

DE LA MECANICA ONDULATORIA Y CUANTICA

MECANICA ONDULATORIA Y CUANTICA



FIGURA 084



FIGURA 085

054 - ES NECESARIO QUE PONGAMOS MUCHA ATENCION SOBRE LO QUE VAMOS A ESTUDIAR A PARTIR DE LA FIGURA 084 Y 085; YA QUE SERA IMPORTANTE PARA LO QUE DESARROLLAREMOS EN LO SUCESIVO.

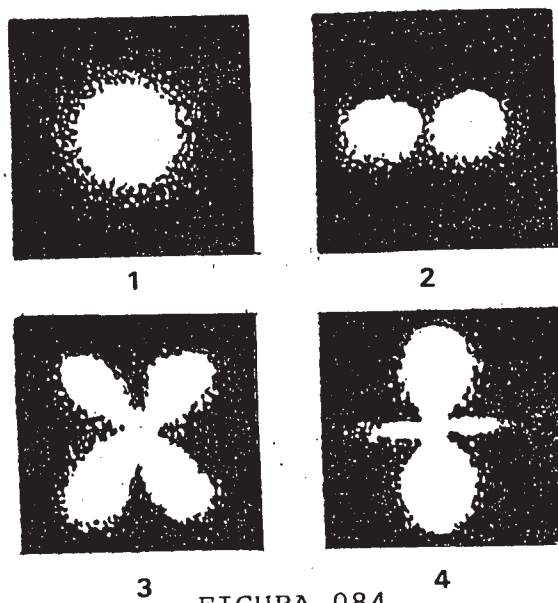
VEAMOS AHORA BREVEMENTE, LA HISTORIA CONCERNIENTE A LA MECANICA ONDULATORIA Y CUANTICA.

HACE DOS MIL QUINIENTOS AÑOS, LEUCIPO FILOSOFABA SOBRE LA PARTE INDIVISIBLE DE LA MATERIA, AL LLEGAR ESTA A SU MINIMA EXPRESION.

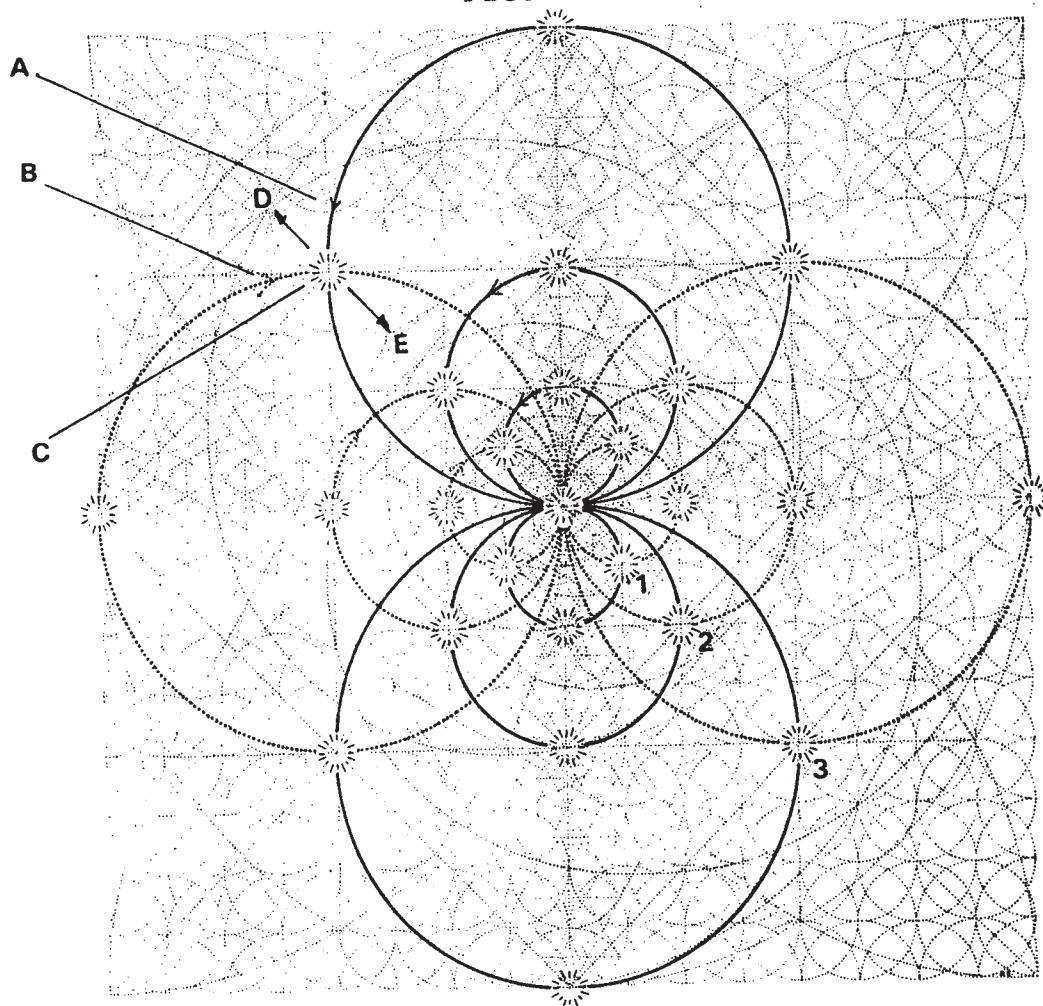
ENSEÑABA A SUS ALUMNOS, ENTRE LOS QUE SE CONTABA DEMOCRITO, QUE SI SE SECCIONABA UN OBJETO, SE LLEGARIA A UN PUNTO EN EL CUAL YA NO SE PODRIA DIVIDIR, DE TAL MANERA ERA INDIVISIBLE, Y LO DENOMINO ATOMO\*, MAS TARDE EPICURO SE SUMO A LA DIFUSION DE ESTE PRINCIPIO.

LA FILOSOFIA DE AQUELLA EPOCA, CARECIA DE HERRAMIENTAS APTAS PARA AFIRMAR LAS IDEAS CON LOS FUNDAMENTOS NECESARIOS, Y LOS ENUNCIADOS ERAN DIFUNDIDOS EN VIRTUD DEL CONOCIMIENTO Y CARISMA DE SU EMISOR, EL QUE DABA A TRAVES DEL MISMO, LA SERIEDAD DE LA ESPECIE DIFUNDIDA.

PITAGORAS MIENTRAS TANTO, ENSEÑABA QUE LOS CUERPOS CELESTES DEPENDEN EN SU ORDENACION, DE INTERVALOS REGULADOS POR UNA ARMONIA MUSICAL; POR ESTE PRINCIPIO DECIA QUE EL ORDENAMIENTO CONVERTIA AL UNIVERSO EN COSMOS - UN ORDEN - DEFINIENDO A ESE ORDEN COMO LA ARMONIA DE LAS ESFERAS (eter, quinta esencia de Aristoteles ref. 059 = fuego, 062 = aire, 067 = agua, 071 = tierra, 076 = concrecion de los principios)

ESTE PRINCIPIO NO ES PRECISAMENTE ANTOJADIZO, PERO NO ENTREMOS EN ESTE MOMENTO A ANALIZARLO, DIGAMOS SIMPLEMENTE QUE POR ENTONCES YA SE EMPEZABA A HABLAR DE TRES PRINCIPIOS HIPOSTATICOS\* (azufre, sal, mercurio) CREYENDO ENTONCES QUE ERAN LOS ELEMENTOS QUE PARTICIPABAN DE TODA MUTACION, ADJUDICANDOSELES MAS ADELANTE, EL CONCEPTO DE UNIDAD O SANTISIMA TRINIDAD. (Empédocles).

MUCHO MAS ADELANTE, WILLAM CROOKES, TRABAJANDO EN UN EXPERIMENTO DE HITTORF, LANZO UNA DESCARGA ELECTRICA EN UN TUBO DE VIDRIO QUE CONTENIA GAS.

EN EL TUBO OBSERVO QUE DESDE EL CATODO\*, EMANABAN RAYOS QUE AL LLEGAR A LA ZONA OPUESTA, LA TORNABA FLUORESCENTE\*, DANDOLE EL NOMBRE DE RADIANTE\*.

THOMPSON EXPERIMENTABA CON EL TUBO DE CROOKES, REFLEXIONANDO EN QUE CONSISTIRIA LA RADIACION CATODICA\*; SI ESTABA CONSTITUIDA POR ONDAS - LUZ - O COMO CORPUSCULOS; PUDIENDO DEMOSTRAR QUE LA ULTIMA HIPOTESIS ERA LA VALIDA.

PERRIN PUDO FUNDAMENTAR QUE LA IRRADIACION CATODICA ESTABA CONSTITUIDA POR PARTICULAS MAS PEQUEÑAS QUE LOS ATOMOS, O SEA QUE NO ERA LO QUE SE CONOCIA COMO MATERIA, O SU EXPRESION MAS PEQUEÑA, SINO POR ELECTRICIDAD NEGATIVA; DE ESTA MANERA SE LLEGO A LA CONCLUSION QUE EL ATOMO DE LEUCIPO, ESTABA A SU VEZ CONSTITUIDO POR OTRAS PARTICULAS SUB ATOMICAS.

ESTE CONCEPTO DESVIRTUABA EL PRINCIPIO DE MAXWELL, LA ELECTRICIDAD NO ERA YA UN FLUIDO, SINO UNA CASCADA DE MICRO PARTICULAS A LAS QUE SE DENOMINO ELECTRONES\* (ref. 085, 1, 2, 3 vistos bidimensionalmente; en forma tridimensional, serian microsistemas acompañados de un minimo de tres ejes, los que vemos y los conformados por los campos del eje - X - presentes en toda unidad de energia)

DE SU MEDICION POSTERIOR, LLEGO A DEMOSTRARSE QUE EL ELECTRON\* POSEE UNA MASA MIL OCHOCIENTAS TREINTA Y SEIS VECES MAS DEBIL QUE EL ATOMO DE HIDROGENO.

RUTHERFORD, CONTINUA CON EL PRINCIPIO SENTADO POR LAS ESCUELAS PRIMORDIALES\*, LO QUE ESTA ARRIBA ESTA ABAJO - O SEA QUE EL UNIVERSO ES EL PATRON AUMENTADO DE LO QUE SIGNIFICA UN MICRO SISTEMA; DE ESTA MANERA NOS OFRECE LA HIPOTESIS DE UN ATOMO PLANETARIO, CONSTITUIDO POR PARTICULAS NEGATIVAS EN TAL CANTIDAD, QUE ESTABLECEN EL EQUILIBRIO CON EL NUCLEO DEL ATOMO - ELECTRIZADO POSITIVAMENTE - DE LO CUAL RESULTA UN CONJUNTO NEUTRO.

SI BIEN ES CIERTO QUE EL PRINCIPIO DE RUTHERFORD ERA CORRECTO EN CUANTO A SU EMISION FILOSOFICA, EMANADA DE LAS ESCUELAS PRIMORDIALES, SU ATOMO ERA MECANICAMENTE DIFICIL DE FUNDAMENTAR; BOHR DECIA QUE LA ANALOGIA DEL ATOMO CON EL SISTEMA PLANETARIO, ERA MAS APARENTE QUE REAL, YA QUE UN PLANETA SE MANTENIA SUJETO A SU ORBITA, MIENTRAS QUE LOS ELECTRONES\* VARIAN DE ORBITALES.

SI TOMAMOS UN TUBO CONTENIENDO HIDROGENO A BAJA PRESION, Y LANZAMOS EN SU INTERIOR UNA DESCARGA ELECTRICA, SUCEDE QUE EL ELECTRON\* PUEDE SALIR DE SU ORBITA Y TRANSITAR EN UNA ORBITA MAS ALEJADA PARA RETORNAR LUEGO A SU NIVEL DE ENERGIA/ORBITAL\* NATURAL; AL DESCENDER EL ELECTRON\* SE DESCARGA DE LA ENERGIA ACUMULADA AL SER EXPULSADO, EMITIENDO UNA RADIACION QUE SE DENOMINA - CUANTO DE ENERGIA -

ESTA DEMOSTRACION LA VEMOS CONSTANTEMENTE EN LAS LUCES PUBLICITARIAS, EN LAS CUALES PODEMOS OBSERVAR UNA LLAMATIVA LUZ ROJA EMITIDA POR ESE PRINCIPIO.

A ESTO OBEDECE LA TEORIA DE LOS CUANTOS DE PLANCK, O EL FOTON\* BAUTIZADO ASI POR EINSTEIN.

CUANDO EXPLICAMOS AL ATOMO, ESTAMOS ACOSTUMBRADOS A PENSAR EN UNA BOLITA CON DISTINTAS CAPAS O NIVELES DE ENERGIA/ORBITALES\*; PERO SI QUEREMOS SABER EN QUE NIVEL ESTA EL ELECTRON\* QUE DESEAMOS IDENTIFICAR, DEBEMOS RECONOCER QUE LO DESCONOCEMOS, NO OBSTANTE LA MECANICA CUANTICA ESTA BASADA EN EL ESTUDIO DE LA ESTRUCTURA ATOMICA, EN FUNCION DE CANTIDADES QUE PUEDEN MEDIRSE EN LA PRACTICA; EN CAMBIO EN LA MECANICA ONDULATORIA - DE BROGLIE 1923 - ATRIBUYE CARACTERISTICAS ONDULATORIAS A LOS COMPONENTES DEL EDIFICIO ATOMICO, PRETENDIENDO INTERPRETAR LOS FENOMENOS FISICOS EN FUNCION DE FORMAS ONDULATORIAS - SCHROEDINGER 1926 -

LA MECANICA ESTADISTICA O LEY DE LO INFINITAMENTE PEQUEÑO, BASADA EN EL REEMPLAZO DE LA MECANICA CLASICA DE NEWTON Y LAPLACE, ACLARA EL PLANTEO, POR CUANTO EL MOVIMIENTO DEL ELECTRON\* ES CONOCIDO CUANDO SE POSEE LA CURVA QUE LO SIMBOLIZA, DE ESTA MANERA SE PUEDEN ESTUDIAR LOS FENOMENOS EN LOS CUALES PARTICIPAN DICHOS MOVIMIENTOS.

LA MECANICA ESTA BASADA EN LOS CUANTOS DE PLANCK, Y EL PRINCIPIO DE ASOCIACIONES DE PARTICULAS A CURVAS DE PROBABILIDADES O ONDAS BROGLIANAS.

FERMI - DIRAC, SIENTAN LAS BASES DE LA ESTADISTICA CUANTICA, QUE EXPRESA QUE SOLO UN NUMERO DETERMINADO DE PARTICULAS IDENTICAS PUEDE OCUPAR UN ESTADO CUANTICO DETERMINADO.

055 - VOLVAMOS AHORA A NUESTRA FIGURA 084, DONDE PODEMOS OBSERVAR EL ATOMO DE HIDROGENO EN CUATRO ESTADOS DE EXCITACION DIFERENTES; EN LA FIGURA 085 - BIDIMENSIONAL\* - PODEMOS OBSERVAR EL NUCLEO DE UNA UNIDAD DE ENERGIA\* INSERTADA EN EL ESQUEMA UNIVERSAL\*.

EN ELLA VEMOS (ref. 084-3, 085 nucleo) CLARAMENTE LA DISPOSICION QUE LAS PARTICULAS HAN ADOPTADO EN SU NUCLEO, DESDE ALLI PODREMOS ANALIZAR MEJOR LO QUE ACONTECE EN LAS ZONAS EN LAS CUALES SE CRUZAN DOS ARCOS\* EN UN NIVEL DE ENERGIA/ORBITAL\*; EN ESTE CASO CORRESPONDIENTES AL V-1, EN LA CUAL EL ARCO\* - A - SE CRUZA CON EL - B - FAVORECIENDO LA CREACION DE UNA PARTICULA SUB ATOMICA CON SU CORRESPONDIENTE CARGA - ESTIMEMOS QUE ES MENOS POSITIVA Y CORRESPONDE AL ELECTRON\*.

SI EXISTIESE UN FACTOR QUE ALTERASE DICHAS ONDAS EN LA MAGNITUD DE SU ARCO\* - CAMPO ELECTROMAGNETICO\* - ENTONCES LAS LENTICULARES\* FORMADAS POR AMBAS - DE CARACTER NEUTRO O PLASMATICO POR SUPERPONERSE DOS CAMPOS POLARES\* DE DISTINTO SIGNO - SE ALTERARIAN, DESPLAZANDOSE EL ELECTRON\* HACIA ARRIBA DIVERGENTEMENTE\* (ref.085-D) O CONVERGENTEMENTE\* HACIA EL NUCLEO (ref.085-E).

SUPONGAMOS AHORA QUE CUALQUIER EXITACION QUE PUEDA PRODUCIRSE POR EFECTO DE AUMENTO DE TENSION, O BAJA TENSION, ALTERACIONES DE ORIGEN TERMICO ETC. PERTURBARA EL CAMPO EMOCIONAL\* RADICADO EN LA ZONA.

EN ESTE SUPUESTO NOS ENCONTRAMOS QUE EN LA INTIMIDAD DE LA UNIDAD DE ENERGIA\*, POSEEMOS UNA MECANICA ENGENDRADA POR EL PRINCIPIO DE ATRACCION Y RECHAZO DE CARGAS DE DISTINTO E IGUAL SIGNO, LO QUE EN EL NUCLO SE TRADUCE COMO SISTEMA DE ENLACE (ref.010,011,031,032) O FUERZA DE GRAVEDAD\*



FIGURA 086

056 - LUEGO (ref.034, 035, 036, 041) AL INTERACCIONAR LIGERAMENTE EN EL NUCLEO SE SUPERPONEN LIGERAMENTE ENTRE SI, FORMANDO VERDADERAS CHIMENEAS EMOCIONALES - PLASMA FRIO\* - V-PF\*.

EN LA MISMA FIGURA, OBSERVAMOS LOS EJES TRIGONALES\* T1, T2, T3, Y T4, DONDE LA SUPERPOSICION DE CAMPOS POLARES\* HA ENGENDRADO ZONAS PLASMATICAS\* POR CUANTO LAS CARGAS ELECTRICAS SE SUPERPONEN

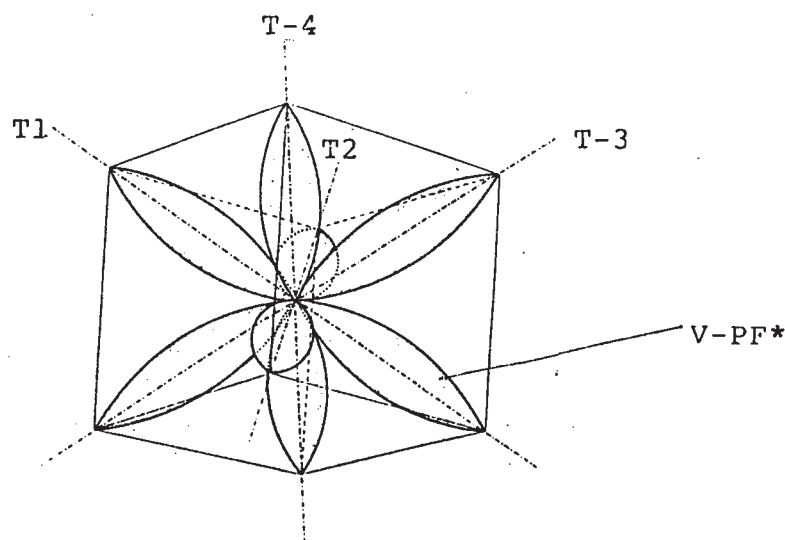

PARA ENTRAR EN REPOSO, DE ESTA MANERA EN LA ZONA, NO SE REGISTRA ACTIVIDAD ELECTRICA\* NI MAGNETICA\*.

SUPERPOSICION DE CAMPOS  
ENGENDRANDO PLASMA FRIO - V-PF\* -



FIGURA 087

057 - EN LA FIGURA 087-1, PODEMOS OBSERVAR UNA SUPERPOSICION DE CAMPOS POLARES\*. EN LA CUAL LA POLARIDAD HA EXCEDIDO SU NIVEL ORBITAL PONDERABLE\* CONVERGENTEMENTE\*.

AL PRODUCIRSE LA SUPERPOSICION DE CAMPOS POLARES\*, (ref.087-1, A) SE GENERA UN PLANO DE SIMETRIA (ref.087-1, B), ALTERANDO EL NORMAL FUNCIONAMIENTO DE LA UNIDAD DE ENERGIA\* (distension), SEGUN LO PODEMOS OBSERVAR EN LA FIGURA 087-2, LA QUE SE VE AUN MEJOR ACLARADA EN LA FIGURA 087-3, Y ESQUEMATIZADA BIDIMENSIONALMENTE\* EN LA FIGURA 087-4, CONFORMANDO EN UNA FIGURA ESPACIAL, ALGO ASI COMO LENTEJAS SUPERPUESTAS ENTRE SI.

EN ESA ZONA DE PLASMA FRIO - V-PF\* - DONDE LA EMOCION Y LAS CARGAS ELECTRICAS HA ENTRADO EN REPOSO, ES DONDE SE MANIFIESTA LA EMOCION CON MAYOR EVIDENCIA, PROYECTANDOSE AL INFINITO EN PROGRESION GEOMETRICA\*, EJERCiendo IMPORTANTES FUNCIONES EN EL EDIFICIO ATOMICO Y EN LA MUTACION DE LAS ESPECIES, Y LAS VARIACIONES QUE SUFREN LOS CUANTOS DE PLANK\* O LOS FOTONES DE EINSTEIN, O EL ELECTRON\* -  $\theta$  - Y SU PARTICIPACION INTELIGENTE EN OTROS ESTADOS QUE ADOPTA LA MATERIA, CONVIRTIENDO LA MICRO PARTICULA EN LA MACRO PARTICULA (ref.085,1,2,3 - 088,1,2,3 - 086 V-PF\*)

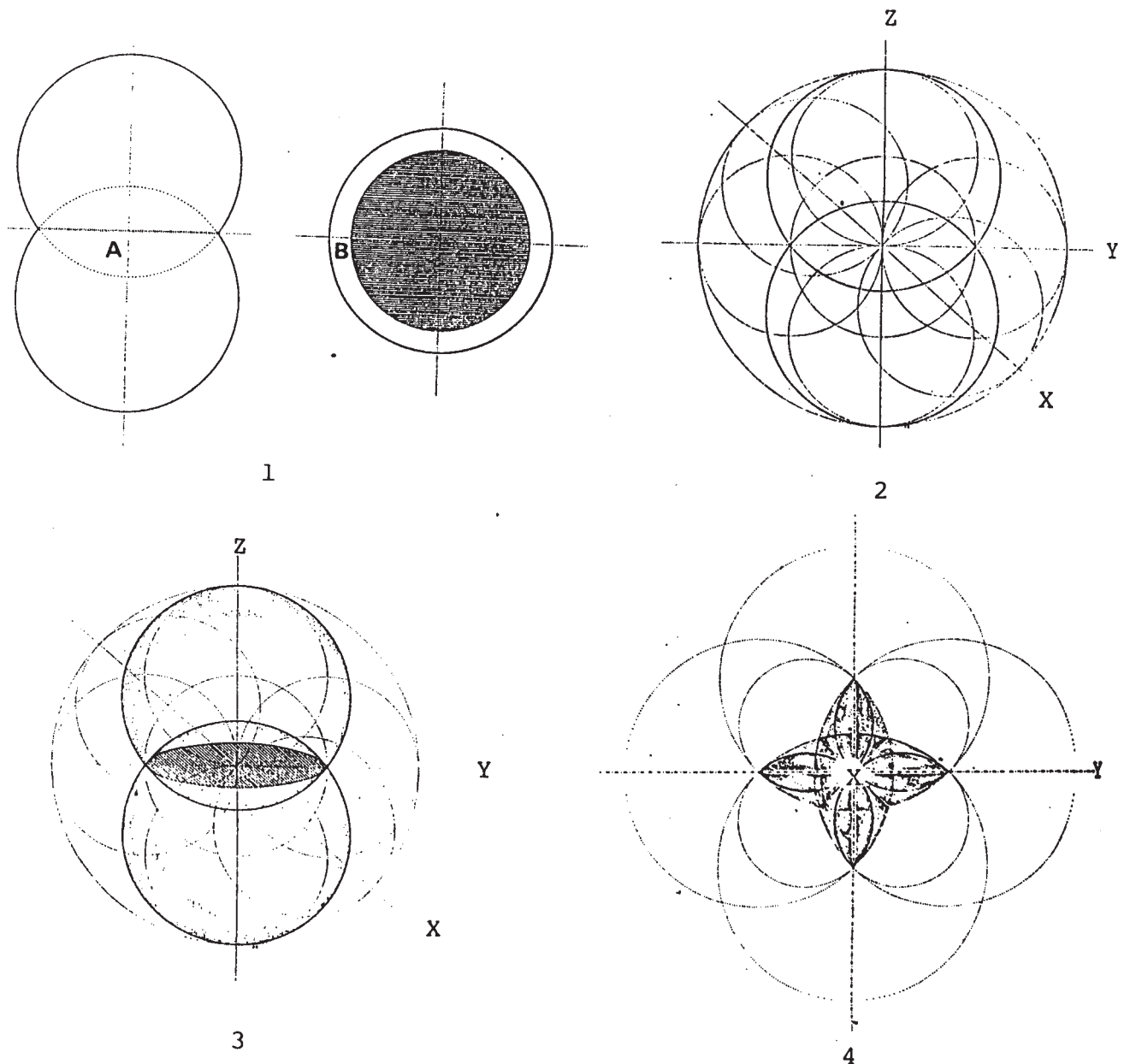

FIGURA 083

058 - LA FIGURA 088, COMPLEMENTARIA DE LA FIGURA 085, NOS MUESTRA LA EXPANSION DE LA EMOCION\* A PARTIR DE LA CONCRECION DE UN SISTEMA TEMPORAL\*.

LA INFORMACION QUE SURGE DE LA INTERACCION DE CARGAS ELECTRICAS DE DISTINTO SIGNO, SE TRASMITE AL UNIVERSO CONOCIDO A TRAVES DE LOS RAYOS GAMMA\*, DE ESTA MANERA EL SISTEMA TEMPORAL\*, CONFORMADO POR VOLUNTAD EMOCIONAL, PARTICIPA EN TODOS LOS ESTADOS TEMPORALES QUE COMPONEN LA MATERIA TRIDIMENSIONAL\*.

SIGAMOS AHORA OCUPANDONOS DEL ESQUEMA QUE NOS MUESTRA LA FIGURA 085, EN ELLA VEMOS - A - EL SENTIDO DE GIRO DEL CAMPO POLAR\*, INCURSIONANDO HACIA EL NUCLEO DEL SISTEMA - MECANICA ONDULATORIA\* - CON SU CARGA CORRESPONDIENTE; CRUZANDOSE EN UN PUNTO CON EL CAMPO ECUATORIAL\* - B - QUE SIGUE UN SENTIDO DE GIRO INVERSO,

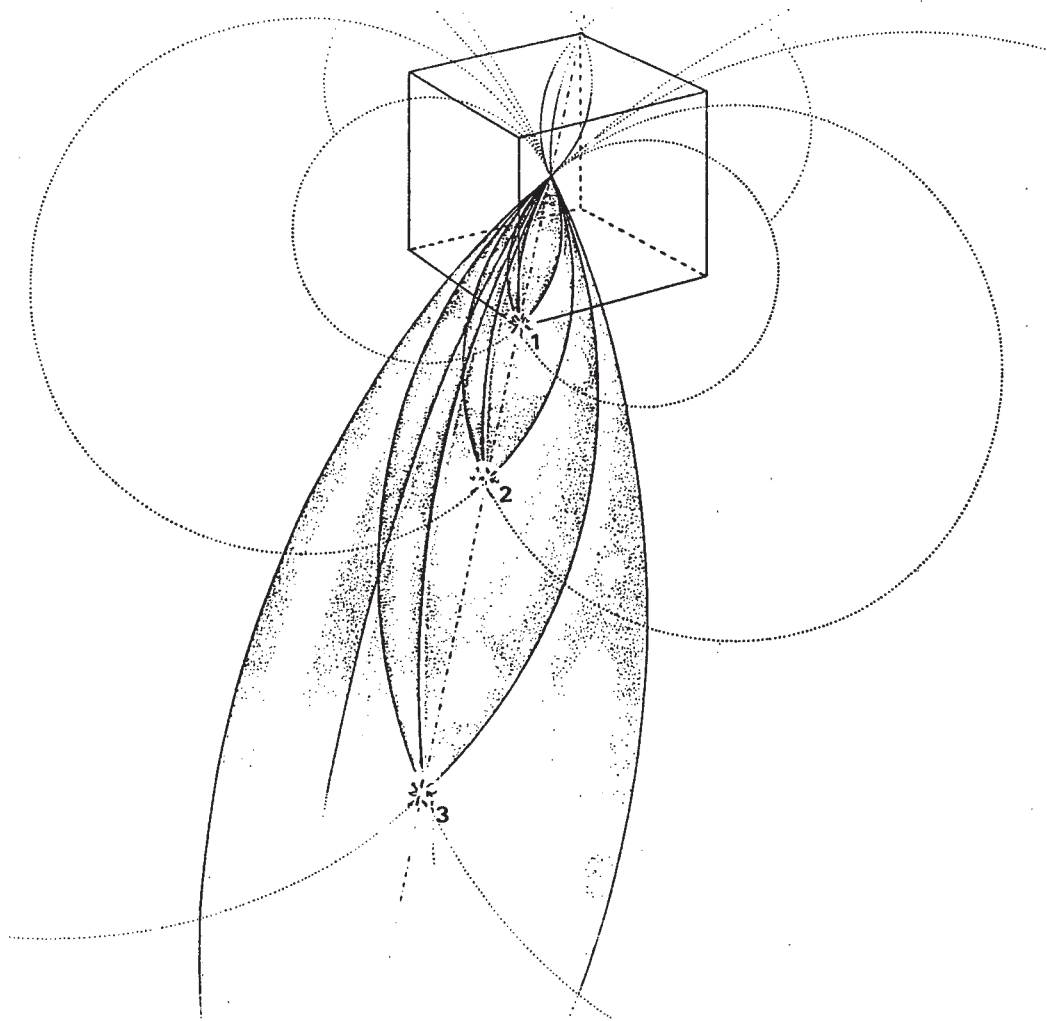
AL INTERFERIRSE ENTRE SI, EL CAMPO ECUATORIAL - B - APORTA PARTE DE SU PROPIA CARGA, Y EL CAMPO POLAR\* - A - TAMBIEN APORTA EL SUYO (ref. 012, 013, 014) SUMANDOSE EL CAMPO DE SUSTENTACION - X

EN ESA ZONA ES DONDE SE GENERA UN CUANTO\* CON CARACTERISTICAS QUE LE SON PROPIAS AL MARGEN DEL SISTEMA DEL QUE FORMAN PARTE.

ASI QUEDA CONFORMADO UN SISTEMA APARENTEMENTE INDEPENDIENTE, PERO EXISTIENDO EN FUNCION DE LA PROPIA DINAMICA DEL NUCLEO DEL SISTEMA QUE FORMAN PARTE. ESTE SISTEMA O FOTON\*, PRODUCE SU PROPIA EMISION RADIAL, POSEE UN SENTIDO DE GIRO - VELOCIDAD ANGULAR - INFLUENCIADO POR EL CAMPO EMOCIONAL\* DEL SISTEMA TEMPORAL\*.

EL ELECTRON\* CONFORMADO POR UN SISTEMA TEMPORAL\*, CONTINUA EN EL MISMO SUSTENTADO POR LA INTERACCION DEL NUCLEO - FUERZA DE GRAVEDAD\* - MIENTRAS ESTE SUBSISTA, DE ACUERDO A LA MEMORIA DE SU FORMA, INFLUYENDO EN EL SISTEMA TEMPORAL\* PONDERABLE\* (ref.V-1, V-2, V-3, 008) - Y FUERA DEL NIVEL PONDERABLE ( $n \rightarrow \infty$ ), INTERVIENIENDO EN ESTE CASO, EL NIVEL DE CONCIENCIA, Y EL PROPIO DESEO.

CUANDO SE ALTERA LA EMOCION\* DEL SISTEMA TEMPORAL\*, SE SUPERPONEN LOS CAMPOS\* (ref.087), SUPERANDO EL NIVEL DE CONVERGENCIA\*, O SE EXPANDEN DIVERGENTEMENTE\*, FUERA DE SUS NIVELES DE ENERGIA/ORBITALES\* PONDERABLES\* (ref.085-D), EN ESTE CASO EL ELECTRON\*, SE CARGA DE ENERGIA FUERA DE SISTEMA TEMPORAL\* (ref.V-3), PONDERABLE\*, Y AL RETORNAR AL MISMO (ref. 085-E), SE DESCARGA DE LA MISMA, PERCIBIENDOLO EL OBSERVADOR OPTICAMENTE, Y DE ACUERDO A LA CRISTALIZACION DEL SISTEMA.

DEBEMOS ACLARAR, QUE SI BIEN ES CIERTO QUE EN ESTADO DE EQUILIBRIO EL SISTEMA TEMPORAL\*, EL ELECTRON\* (o carga menos positiva), ESTA SIENDO CARGADO Y DESCARGADO DE CARGA POSITIVA (figura 085-A, B); PERO EL SISTEMA TEMPORAL\* CONFORMADO DE ESTA MANERA, DESEA ENCONTRARSE CON SU MISMA NATURALEZA Y DESCENDER HACIA EL NUCLEO, SI ESTO ACONTECE, ES EL FIN DEL SISTEMA TEMPORAL\* EN EL CUAL ESTA INSERTADO (agujero negro+) EL QUE ES DEVORADO POR EL CAMPO COMPLEMENTARIO\* DE SU PROPIO SISTEMA.

AL INTERVENIR UN ELECTRON\* DE UN SISTEMA TEMPORAL\* EN OTRO SISTEMA, INTERFIERE EN SUS LINEAS DE FUERZA\* (ref.046), CONFORMANDO UN PROCESO DE INDUCCION MAGNETICA, RAZON POR LA CUAL LE ES IMPOSIBLE ASOCIARSE AL MISMO; SALVO QUE ACTUE FUERA DEL NIVEL DE ENERGIA/ORBITAL\* PONDERABLE\* (ref.V-3), Y QUEDE INCORPORADO CON LA TENDENCIA DE UNIRSE A SU NUCLEO - BASE DE LAS VALENCIAS\* QUIMICAS-



SI HEMOS COMPRENDIDO ESTE PRINCIPIO, ENTONCES SE NOS HARA CLARO DISCERNIR LA INCOGNITA DE LA FISICA EN CUANTO A LA MECANICA ONDULATORIA\* Y LA MECANICA CUANTICA\*, YA QUE EN EL ESQUEMA DE LA FIGURA 085 LA PODEMOS OBSERVAR PROLIJAMENTE DESARROLLADA.

(ref.ondulatoria 085-A, B, cuantica 1,2,3)

INTIMIDADES EN EL  
NUCLEO DE LA UNIDAD DE ENERGIA\*



FIGURA 089

059 - LA FIGURA 089-1, NOS MUESTRA UN EJE ECUATORIAL, CONFORMADO CON ARCOS\* DEL CIRCULO DE CONTACTO QUE EN UN PUNTO, ESTA INTERCONECTADO CON EL CAMPO\* OPUESTO, DANDO ORIGEN A RADIO VECTORES\* OPUESTOS (ref.041), EN ESTE CASO INFLUIDO POR LOS CAMPOS POLARES\*.

DE LA MISMA FORMA ESTA CONSTITUIDO EL EJE ORTOGONAL\* POR RADIO VECTORES OPUESTOS\*.

LOS EJES ASI CONSTITUIDOS, TIENEN EL CARACTER DE RADIO VECTORES\* OPUESTOS, SIGUIENDO EL PRINCIPIO ESTABLECIDO POR LA CRUZ GAMADA CURVA\* (ref.048,049).

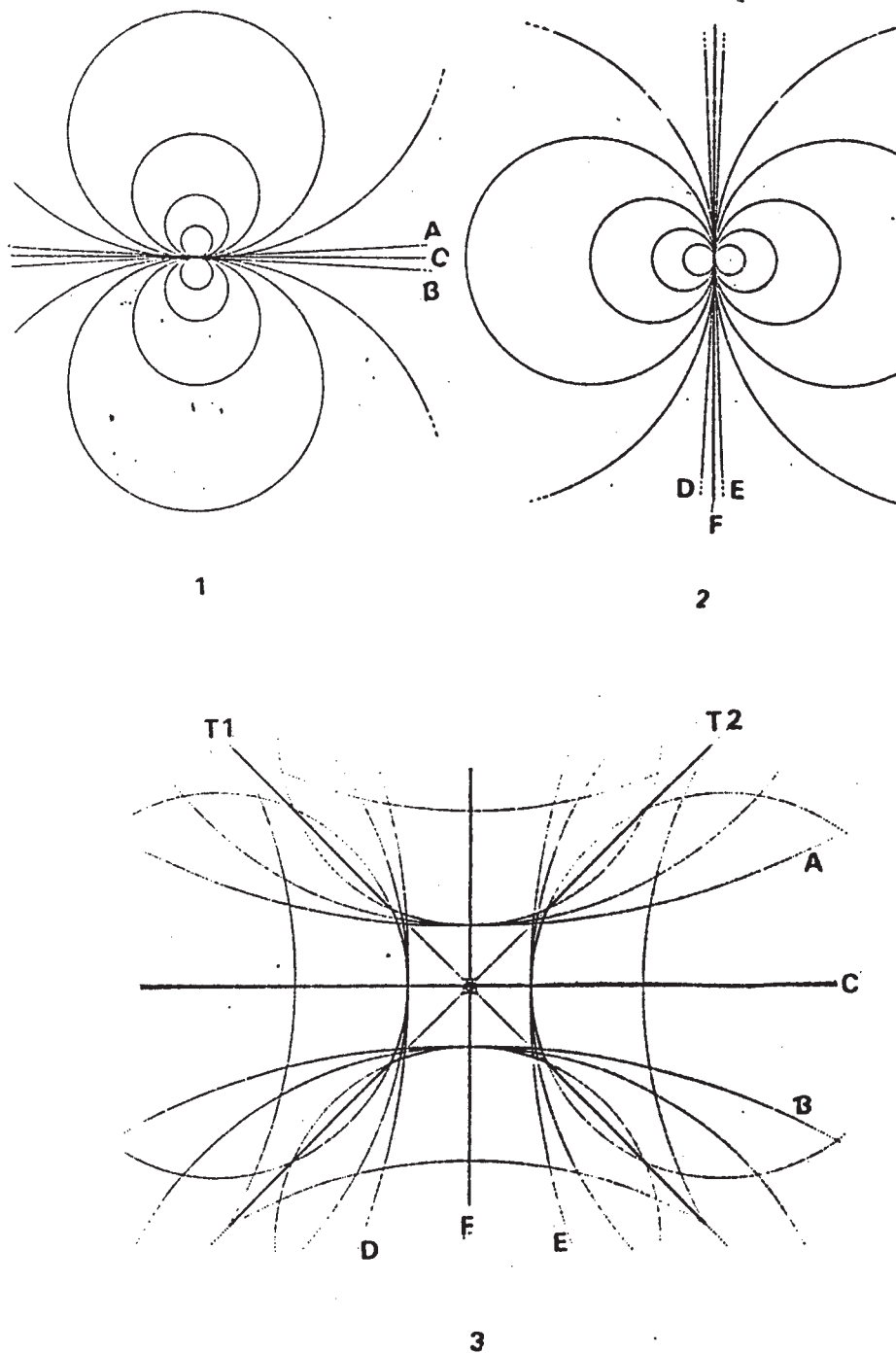
LOS RADIO VECTORES OPUESTOS\*, OTORGAN AL NUCLEO SU CALIDAD DE EMISOR DIVERGENTE\* Y CONVERGENTE\*, YA QUE LOS RADIO VECTORES OPUESTOS\* TIENEN ESE CARACTER POR LAS CARACTERISTICAS MISMAS DEL SISTEMA TEMPORAL\* DE LA MANERA YA EXPUESTA.

060 - EN LA FIGURA 089-3, PODEMOS OBSERVAR EL NUCLEO MUY AUMENTADO , CON EL OBJETO DE VER LA INTIMIDAD DE SU INTERIOR.

EL ESQUEMA DE LA FIGURA 089-3, DONDE VEMOS UN CENTRO BIDIMENSIONAL CUADRADO, ATRAVESADO POR DOS DIAGONALES, ES EL MISMO QUE OBSERVAMOS EN UN ESQUEMA TRIDIMENSIONAL\* ESPACIAL, DE LA FIGURA 090.



FIGURA 090

EN ELLA SE DESCRIBEN ALGUNOS DE LOS EJES PARES, CONFORMADOS POR RADIO VECTORES OPUESTOS\*; EL EJE - C - CORRESPONDE AL ECUATORIAL - Y - DEL SISTEMA TEMPORAL\*, EL - F - QUE CORRESPONDE AL EJE - Z - DEL MISMO SISTEMA, IGUAL QUE EL EJE - X - Y LOS TEMPORALES\* T1, T2, T3, T4, SIENDO TODOS ELLOS LOS EJES BASICOS, PERO TENGAMOS EN CUENTA QUE LA UNIDAD DE ENERGIA\* POSEE INFINITOS RADIO VECTORES OPUESTOS\*, LOS QUE CONFORMAN INFINITOS EJES (ref.002), QUE FORMAN EN SU EXTERIOR UNA ESFERA DE PIEL POLIEDRICA\*.

LAS PAREDES DEL CUBO DE LA FIGURA 090, SON CURVOS, YA QUE ESTAN CONFORMADAS POR CAMPOS\*, CUYA SUPERFICIE EXTERIOR CORRESPONDE A LA FIGURA GEOMETRICA ESFERICA.

EN EL NUCLEO DE LA FIGURA 090, VEMOS DIBUJADO UN CENTRO RADIAL. EN REALIDAD ALLI CONVERGEN LOS RADIO VECTORES OPUESTOS\*, DE ESTA MANERA, LA SUMATORIA ARGEBRAICA\* DE LAS LINEAS DE FUERZA\* - ASI COMPUESTAS - INTERVINIENTES EN EL BARICENTRO\* DE LA ESFERA (ref. f.002) ES IGUAL A CERO, O CENTRO DE EQUILIBRIO DEL SISTEMA.

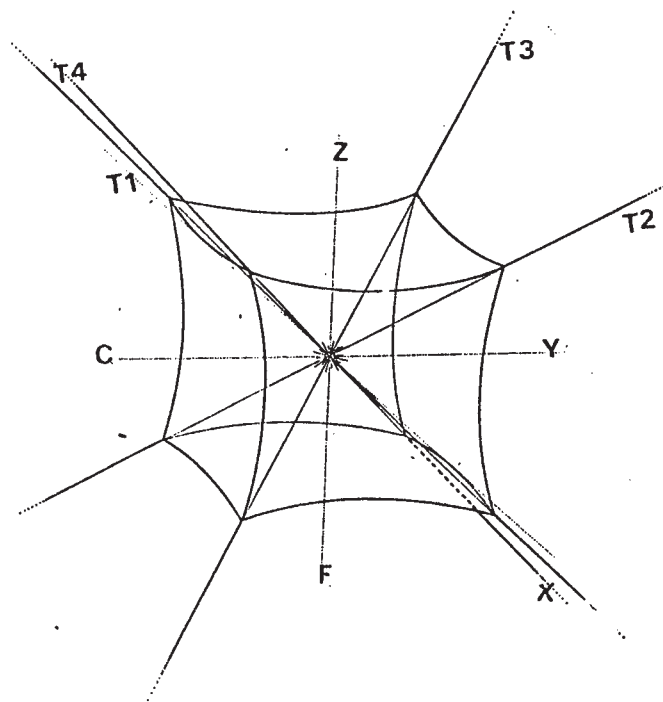
HEMOS MEDIDO - MENSURADO - LO EXTERNO DE LA UNIDAD DE ENERGIA\*, EN TRES BASICAS DIMENSIONES, PERO EL NUCLEO - CENTRO DE LA FIGURA 090 - CARECE DE DIMENSION\*, POR LO TANTO ESTA AUSENTE DE ESPACIO TIEMPO - ETERNIDAD - DE ESTA MANERA ES ADIMENSIONAL\* - V-EL\* -



FIGURA 091



FIGURA 092

061 - PARA QUE EXISTA UN SISTEMA TEMPORAL\*, ES INDISPENSABLE LA PARTICIPACION DEL CAMPO COMPLEMENTARIO\* Y SU MATERIA PRIMA - V-EL\* - EMOCION Y PLASMA EN REPOSO - ADIMENSION, ETERNIDAD

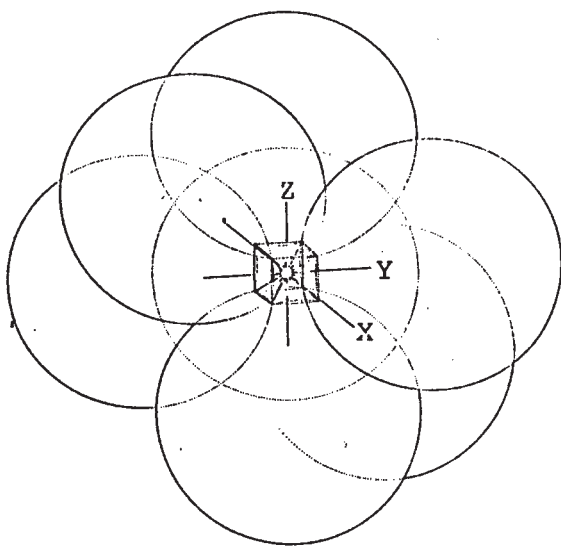

CON LOS COMPONENTES DESCRIPTOS SE CONCRETA LA UNIDAD DE ENERGIA\* BASADOS EN EL SIGUIENTE PRINCIPIO:

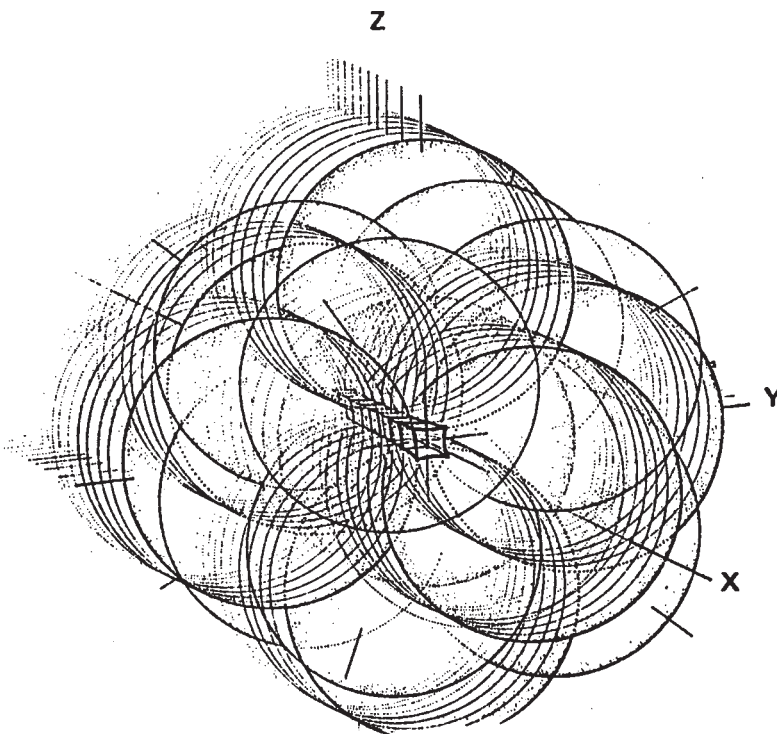
LA EMOCION\* SELECTA UNO DE LOS INFINITOS CENTROS TEMPORALES EXISTENTES EN EL UNIVERSO, QUE SON AFINES CON EL NIVEL DE MUTACION\*, EL PLANO EXISTENCIAL\* EN QUE ACTUA, Y EL TIEMPO Y LA FORMA CONQUE PARTICIPA.

DE ESTA MANERA SE MANIFIESTA EN EL TIEMPO, RECOGIENDO EXPERIENCIAS DESARROLLANDO LA INTELIGENCIA DE LA UNIDAD, E INFLUYENDO SOBRE TODOS LOS SISTEMAS TEMPORALES\*.

CUANDO EL NIVEL EMOCIONAL\* ALCANZA EL EQUILIBRIO, ENTONCES SE MANIFIESTA EN UNIDAD Y ES CAUSA\*.

NO OBSTANTE, MIENTRAS LA UNIDAD DE ENERGIA\* PARTICIPA DEL TIEMPO, SE EXTIENDE EN FUNCION GEOMETRICA\* AL INFINITO, INFLUYENDO TEMPORALMENTE EN EL SU TIEMPO, ERIGIENDOSE FUGAZMENTE EN CAUSA\* AL COMPRENDER SU NATURALEZA Y EL DESARROLLO DE LA INTELIGENCIA Y LA EMOCION QUE LE SON PROPIAS.

062 - PARA DARNOS UNA IDEA MAS CLARA DE LA COMPOSICION DE UN EJE (ref.091), CON INFINITOS CUBOS BASICOS O ESFERAS POLIEDRICAS\* ESPACIALES, CADA UNA CON UN CENTRO ADIMENSIONAL\* EN SU BARICENTRO\* AL QUE DENOMINAMOS - CENTRO SENSORIAL ADIMENSIONAL\* - V-EL\* - OBSERVEMOS LA FIGURA 092.

NO PERDAMOS NUESTRA CAPACIDAD DE IMAGINACION, PARA DARNOS CUENTA QUE LA SUMA DE RADIO VECTORES OPUESTOS\* QUE COMPONEN LA UNIDAD DE ENERGIA\*, DAN COMO RESULTADO UNA VISION ESPACIAL ESFERICA (ref.002) CON EXPANSION DE LOS CAMPOS POLARES EN FUNCION GEOMETRICA\* HACIA SUS NIVELES DE ENERGIA/ORBITALES\* PONDERABLES\* (ref.V-1, V-2, V-3, 008), Y LUEGO HACIA EL INFINITO DE ACUERDO AL NIVEL INTELIGENTE Y EMOCIONAL\* DESARROLLADO, INTERVINIENDO FUGAZMENTE COMO CAUSA\*, EN TANTO Y CUANTO TAMBIEN LOGRE EN ESE MOMENTO EL EQUILIBRIO Y NO DETERIORE EL ORDEN ESTABLECIDO EN BASE A CAUSA Y EFECTO.

063 - EL CUBO ESTA CONSTITUIDO POR SEIS PIRAMIDES EQUILATERAS BASICAS (ref.035), DIGAMOS QUE EN LA CUSPIDE DE CADA UNA DE LAS PIRAMIDES ES DONDE SE MANIFIESTA LA AUSENCIA DE ESPACIO Y TIEMPO, LA ETERNIDAD, LA UNIDAD - V-EL\* -

ESTO NOS LLAMA A LA REFLEXION PARA ACLARAR LA RAZON POR LA CUAL NUESTROS ANCESTROS PROTO AMERICANOS, PROTO MAYAS, CONSTRUYERON PIRAMIDES TRUNCADAS, COLOCANDO UN TEMPLO EN SU VERTICE SUPERIOR, CON EL OBJETO DE CUMPLIR EL CEREMONIAL DEL SOL (ref. 090 centro) DE NUESTRO SISTEMA SOLAR, O EL FOTON\* DE LOS FISICOS, O EL NUCLEO DE LA GALAXIA, O EL CENTRO DEL UNIVERSO.

ESE SOL (ref.040), FORMADO POR LAS INTERACCIONES DE CARGA DE DISTINTO SIGNO, PRESENTE EN LA UNIDAD DE ENERGIA\* Y EN CADA UNA DE LAS PARTES COMPONENTES DE NUESTRO ESPACIO Y TIEMPO; TIENE SU MANIFESTACION MAS EVIDENTE, EN EL SOL DE NUESTRO SISTEMA (ref.085 nucleo) Y EN NUESTRO PROPIO SISTEMA ANATOMICO, Y EN CADA UNA DE SUS CELULAS, YA QUE ESTAN CONFORMADAS POR UNIDADES DE ENERGIA\*.

ESE SOL ES EL VEHICULO PARA CONECTARSE CON EL CAMPO COMPLEMENTARIO\* DEL SISTEMA, Y DESDE ESTE A LA ETERNIDAD - V-EL\* - O LA PROPIA ESENCIA DEL UNIVERSO.

SIN DUDA, ANTE LA FALTA DE CONOCIMIENTOS CIENTIFICOS, O TAL VEZ DEL CONCEPTO QUE NOSOTROS POSEEMOS DE LO CIENTIFICO, NUESTROS ANCESTROS RECURRIERON A SU CAPACIDAD DE COMPRENDER LA MEMORIA INCONCIENTE RADICADA EN ELLOS MISMOS, DE ESTA MANERA REALIZARON ESAS OBRAS COLOSALES, CON EL OBJETO DE LOGRAR RESONANCIA\* CON EL CENTRO SENSORIAL ADIMENSIONAL\* - EL CENTRO DE CENTROS O DIOS MANIFESTADO -



FIGURA 093

LA INFORMACION GAMMA\*

SE TRASMITE SIN MEDIAR EL ESPACIO Y EL TIEMPO

A TRAVES DE LOS CENTROS SENSORIALES ADIMENSIONALES - V-EL\* -

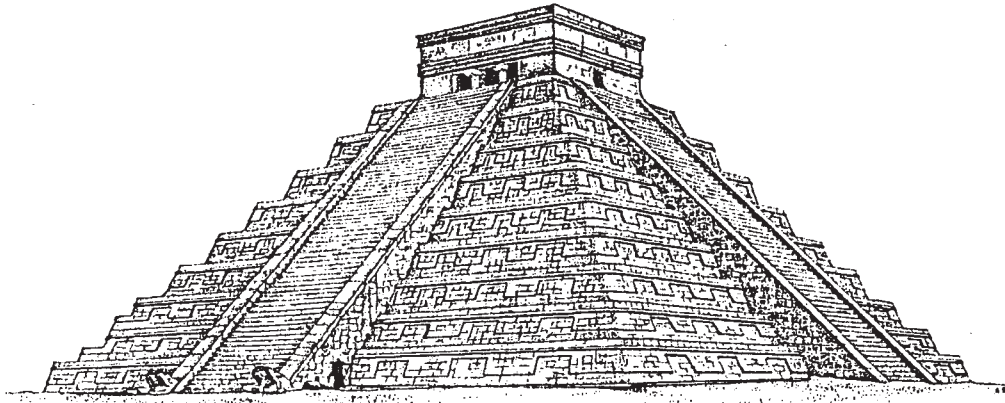
HACIA LA TOTALIDAD DEL UNIVERSO

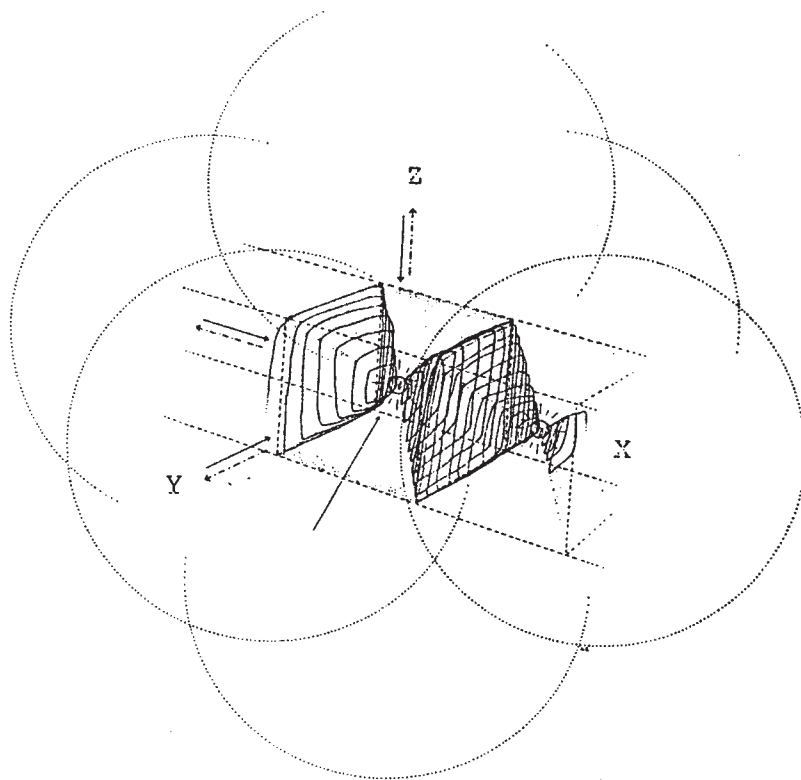

1

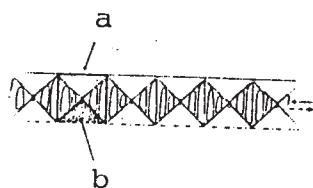

VECTOR OPUESTO  
EJE X - FIGURA 089

2

z

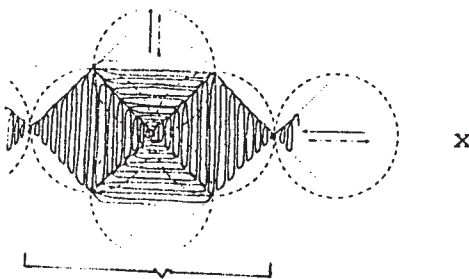

x

c

3

FIGURA 094

064 - SI HEMOS ESTUDIADO ATENTAMENTE LOS ESQUEMAS DE LAS FIGURAS 089, 090, 091 Y 092, PODREMOS ENTENDER MEJOR LO ESQUEMATIZADO EN LA FIGURA 094.

SI EN LA INTIMIDAD DE LA UNIDAD DE ENERGIA\* PODEMOS OBSERVAR UN CUBO BASICO, CONSTITUIDO POR SEIS PIRAMIDES EQUILATERAS, TAL VEZ SERA MAS FACIL COMPRENDER EL RAZONAMIENTO CON RESPECTO A LOS RAYOS GAMMA\*.

LUEGO AL ESTUDIAR LA PROPUESTA YA ENUNCIADA, RESPECTO A LA INFORMA-

CION DIFUNDIR EN FORMA RADIAL\* Y SIN ESPACIO TIEMPO\* AL UNIVERSO Y A TODOS LOS SISTEMAS TEMPORALES\* QUE LO CONSTITUYEN, YA SEA LOS MICRO SISTEMAS - ATOMO DE HIDROGENO - O LOS MACRO SISTEMAS - LAS GALAXIAS - NOS DETENDREMOS A ANALIZAR SU PARTICIPACION.

LO QUE VEMOS EN LA FIGURA 094-1, ES LA IMAGEN DE UNA SECCION DE ONDA GAMMA\*; EN EL DILATADO EJE - X - DE UN SISTEMA TEMPORAL\* ESPACIAL; DE ESTA MANERA OBSERVAMOS QUE EL RAYO\* POSEE UNA FORMA AGUSANADA, ADAPTADA A LA ESTRUCTURA PIRAMIDAL QUE SE EXPANDE EN FUNCION DE LA EMOCION\* (ref.086), Y LOS PLANOS DE SIMETRIA\* CONFORMADOS POR LOS MISMOS (ref.087), ATRAIDA A TRAVES DEL EFECTO DE BORDE\* HACIA EL CENTRO DEL NIVEL DE ENERGIA/ORBITAL\* V-1, Y LA EXPANSION RADIAL\* EN FUNCION GEOMETRICA\* (ref.012, 013) QUE ACTUA EN CADA UNO DE LOS VERTICES DEL SISTEMA PIRAMIDAL.

VISTA ASI LA COSA, NOS ENCONTRAMOS CONQUE LA INTERACCION DE CARGA EN LA DINAMICA DEL NUCLEO DE LA UNIDAD DE ENERGIA\*, CONFORMA UN - V-EL\* - CENTRO SENSORIAL ADIMENSIONAL\* - EMOCION Y PLASMA EN REPOSO\*; Y LA SUPERPOSICION DE CAMPOS\* UN VEHICULO QUE TRANSPORTA LA EMOCION\* HACIA EL UNIVERSO CONOCIDO - EN FORMA DIVERGENTE\* - Y DESDE ESTE HACIA SU CENTRO DINAMICO - EN FORMA CONVERGENTE\*

EN LA FIGURA 094-2 PODEMOS OBSERVAR LA FORMA AGUSANADA DE LA ONDA GAMMA\* VINCULANDO LOS CENTROS DE LA INFINIDAD DE SISTEMAS TEMPORALES\* (ref.095) PARTIENDO DE UN NUCLEO RADIAL.

LA FIGURA 094-3, NOS MUESTRA UNA LONGITUD - c - DE ONDA GAMMA\* (distancia entre dos maximos de vibracion), LA QUE ES APROXIMADAMENTE 0,000,000.000.1 mm. - UNA DE LAS MEDIDAS MAS PEQUEÑAS QUE CONOCEMOS, SI ES QUE EXISTE UNA MEDIDA.

ESTOS RAYOS, SON SOLAMENTE VIBRACIONES ELECTROMAGNETICAS\* QUE NO POSEEN CARGA ELECTRICA.

LA NATURALEZA DE LA INFORMACION ES DE TIPO INCONCIENTE\*, Y LOGRAR FRECUENCIA DE RESONANCIA\* CON ELLA, ES DE GRAN IMPORTANCIA PARA LA TECNOLOGIA QUE REEMPLAZARA EN GRAN MEDIDA A LA CIBERNETICA\*, CUYOS PRIMEROS TRABAJOS, YA ESTAN EN LA MESA DE ESTUDIO DE LOS CIENTIFICOS, Y QUE DESARROLLAREMOS MAS ADELANTE. (cerebratica).

CONSIDERAMOS AL RAYO GAMMA\* UN CUANTO DE RADIACION ELECTROMAGNETICA\* EMITIDA POR UN NUCLEO, SIN SER AFECTADA POR LOS CAMPOS\* MAGNETICOS.

LO QUE SUCEDE, ES QUE LA INTERACCION\* DE CARGA DE DISTINTO SIGNO EN LA DINAMICA DEL NUCLEO DE UN ATOMO, GENERA MICRO CORTOCIRCUITOS\* - FOTONES\* - CUYO RESULTADO ES LA LIBERACION DE RAYOS GAMMA\*.

LA DELIMITACION CONCRETA DE LA NATURALEZA DE LA ONDA GAMMA\*, ES MUY DIFICIL DE EXPLICAR, YA QUE LOS INSTRUMENTOS DE OBSERVACION SON MUY LIMITADOS; NO OBSTANTE EL CONOCIMIENTO DE SU EXISTENCIA HA PERMITIDO AVANZAR A LA CIENCIA, INSERTANDOLOS EN MODELOS IDEALES O PATRONES FISICOS\*.

EN LA FIGURA 095, VEMOS EN CORTE BIDIMENSIONAL\*, UN SISTEMA, TRASLADANDO A TRAVES DEL EJE - X - LA INFORMACION GAMMA\* HACIA OTRO CENTRO DE UN SISTEMA TEMPORAL\* EN PROCESO DE CRISTALIZACION (su explicacion la veremos a continuacion)





FIGURA 095

CON LOS DATOS QUE POSEEMOS  
ENSAMBLEMOS LA UNIDAD DE ENERGIA\*

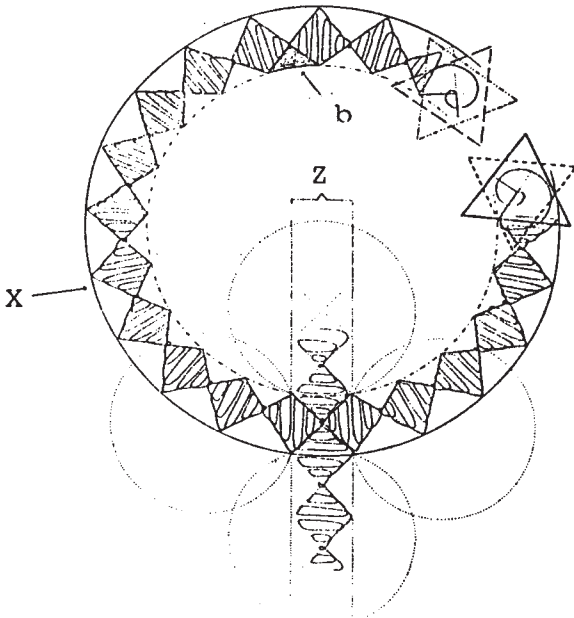

FIGURA 096

065 - LA FASCINACION QUE NOS PRODUCE LA CIENCIA DE LOS SIKYATKY, HABITANTES DE LOS PUEBLOS PROTO AMERICANOS, NOS INDUCE A CONTINUAR CON SUS INVESTIGACIONES.

LA FIGURA 096, NOS MUESTRA LA IMAGEN DE UN ANIMAL - TAL VEZ UNA SERPIENTE - QUE SE DOBLA EN CIRCULO PARA ENCONTRARSE CON SU PROPIA COLA; SI DESEAMOS REALMENTE PERCIBIR SU MENSAJE A TRAVES DE NUESTRA IMAGINACION (tal vez sea este el vehiculo para tomar frecuenciaa de resonancia\* mental con su investigacion) PODEMOS VER - A - EL SIMBOLO ACTUAL DE UNA RESISTENCIA - B - UN CONDENSADOR DE PLACA, Y - C - UN VECTOR\*.

LOS EGIPCIOS TAMBIEN TOMARON ESE TIPO DE GRAFICACION BIDIMENSIONAL\* PARA MOSTRARNOS EL PRINCIPIO DE LA VIDA; HEMOS TOMADO LA GRAFICACION SIKYATKY, YA QUE PARECE MAS AJUSTADO AL CONOCIMIENTO CIENTIFICO ACTUAL, EN CIERTO ASPECTO RELACIONADO CON LO QUE HEMOS VISTO ANTERIORMENTE (ref.095).

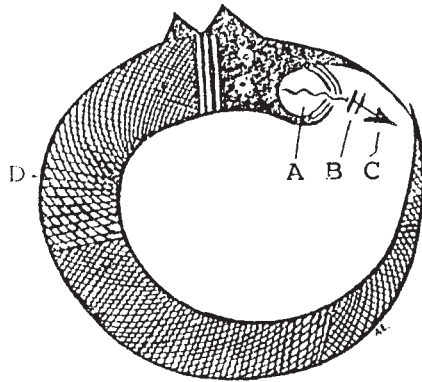
PARTAMOS DEL SUPUESTO QUE EN ESE CONDENSADOR DE PLACA\* SE CONCRETE UNA UNIDAD DE ENERGIA\* CON INTERES EN PARTICIPAR DE UN CICLO TEMPORAL\* DE ACUERDO A LA MEMORIA GENETICA DE SU FORMA.

PARA QUE SE FORMALICE, ES NECESARIO QUE EXISTA UNA INTERFERENCIA EN UN CAMPO SIMILAR, TEORICAMENTE INVERSAMENTE PROPORCIONAL / ORTOGONAL\* AL MISMO (campo complementario\*) PERO PARTICIPANTE DE OTRO TIEMPO; LA INCURSION EN EL NUCLEO DE ESE CONDENSADOR (ref.040), DEBE POSEER CARACTERISTICAS MUY DEFINIDAS.

EN PRIMER LUGAR, COMO YA HEMOS VISTO, EL FACTOR DECISIVO ES LA EMOCION\* (ref.088) COMO RECEPTORA DE UNA MEMORIA, CON LOS ANTECEDENTES O PAQUETE DE DATOS DEL CICLO YA CUMPLIDO EN EL O SU TIEMPO, CON SU ACEPTACION INTRINSECA Y EL INTERES EN MUTAR\* O NO HACIA OTRO ESTADO TEMPORAL.

LA EMOCION\* EN ESE ESTADO, ELIGE EL LUGAR PROPICIO (frecuencia inconciente de resonancia\*), ENTRE LA MULTITUD DE CENTROS AFINES QUE EXISTEN EN EL UNIVERSO.

ENTENDEMOS QUE SALVO CIRCUNSTANCIAS COSMICAS DEFINIDAS, EN REITERADOS CICLOS DE MUTACION, LA MANIFESTACION SE REALIZA EN EL ESCENARIO ANTERIOR, YA QUE ES EL MAS CERCANO A SU MEMRIA.



FIGURA 097

SI COMPARAMOS LA FIGURA 097 CON la 096, NOS ENCONTRAREMOS CON UNA SERIE DE ANALOGIAS - D, E - SENTIDO DE GIRO INVERSO (ref.065,074)

EN LA FIGURA 096-D, NOS ENCONTRAMOS CONQUE LA PIEL DEL ANIMAL, HA SIDO ELABORADA CON LINEAS QUE PRETENDEN SEGUIR UNA HELICOIDE\*.

EN LA FIGURA 097, NOS ENCONTRAMOS CONQUE ESE CUERPO SE DESPLAZA DE LA MISMA MANERA, EN ONDA ELECTROMAGNETICA\* (ref.098), DONDE AL ACOPLARSE - A y B - LO HACEN POR INTERMEDIO DE UN CONDENSADOR\* DE PLACA\*, PARA CRISTALIZARSE EN LA UNIDAD DE ENERGIA\*.

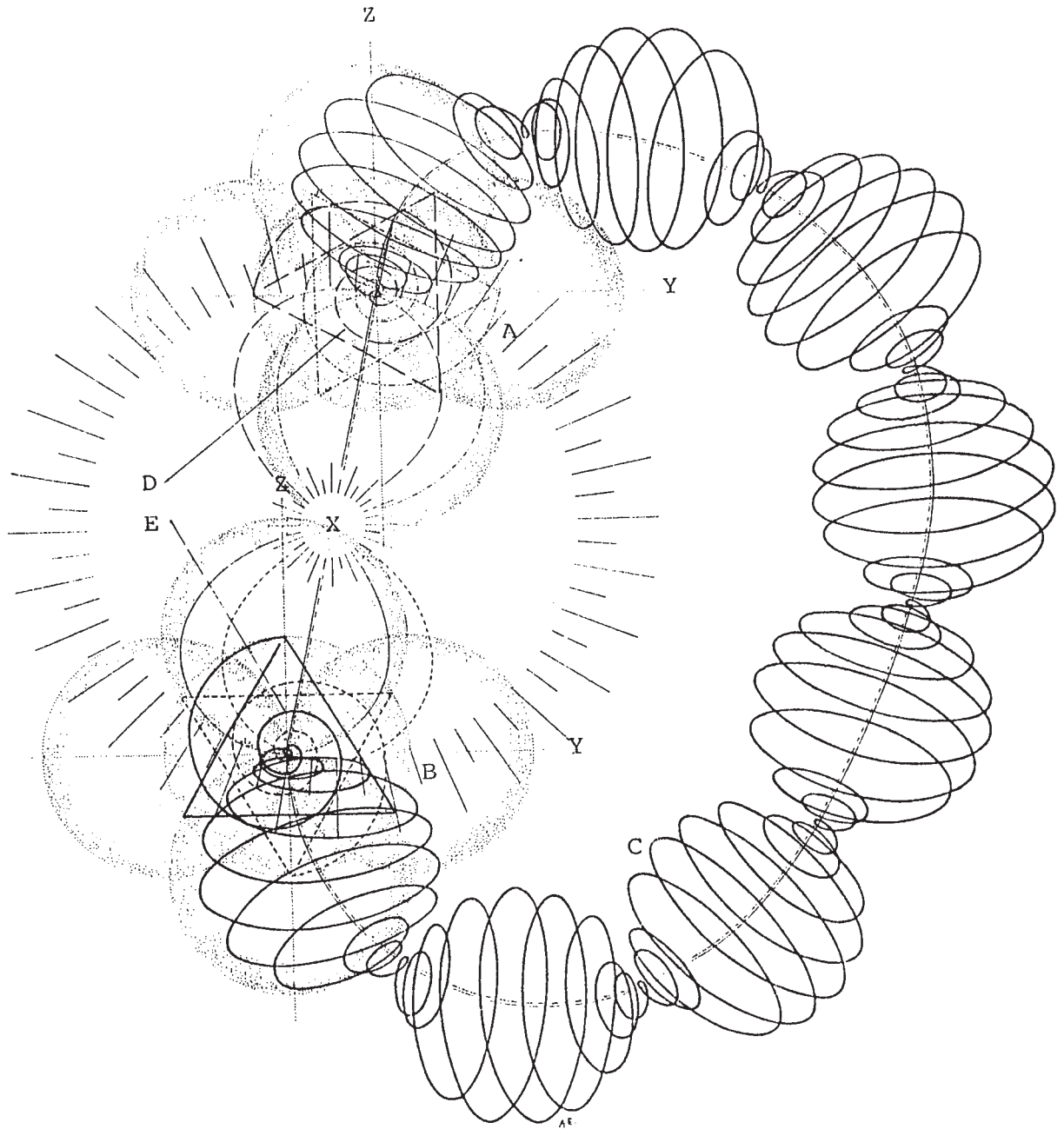
EN LA MISMA FIGURA SE HA FALSEADO EL MOMENTO DE ACOPLA - X - YA QUE EN LA PRACTICA ES INFINITAMENTE PEQUEÑO; COMPAREMOSLA CON LAS FIGURAS 094 Y 095, PARA DARNOS CUENTA DE LA MEDICION

DE UNA DE SUS COMPONENTES (ref.onda gamma\* 094-3).

ES MUY IMPORTANTE TENER EN CUENTA, QUE LA ONDA ELECTROMAGNETICA (ref.097-C), SE ASOCIA CON SI MISMA, DESPUES DE TRANSITAR EL UNIVERSO, PERO CON MOMENTOS ANGULARES DISTINTOS (spin nuclear) EN SUS EXTREMOS, EXISTIENDO UN MOMENTO - 0 - DE ACOPLE. (ref.097, D y E; 065 y 074, espines encontrados; 097-X).



FIGURA 098

HEMOS VISTO QUE LA FIGURA 097, EXPANDIDA EN FUNCION GEMOETRICA AL INFINITO, VIENE A CONSTITUIR UN CIRCULO, DE TAL MAGNITUD, QUE UN ARCO\* DE LA MISMA CONSTITUYE LA PARTE DE UN EJE (ref.041 y 095), EL CUAL EL OBSERVADOR A SIMPLE VISTA, VERIA QUE UN EJE SE EXTIENDE HACIA EL FRENTE, MIENTRAS QUE EL OTRO EJE VIENE POR DETRAS DEL SISTEMA TEMPORAL\* A CONSTITUIR.(ref.011).

EL SENTIDO DE GIRO DIVERGENTE\* Y CONVERGENTE\*, MANIFESTADO EN LA NATURALEZA DE LA ONDA (ref.098-A), PERMITE GRAFICAMENTE ENTENDER (ref.097, D y E) QUE EN EL MOMENTO DE ASOCIARSE, GIRAN EN DIRECCIONES OPUESTAS (destrogiro\* y levogiro\*).



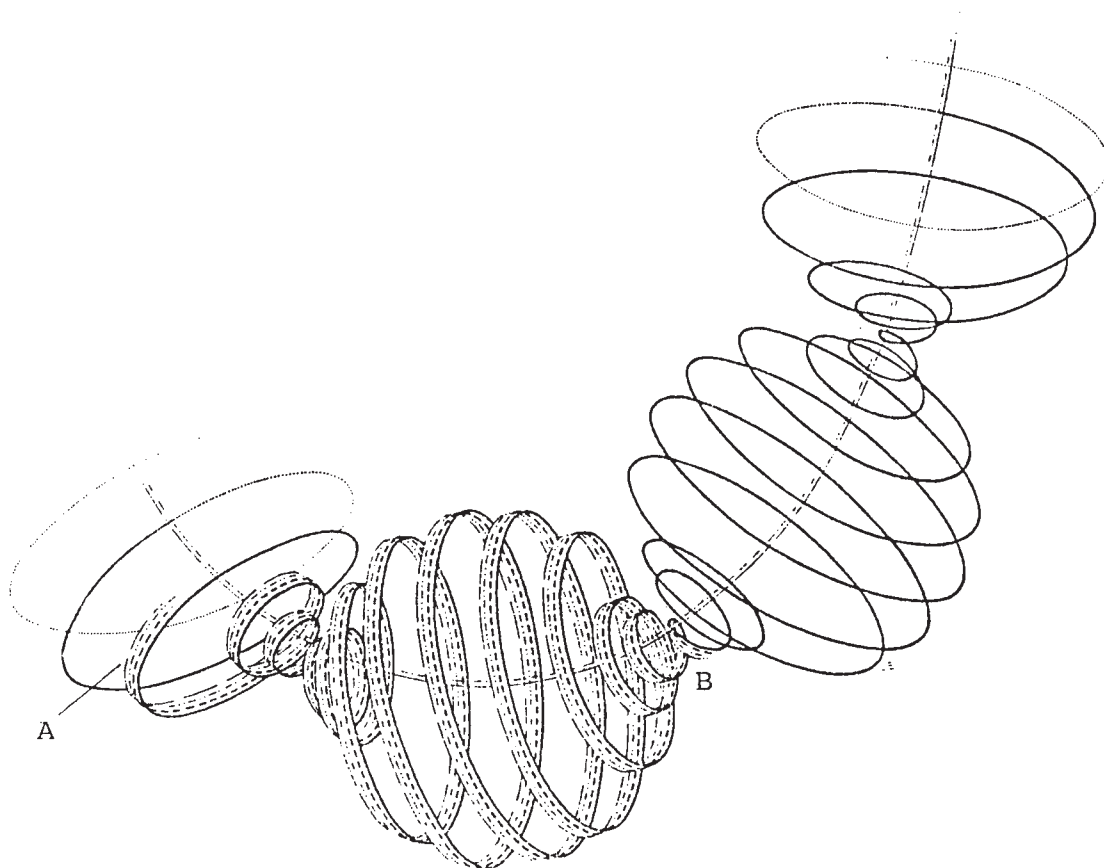

FIGURA 099

065 - PODEMOS OBSERVAR EN LA FIGURA 099, EL EJE - Y - POLARIZADO\* CON EL OBJETO DE CONSTITUIR EL CAMPO V-1\*, (ref.008)

IGJAL COMPORTAMIENTO CUMPLE EL EJE - Z - Y EL EJE - X - QUE ACTUA COMO SUSTENTADOR DE CAMPOS\* - V-SC\* -

UNA PARTE DE ESA POLARIZACION YA LA HEMOS VISTO ESQUEMATIZADA EN LAS FIGURAS 041, 089 Y 097.

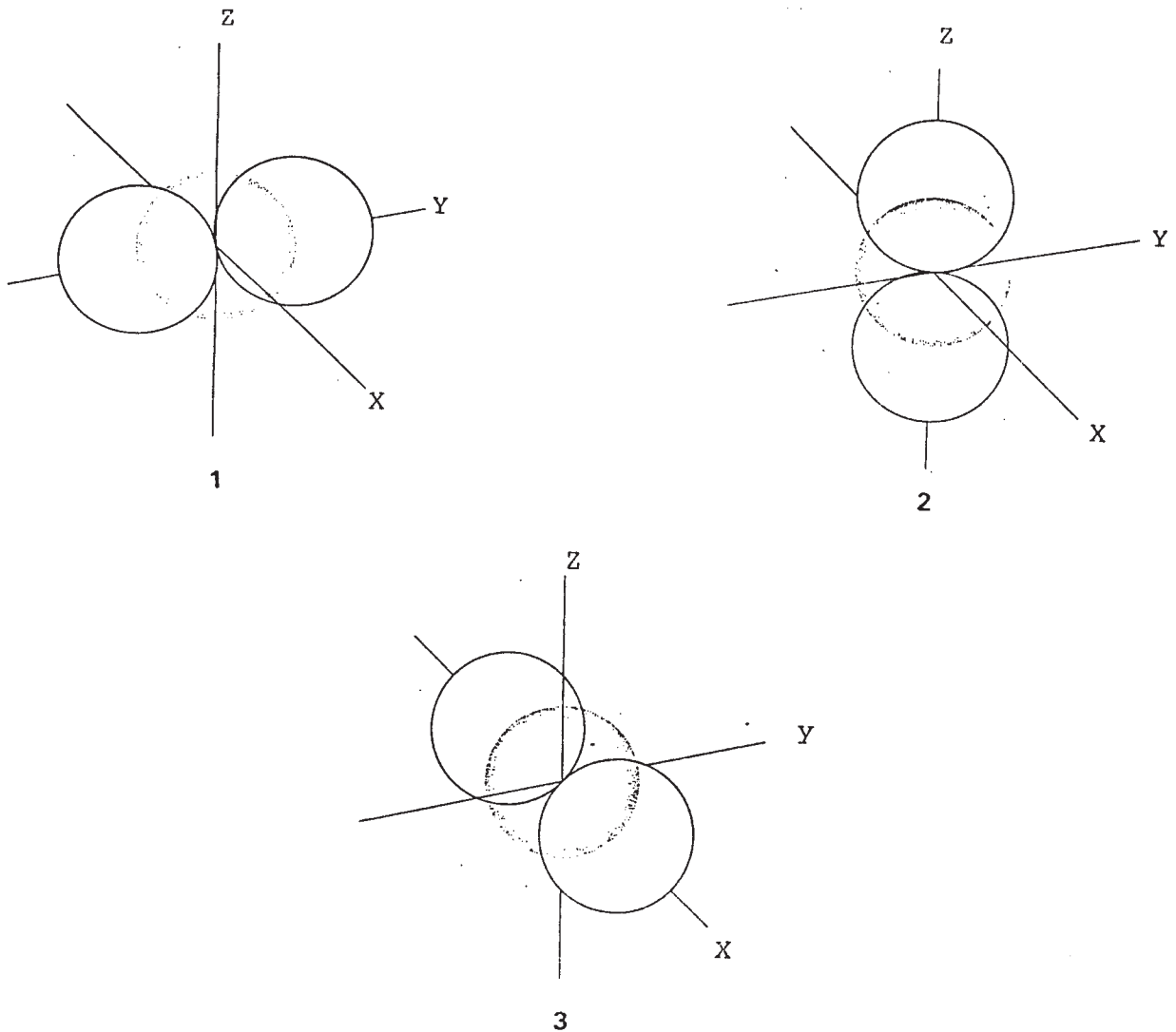
DE ESTA MANERA SE CONSTRUYEN LOS EJES DE UN SISTEMA TEMPORAL\*V-SIAL BASICO, QUE PODEMOS OBSERVAR EN LA FIGURA 100, Y LUEGO EN LA FIGURA 101, DONDE LA UNIDAD DE ENERGIA\*, TOMA VOLUMEN DE CRISTALIZACION\*, (ref.090), A TRAVES DE LOS EJES TRIGONALES\*, SIENDO VISTA POR EL OBSERVADOR EN UNA FIGURA NEO ESPACIAL.

067 - AHORA VEAMOS COMO SE CONSTRUYE; EN PRIMER LUGAR EL CAMPO ESTRUCTURADOR DE FORMA - V-CEF\* - EL QUE YA CONOCEMOS POR HABERLO ESTUDIADO EN SUS COMPONENTES CON ESQUEMAS BIDIMENSIONALES\* (ref.006 007, 008, 047, 048, 049, 058, 060, 061, 063, 065, 066, 068, 071, 073 075, 076, 077, 078, 079 Y 085).



FIGURA 100



FIGURA 101

ESTE CAMPO\*, DIBUJADO BIDIMENSIONALMENTE\*, YA QUE EN FORMA ESPACIAL SERIA CASI IMPOSIBLE OBSERVARLO CON SUS LINEAS DE FUERZA\* INTERVI-NIENTES, DEBEMOS IMAGINARLO COMO UNA ESFERA CON UNA MARAÑA DE LINEAS DE FUERZA\* QUE LO ESTRUCTURAN.(ref.007)

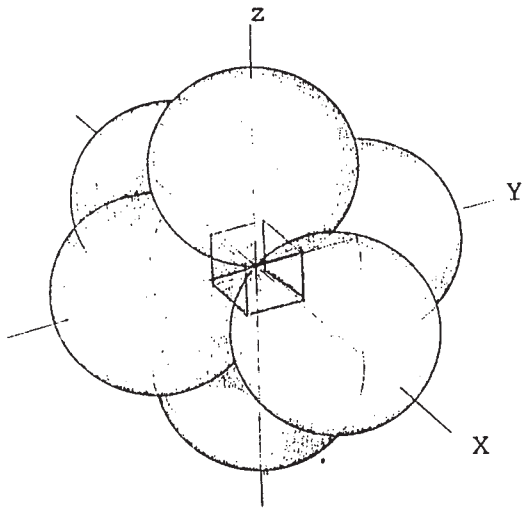
SIGAMOS DESMENUZANDOLO HASTA ENTENDER EL PRINCIPIO DE CRISTALIZA-CION DE LA ENERGIA PARA CONSTITUIR LA MATERIA SOLIDA - UNIDAD DE ENERGIA\* -

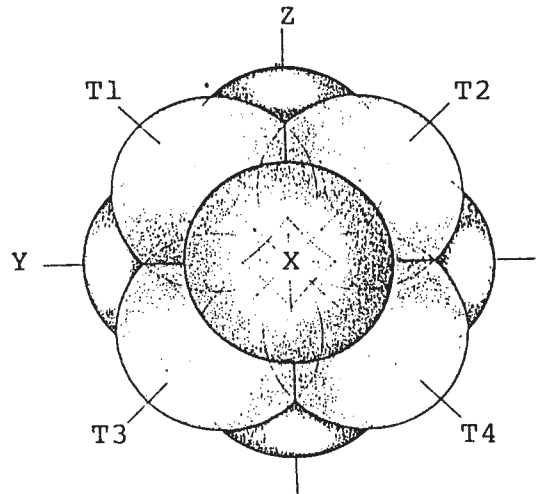

FIGURA 102

ESQUEMA UNIVERSAL - CAMPO ESTRUCTURADOR DE FORMA - V-CEF\* -

068 - EL ESQUEMA DE LA FIGURA 102, NOS MUESTRA EL ESQUEMA UNIVERSAL\* O CAMPO ESTRUCTURADOR DE FORMA\* - V-CEF\* - ESTE CAMPO ES EL TELAR DONDE SE ORGANIZA UN SISTEMA TEMPORAL\* (ref.074, 065), FRENTE A SU ESPEJO, EL CAMPO COMPLEMENTARIO\* - V-CARIO\* -

SI SEGUIMOS ATENTAMENTE EL DESARROLLO DEL PROCESO DE CRISTALIZACION, TAL VEZ COMPRENDAMOS LA BASE SOBRE LA CUAL ESTAMOS INSERTADOS.

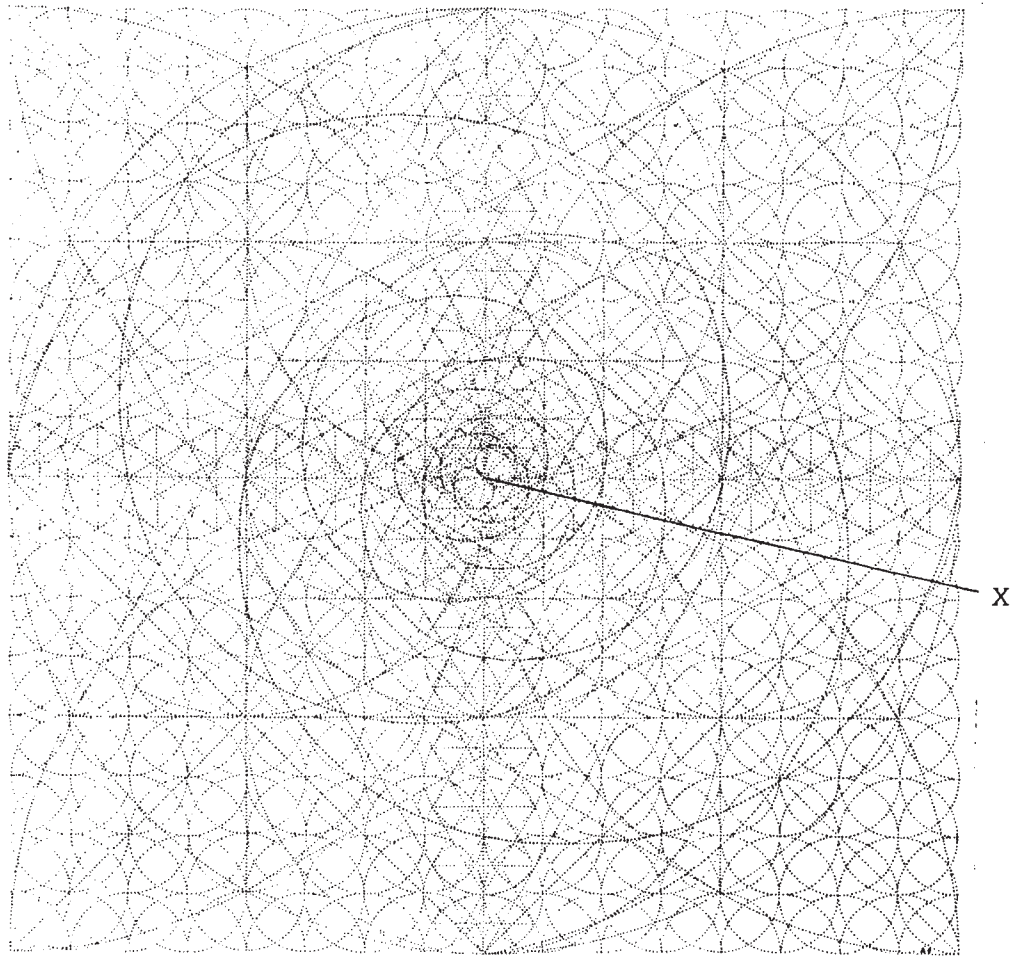
EL SISTEMA TEMPORAL\* - V-SIAL\* - SURGE DEL CAMPO COMPLEMENTARIO - V-CARIO\* - Y ESTE DE LO ADIMENSIONAL\* (que no posee medida o dimension) EMOCION Y PLASMA EN REPOSO\* - V-EL\* - A PARTIR DE SU NUCLEO EL EJE - X -

LA DIFERENCIA ENTRE EL ESQUEMA UNIVERSAL\* - V-EU\* - Y EL CAMPO ESTRUCTURADOR DE FORMA - V-CEF\* - ES EL ANTES Y DESPUES DE INICIADO UN SISTEMA TEMPORAL\* - V-SIAL\* - YA QUE EL PRIMERO ESTA PRESENTE EN CUALQUIER SITIO Y LUGAR DEL UNIVERSO CON EL PROPOSITO DE SER HABITADO POR LA ASOCIACION DE UN CAMPO COMPLEMENTARIO\* - V-CARIO\* Y UN SISTEMA TEMPORAL\* - V-SIAL\* -

LOS FILOSOFOS PROTO AMERICANOS, Y MUCHO DESPUES LOS FILOSOFOS GRIEGOS, IMAGINARON LA EXISTENCIA DE LA SUSTANCIA PRIMIGENITA A LA CUAL DENOMINARON - ETER, O MUSICA DE LAS ESFERAS - DE ACUERDO A LO QUE YA HEMOS VISTO; PERO LA PROUESTA PARTE DEL SIGUIENTE FUNDAMENTO:

- A - V-EL = EMOCION Y PLASMA ELECTRICO EN REPOSO - SIN TIEMPO -
- B - V-EU - ESQUEMA UNIVERSAL - ETER - SE INICIA EL TIEMPO -
- C - V-CEF - SE INICIA LA UNIDAD DE ENERGIA CON LOS SIGUIENTES COMPONENTES (cristalizacion de la energia)
- D - V-CARIO - LA EMOCION Y PLASMA ELECTRICO EN REPOSO, SE DIVIDE EN SUS COMPONENTES, EL CAMPO COMPLEMENTARIO QUE PARTICIPA EN TODOS LOS TIEMPOS DE UN SISTEMA TEMPORAL, SUSTENTANDOLO EN EL TIEMPO Y EL PLANO EXISTENCIAL EN QUE PARTICIPE.
- E - V-SIAL - ES EL SISTEMA TEMPORAL, ADOPTANDO DISTINTAS FORMAS EN EL TIEMPO Y PLANO EXISTENCIAL EN EL QUE ACTUA ESA FORMA, LA CUAL POSEE UNA MEMORIA ELABORADA EN EL TIEMPO TRANSCURRIDO, Y EL NIVEL EMOCIONAL QUE LE PERMITIRA ACCEDER A FORMAS MAS COMPLEJAS E INTELIGENTES, EN LOS PROXIMOS TIEMPOS A TRANSCURRIR, HASTA ACCEDER NUEVAMENTE AL - V-EL\* - EMOCION Y PLASMA ELECTRICO EN REPOSO (equilibrio y causa)

SI TENEMOS EN CUENTA QUE - V-EL\* - NO ADMITE CONTRADICCIONES, YA QUE ESTAS TIENEN UN CARACTER NETAMENTE TEMPORAL, NOS DAREMOS CUENTA QUE EL ETER YA ES MATERIA (sustento de las ondas electromagneticas en el espacio), Y CADA CICLO MATERIAL POSEE UN PLANO EXISTENCIAL, ALEJADO DE NUESTRA VISION, POR CARECER DE LA CAPACIDAD DE EXTENDERSE HACIA LA TOTALIDAD DEL ESPECTRO DE ONDAS ELECTROMAGNETICAS, Y MANIFESTARSE SOLO ENTRE LA RADIACION INFRARROJA Y ULTRAVIOLETA -  $10^4$  y  $10^3$  unidades angstrom)

- F - V-UE LA UNIDAD DE ENERGIA, O LA BASE O FUNDAMENTO DONDE SE INICIA UN SISTEMA, O LA MATERIA TAL CUAL LA CONOCEMOS Y EXPLICAMOS EN LA TEORIA.

NO EXISTE LA MATERIA SOLIDA SIN EXISTIR LA UNIDAD DE ENERGIA.

CADA UNIDAD DE ENERGIA POSE SU PROPIO CAMPO; ES LA SUMA DE CAMPOS AFINES AL PLANO EXISTENCIAL, LA QUE SE MANIFIESTA EN MATERIA PERCIBIDA POR NUESTROS SENTIDOS.



FIGURA 103

069 - ANTES DE ENTRAR EN DETALLES SOBRE LOS ESQUEMAS DE LA FIGURA 103, ES NECESARIO RECORDAR LO QUE YA HEMOS VISTO EN LAS FIGURAS 040 Y 097, YA QUE EN ESTE CASO TENEMOS UNA INTERACCION DE CARGA,

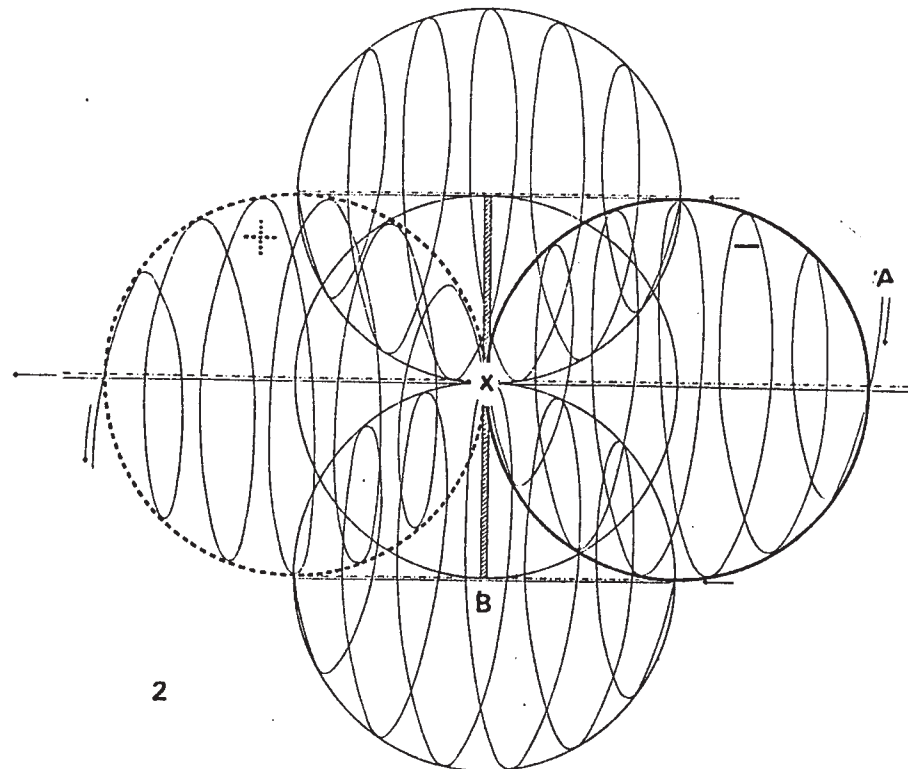
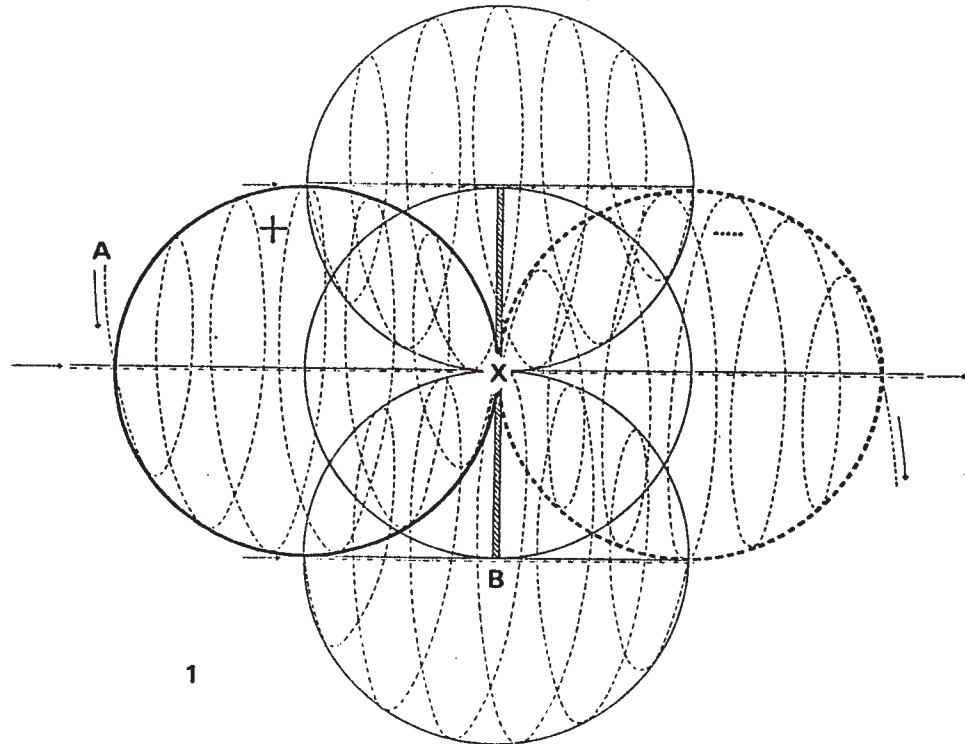

A TRAVES DEL NUCLEO - X - (ref.102), O SEA QUE LA ONDA ELECTROMAGNETICA\* - 1-A - QUE PROCEDE DE LAS ESPALDAS DEL SISTEMA TEMPORAL\* (vista por el observador de frente al mismo), INTERACCIONA CON LA ONDA OPUESTA DE DISTINTA CARGA, Y EN LA MISMA FIGURA - 2-A - NOS ENCONTRAMOS CONQUE IGUAL INTERACCION SE PRODUCE EN SENTIDO CONTRARIO (ref.197,C,D) ESTABLECIENDO UN NIVEL - 0 - DE ACTIVIDAD EN SU NUCLEO (ref.012, 013, 014, 097-X).

IGUAL COMPORTAMIENTO SE CUMPLE EN CADA UNO DE LOS CAMPOS\* QUE CONSTITUYEN EL NUCLEO DE LA UNIDAD DE ENERGIA\* (ref.V-1).

DE ESTA MANERA SU ACTUACION EN EL EJE - X - SE REFLEJA EN LOS EJES - Y, Z - COMO BASICOS (ref.086, 101).



FIGURA 104

LA INTERACCION DE LOS RADIO VECTORES OPUESTOS\* (ref.002, 011, 016), EN EL CENTRO DE LA UNIDAD DE ENERGIA\* (ref.103-B), TEJE UNA RED PLANA DE LINEAS DE FUERZA\* - V-RPLF\* - TAL CUAL LA VEMOS ESQUEMATIZADA EN LA FIGURA 104-A,B,C,D. EN UN CUADRADO EQUILATERO (ref.078)

PARA TERMINAR EL CONCEPTO, SIGAMOS ATENTAMENTE A LA ONDA ELECTROMAGNETICA\* ESQUEMATIZADA EN UN SENTIDO EN LA FIGURA 097, Y COMO SE ACOPLA CONFORMANDO UN CONDENSADOR (ref.097,D,E) CON DOS MOMENTOS ANGULARES OPUESTOS - A,B ESPINES ENCONTRADOS - TAL CUAL SUCEDE EN LA FIGURA 103-1,2 - X .

HIPOTESIS DE COMPORTAMIENTO DE UN CAMPO COMPLEMENTARIO  
 PARA CONCRETAR LA UNIDAD DE ENERGIA\*  
 CON EL SISTEMA TEMPORAL\*  
 CRISTALIZACION DE LA MATERIA A TRAVES DEL EJE - X -

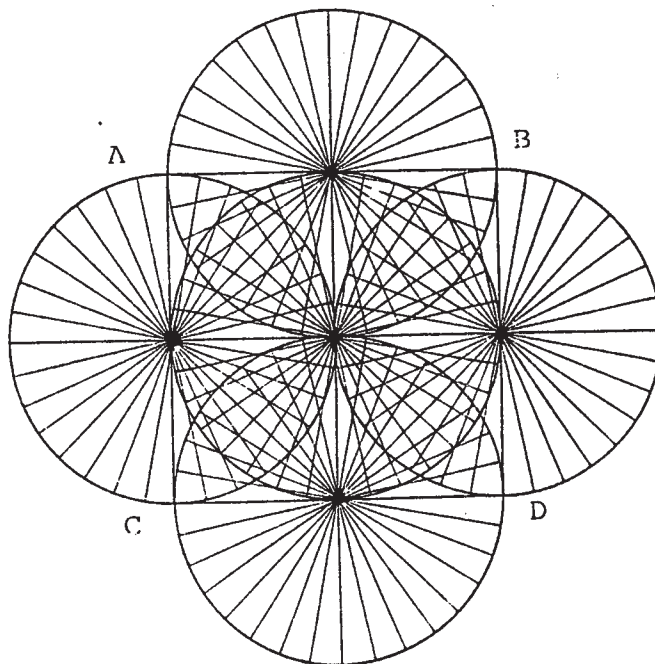

FIGURA 105



FIGURA 106

070 - EN LA FIGURA 105, PODEMOS VER LO YA ENUNCIADO EN LOS ESQUE-  
 MAS 045, 046, 048, 058, 059, 060, 061, 062, 063, 064, 065 y  
 097-A. DE ESTA MANERA ESTARIA CONFORMADO EL CAMPO COMPLEMENTARIO\*.

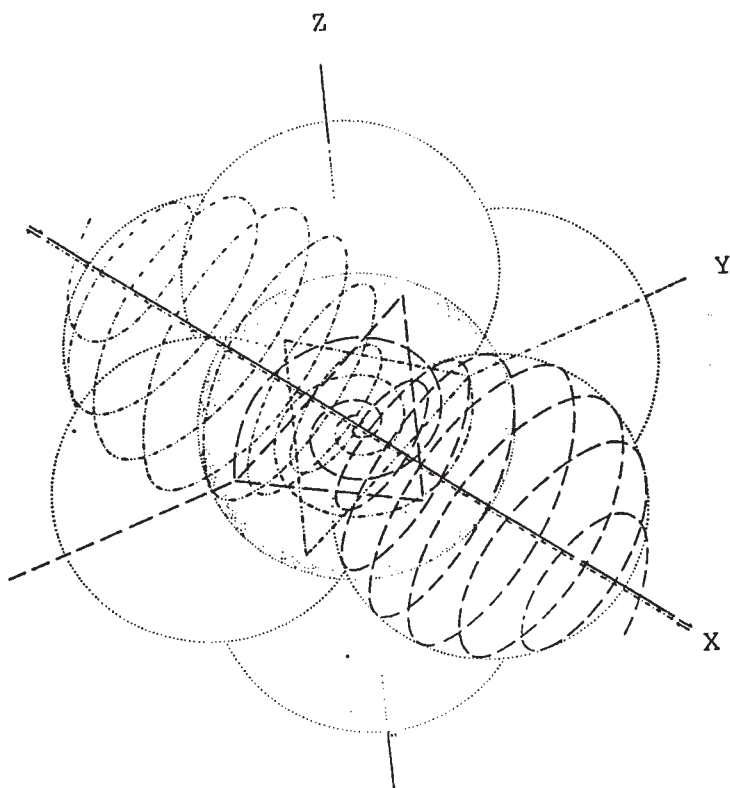
LA FIGURA 106, INDICA EL PRINCIPIO DE LA CRUZ GAMADA DESTROGIRA  
 CURVA\*, EN LO QUE RESPECTA AL DESPLAZAMIENTO DE LAS ONDAS EN  
 CADA UNO DE LOS RADIO VECTORES\* DEL CAMPO COMPLEMENTARIO\*, LOS  
 QUE SON INFLUENCIADOS POR EL SPIN\* DEL NUCLEO DEL SISTEMA - a  
 - QUE LO INDUCE A GIRAR EN SENTIDO CONTRARIO (ref.045).

EN ESTE CASO, LA ONDA ELECTROMAGNETICA\* QUE TRANSITA A ESPALDAS DEL CAMPO COMPLEMENTARIO\*, VISTA POR EL OBSERVADOR DE ACUERDO AL ESQUEMA DE LA FIGURA 105 (con el proposito de concretar un sistema), RETIENE EN EL NUCLEO O CENTRO DE INTERACCION DE CARGA\* (fuerza G), SU CARGA NEUTRA, Y SOLO POLARIZA LA ZONA ANTIPOSITIVA\* Y LA ANTINEGATIVA\* DE LA ONDA ELECTROMAGNETICA (ref.097-A y C), LAS QUE INTERACCIONARAN CON LA CARGA POSITIVA Y NEGATIVA DE LA UNIDAD DE ENERGIA\* (sistema temporal\*).

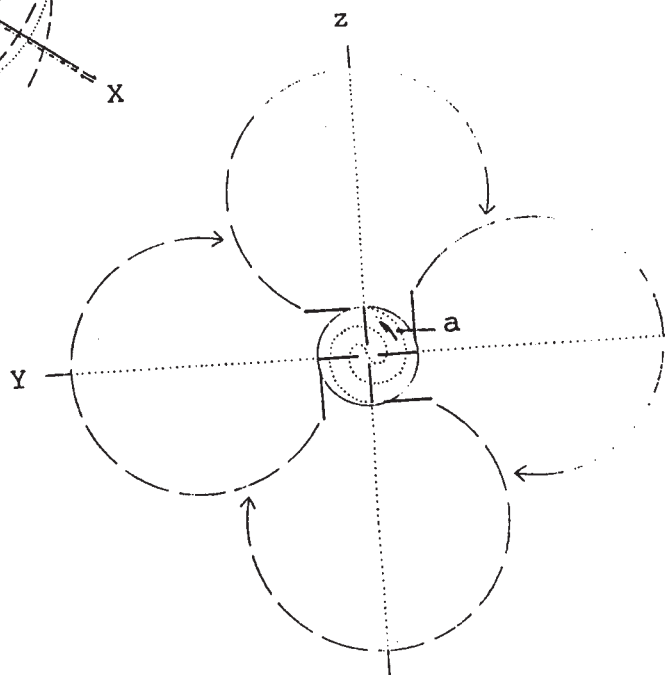
CUANDO EL CENTRO ES PERFORADO POR ACCION DE UN CAMPO EMOCIONAL\* O SIMPLEMENTE POR LA EMOCION\* Y SU INTERES EN PARTICIPAR EN ESTE TIEMPO (interpretese por interes o accion de causa/efecto - 086 -) SE INICIA LA CRISTALIZACION DE LA ENERGIA (ref.108) EN UN SISTEMA TEMPORAL, POLARIZANDO LAS CARGAS POSITIVA Y NEGATIVA - SISTEMA TEMPORAL\* - Y ANTINEGATIVA\* Y ANTIPOSITIVA\* - CAMPO COMPLEMENTARIO\* - LA QUE ES SIMPLEMENTE UNA ESPIRA\* UNIENDOSE EN SUS EXTREMOS A TRAVES DE LA CONDENSACION\* (condensador de placa).

EL SENTIDO DE GIRO DEL SISTEMA TEMPORAL\* (ref.107), ES INVERSO AL DEL CAMPO COMPLEMENTARIO\* (ref.106), DE ACUERDO A COMO LO HEMOS VISTO EN LAS FIGURAS 030, 031 y 040, LO QUE CONFORMA EL EQUILIBRIO DEL SISTEMA. (ref.097- D, E).

COMO HEMOS VISTO, EL SISTEMA TEMPORAL\* ESTA DOTADO DE UN TIEMPO RELATIVAMENTE PRE DETERMINADO, Y SE MANTENDRA DENTRO DE ESE TIEMPO , HASTA COMPLETAR LA EXPERIENCIA QUE "CONCIENTEMENTE\*" DEBE AGOTAR HASTA COMPRENDER Y DISCERNIR SU NUEVO ESTADO EN OTRO TIEMPO.

LA MECANICA EN LA CUAL SE SUSTENTA, LA HEMOS VISTO EN LOS ESQUEMAS DE LAS FIGURAS 066, 067, 068, 070, 071, 073, 074, 075 y 076, POR LO QUE OBTENDREMOS REPETIRLO.



FIGURA 107



FIGURA 108

071 - LA ONDA ELECTROMAGNETICA\* MANIFESTADA EN FORMA RADIAL\* (ref.002), QUEDA ATRAPADA EN EL NUCLEO DE LA UNIDAD DE ENERGIA\* (ref. 104) POLARIZANDOSE EN ANTICARGAS\* Y CARGAS\*, CON EL PROPOSITO DE CONFORMAR LA UNIDAD DE ENERGIA\* O UNA DE SUS PARTES COMPONENTES, MEDIANDO SU NIVEL EMOCIONAL\*.

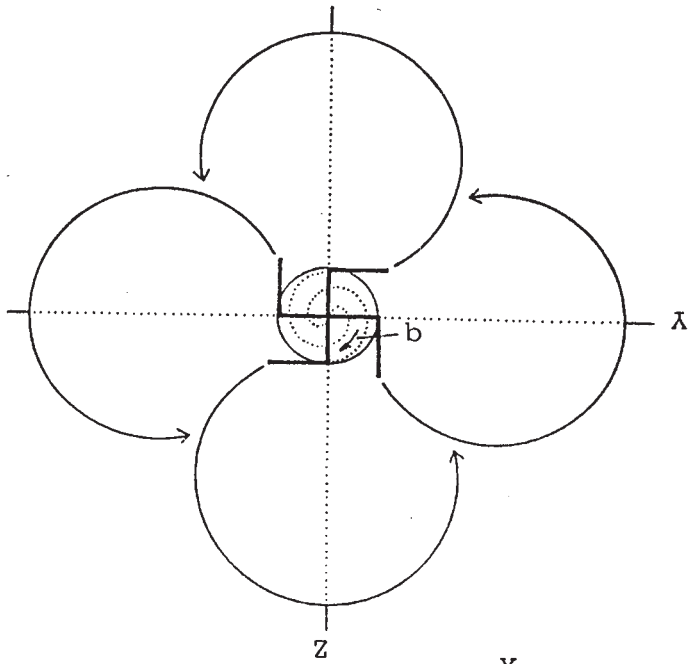
072 - LAS ANTICARGAS\* SON EN REALIDAD EL CAMPO MAGNETICO\* O COMPONENTE DEL CAMPO ELECTROMAGNETICO\*.

LO PODRIAMOS ENTENDER MEJOR, ACUDIENDO A LA REPRESENTACION GRAFICA DE LOS PROTO AMERICANOS SIKYATKY (ref.096), DONDE EL ANIMAL PERSISTE EN SU INTERES POR UNIRSE A SU COLA (ref.096-B).

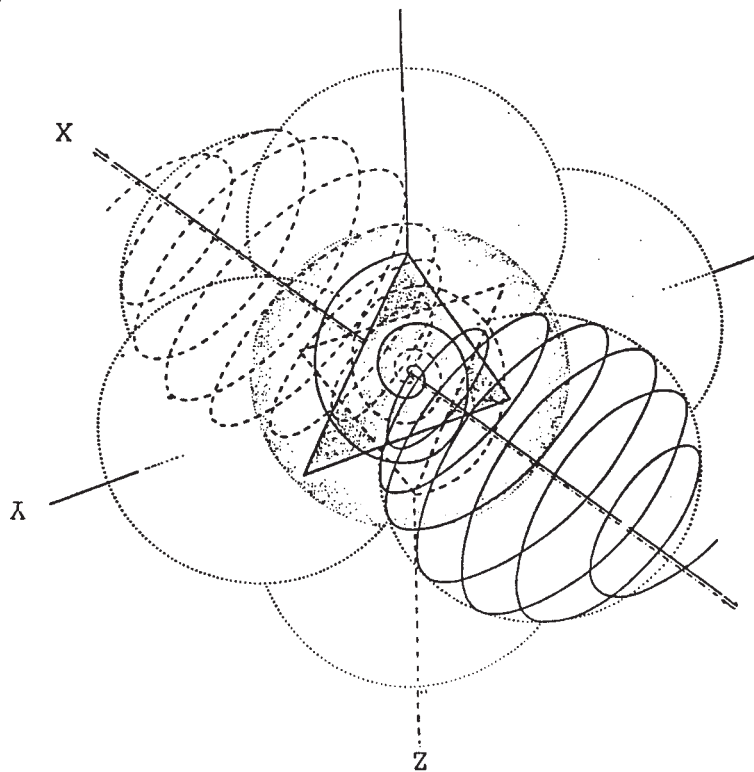
073 - GIRO LEVOGIRO\* Y DESTROGIRO\* DE LA UNIDAD DE ENERGIA\*



FIGURA 109



FIGURA 110

LA FIGURA 109-A, NOS MUESTRA EL SENTIDO DE GIRO DESTROGIRO\* DEL CAMPO COMPLEMENTARIO\*, Y LA FIGURA 109-B, NOS MUESTRA EL SENTIDO DE GIRO LEVOGIRO\* DEL SISTEMA TEMPORAL\*; AMBOS GIROS LOS PODEMOS APRECIAR MEJOR EN LA FIGURA 110-A, Y SU COMPLEJA INTERACCION BASICA EN LA FIGURA 110-B.

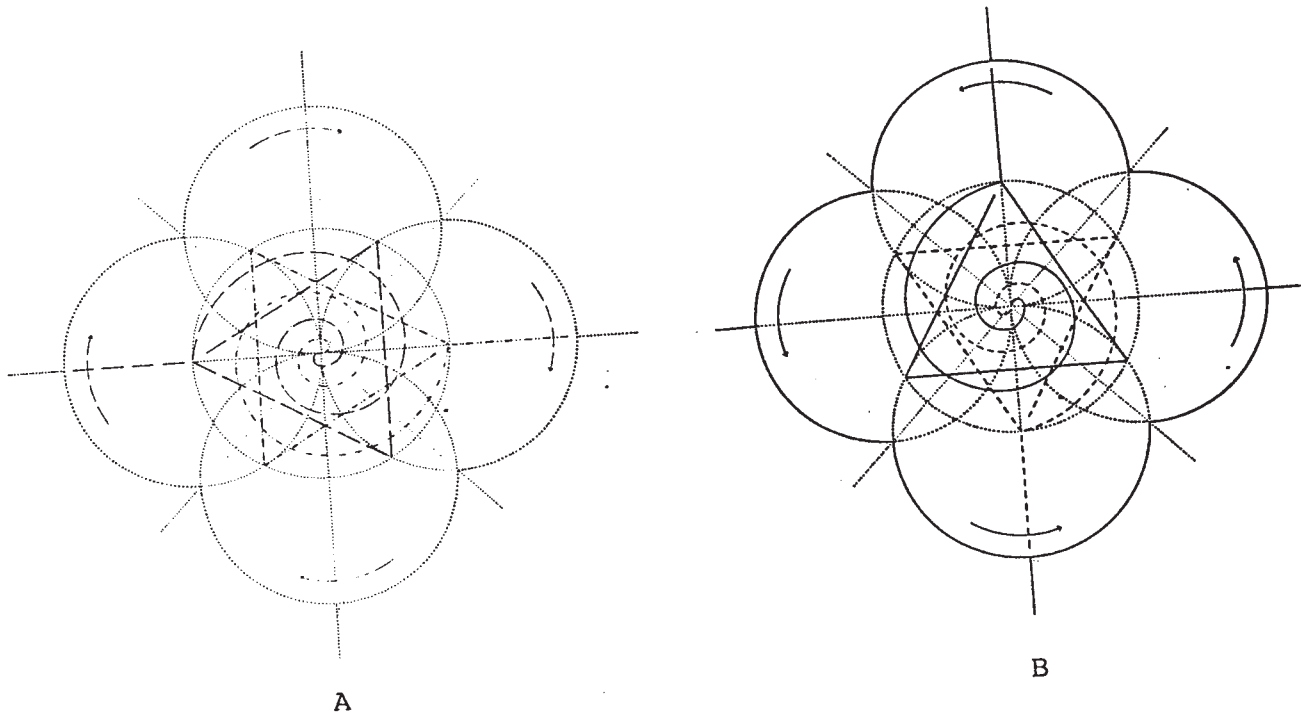

FIGURA 111

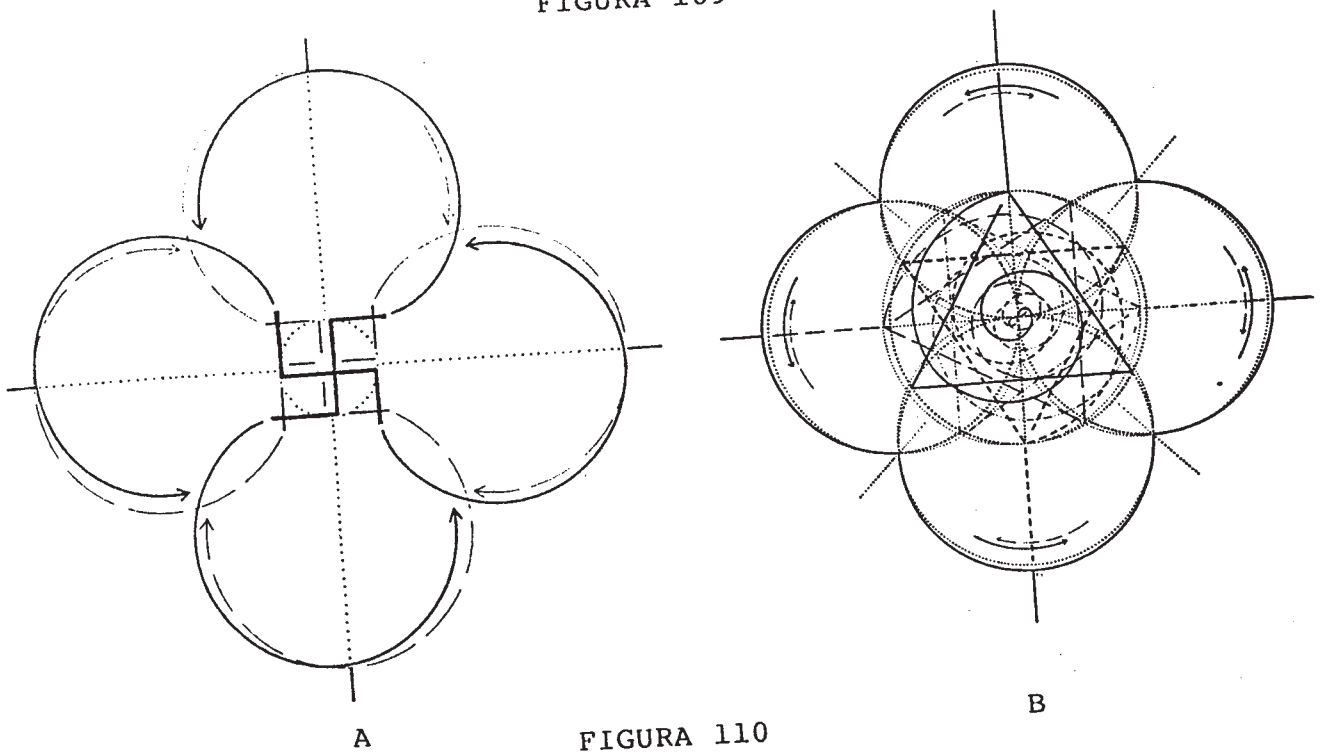
EL ESQUEMA DE LA FIGURA 110-B, EN REALIDAD NOS MUESTRA LO QUE SUCEDE EN LA RED PLANA DE LINEAS DE FUERZA\* V-RPLF\*, (ref.104) CUANDO INTERACCIONA LA UNIDAD DE ENERGIA\*, O AL CRISTALIZARSE LA ENERGIA\* EN UN TIEMPO.

EN LA FIGURA 111 PODEMOS OBSERVAR EL ESQUEMA DE UN NUCLEO - V-1 - Y SU PROYECCION EN FUNCION GEOMETRICA HACIA SUS NIVELES DE ENERGIA/ORBITALES\* PONDERABLES\*, Y DESDE ALLI AL INFINITO PARA INFLUIR EN SU UNIVERSO.

LA UNIDAD DE ENERGIA\* SE ASOCIA CON OTRAS UNIDADES, PARA CONSTRUIR ESTRUCTURAS CRISTALINAS COMPLEJAS, A LAS QUE SUMA SUS CUALIDADES, O ACTUA COMO CENTRO POLAR DE TODAS ELLAS, FIGURAS 112-A, B y C -

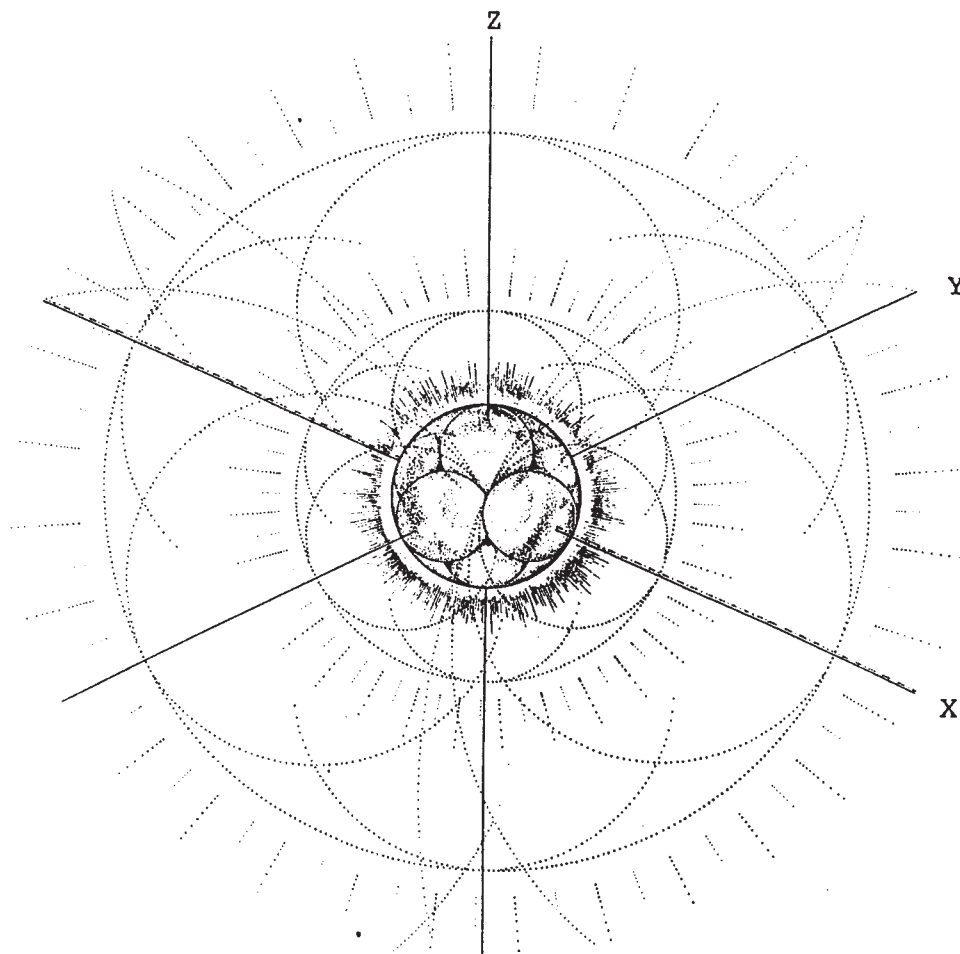
EN EL SUPUESTO QUE ACTUE COMO CENTRO POLAR, TENDRA QUE MANTENER EL EQUILIBRIO DEL SISTEMA TEMPORAL\* EN QUE ACTUA, YA QUE SU DEPOSICION EN ESTA FUNCION, SIGNIFICA LA DESARTICULACION Y DEGRADACION EN SU TIEMPO, CON LA RESPONSABILIDAD INCONCIENTE\* QUE LE COMPETE.

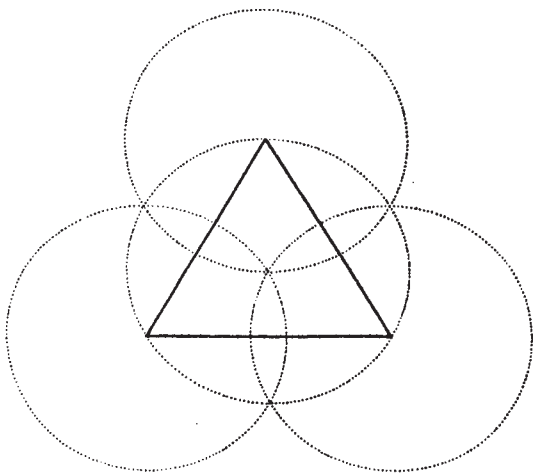

A

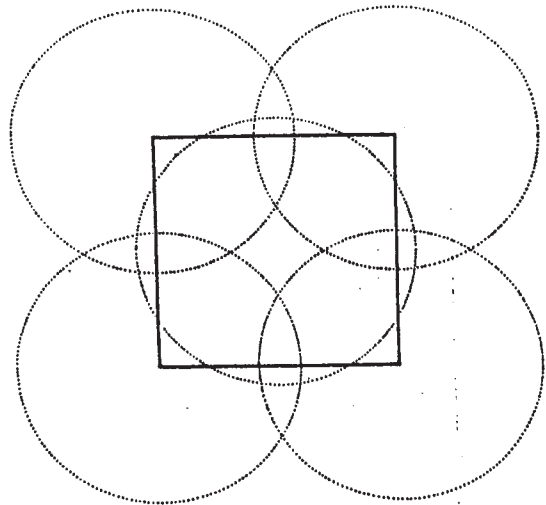

B

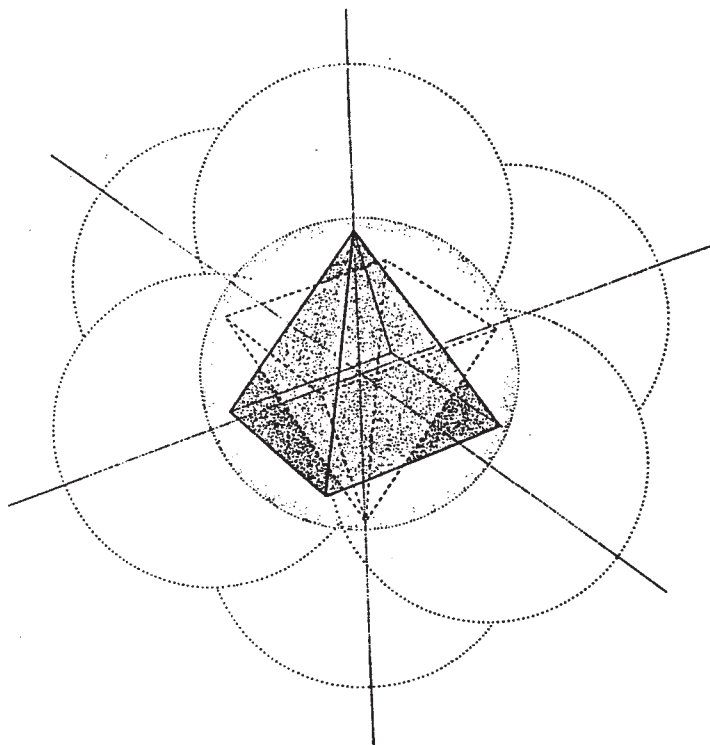

C

FIGURA 112



EL SISTEMA TEMPORAL V-SIAL\*  
SE MANIFIESTA EN EL CENTRO DE UN CONDENSADOR\*  
QUE SUSTENTA SU EXISTENCIA DENTRO DE UNA MEMORIA Y TIEMPO  
EVIDENCIANDOSE EN LOS COLORES DE LA ESCALA LUMINICA  
GLUONES\* - INTERACCION FUERTE O FUERZA DEL COLOR - GLUBOLAS\* -