

VAC

TEORIA UNIFICATORIA CONCEPTUAL

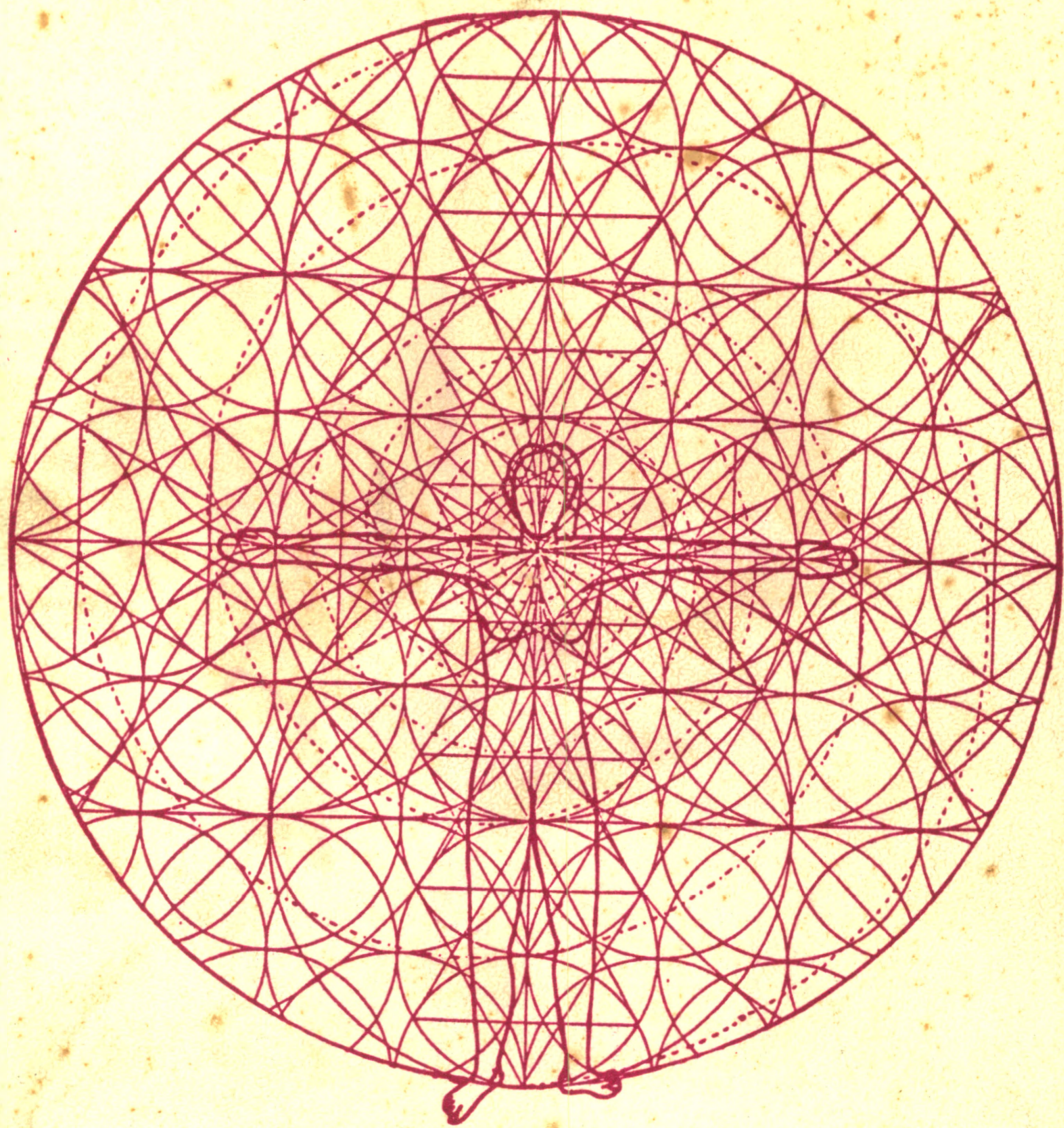

RELACION ENTRE EL MICRO Y MACRO COSMOS; SU INTEGRACION AL TODO

RESPUESTA A LOS INTERROGANTES DE LA FILOSOFIA
DE DONDE VENGO
PARA QUE ESTOY
HACIA DONDE VOY

ESTA EDICION, HA SIDO CONFECCIONADA, CON EL
OBJETO, DE SER PRESENTADA A LOS PROFESIONALES
Y AMIGOS, INTERESADOS EN EL ESTUDIO DE LA UNIDAD
DE ENERGIA - UEVAC* -, COMO BASE DEL CONOCIMIENTO
COSMICO.

ESPERO DE SUS CRITICAS, LA POSIBILIDAD DE EDITARLA
O TAL VEZ EL NO HACERLO. EN CASO DE EDITARLA,
LA POSIBILIDAD DE PERFECCIONARLA, ADAPTANDOLA
AUN MAS, AL ESQUEMA INTERNACIONAL DE CONOCIMIENTOS,
YA SEA EN LA FAZ LITERARIA, TERMINOLOGIA CIENTIFICA,
O ENSAMBLE CONCEPTUAL.

RUEGO LA DEVOLUCION DEL TRABAJO, CON LA CRITICA
CORRESPONDIENTE ESCRITA SOBRE EL MISMO; UNA VEZ
HECHA LA EDICION, REINTEGRARE A CADA UNO SU EJEMPLAR
CON LAS CORRECCIONES ACONSEJADAS.

L.C.ARIAS VARELA

N°

ENTREGADO A:

QUEDA HECHO EL DEPOSITO
QUE FIJA LA LEY.
PROHIBIDA SU REPRODUCCION
TOTAL O PARCIAL, SIN EL
PERMISO FEHACIENTE DE PARTE
DEL EDITOR

EDICIONES CUBO

ESTEBAN ECHEVERRIA 333
1602 - FLORIDA
BUENOS AIRES
REPUBLICA ARGENTINA

-
- 1 INTRODUCCION
 - 2 UNIDAD DE ENERGIA - UEVAC*
 - 3 SIMBOLOS DEL HOMBRE
 - 4 PARTES COMPONENTES DEL ESQUEMA UNIVERSAL
 - 5 IMAGINANCION - SUGESTION - HIPNOSIS
 - 6 EL HOMBRE - CONSIDERACIONES GENERALES
 - 7 MECANICA PSICO SOMATICA
 - 8 INTERVENCION DE ELECTROMAGNETISMO EN LA BIOLOGIA
 - 9 ENFERMEDADES - CAMPOS PERTURBADOS
 - 10 MACRO CONSTRUCCIONES
 - 11 ASTROLOGIA
 - 12 ORIGEN DE LA MATERIA SOLIDA
 - 13 ARQUITECTURA BASADA EN LA ENERGIA
 - 14 LA TIERRA
 - 15 ESTIMULO DE CAMPOS
 - 16 ORIGEN DEL COLOR Y CARACTERISTICAS DEL HOMBRE
 - 17 CONOCIMIENTOS Y CLAVES, APORTADOS A NOSOTROS POR
NUESTROS ANCESTROS
 - 18 VISION TOTAL DENTRO DE LA ESCALA ELECTROMAGNETICA
 - 19 ONDAS ELECTROMAGNETICAS
 - 20 GLOSARIO

VAC - CONSIDERACIONES GENERALES
SOBRE LA UNIFICACION DE CAMPOS*.

LA PROPUESTA QUE EXPONGO, ESTA BASADA EN EL INTERES DE UBICAR LA RAIZ DE LOS CONOCIMIENTOS.

LA INVESTIGACION DEL TRABAJO DURO TREINTA AÑOS, FUE REALIZADA EN DISTINTAS DISCIPLINAS; DE ELLO EXTRAJE CONCLUSIONES QUE PERMITIERON EXPONERLA.

LOS APORTES CIENTIFICOS, LEGADOS A NOSOTROS POR ANTIGUAS CIVILIZACIONES, SINTETIZADOS EN SUS SIMBOLOS, PINTURAS RUPESTRES, ORNAMENTOS ARQUITECTONICOS, ETC.; NO HAN SIDO ANALIZADOS EN PROFUNDIDAD, DENTRO DE 'NUESTRO CONCEPTO' DE LO RACIONAL. NO OBSTANTE FORMAN PARTE DEL BAGAJE DE SENTIMIENTOS, INSTINTOS, Y OTRAS PERCEPCIONES SENSORIALES, QUE EL HOMBRE RECIBE EN EL MOMENTO DE SU GESTACION, Y QUE DE ACUERDO A LA TEORIA, FORMAN PARTE DE LA MEMORIA MAGNETICA DE MAYORES CUALIDADES NEGATIVAS - FENOTIPO* - Y DE MAYORES CUALIDADES POSITIVAS - GENETICA* -, TRANSMITIDAS AL MISMO, EN FORMA VAGAMENTE SEMEJANTE, A LA QUE POR TRADICION ORAL, SE LE INSTRUYE CON POSTERIORIDAD A SU NACIMIENTO.

LOS EXPERTOS EN ARTE CRITICAN A LOS NAGAS* Y EGIPCIOS, LA FALTA DE PERSPECTIVA EN SUS PINTURAS; ACEPTEMOS DICHA CRITICA, SIEMPRE Y CUANDO TALES CONCEPCIONES SEAN REALMENTE EXPRESIONES DE ARTE PICTORICO; PERO SI CONSIDERAMOS QUE TALES DIBUJOS SON SOLO UNA FORMA DE EXPRESION PARA TRANSMITIR CONOCIMIENTOS CIENTIFICOS, ENTONCES CAMBIA TANTALMENTE EL CONCEPTO.

SOLO CABE ADMIRAR A LOS INVESTIGADORES, QUE ELIGIERON ESE SISTEMA, QUE NO ALEJO EN NINGUN MOMENTO EL INTERES INTUITIVO DE QUIENES EN EL AFAN DE INVESTIGAR - O NO -, ESTAN

DEDICADOS A DISCERNIR SUS MENSAJES - LOS QUE CARECEN DE RADICALIDAD - SIENDO ENTREGADOS POR NAGAS* Y EGIPCIOS, COMO APORTE DE SUS INVESTIGACIONES PARA EL FUTURO.

EN ESTE TRABAJO INTERCALO DISCIPLINAS; ENTRE ELLAS, FISICA, QUIMICA, BIOLOGIA, ASTRONOMIA, GEOGRAFIA, TEOLOGIA ECUMENICA, Y TAMBIEN ASTROLOGIA Y CIENCIAS OCULTAS; TODO ELLO BASADO EN LA RELATIVIDAD GENERAL, Y EL ANALISIS DE LA VIOLACION GLOBAL DE LA CAUSALIDAD.

RUEGO AL LECTOR QUE ELLO NO SEA EXCLUYENTE, EN EL OBJETO DE RECIBIR SU MENSAJE; TODO ELLO ES CONCURRENTENTE EN EL INTERES DE UNIFICAR CONCEPTOS.

SEGUN LA TEORIA - EL HOMBRE* ES TODO... - SUMA SU APARENTE UNIDAD PARA CONSTRUIR LO COSMICO TRIDIMENSIONAL* DENTRO DE LAS LEYES DEL ESPACIO Y DEL TIEMPO, Y LA ETERNIDAD FUERA DE LAS MISMAS; O SEA QUE SIN LA SUMA DE HOMBRES APARENTEMENTE INDIVIDUALES... NADA.

EL CARACTER REPRESENTADO EN EL HOMBRE*, APARENTEMENTE INDIVIDUAL, TENDRA QUE DESENVOLVERSE EN UN MEDIO DE PARES DISIMILES, ESQUEMATIZADOS EN CUATRO VERTICES. SU PRIMER IMPACTO Y DESAFIO DE INTEGRACION, LO SUFRE EN EL AMBITO DE SU PROPIA FAMILIA... SI LOGRA EXITO EN TAL INTEGRACION, TODO EL UNIVERSO REPRESENTADO EN ESE MEDIO - NUCLEO FAMILIAR INMEDIATO - ENRIQUECE SU MEMORIA CON EL RESULTADO TRASCENDENTE GREGARIO*; PERCIBIENDOSE EN SUS SEMEJANTES, A TRAVES DE LA INTELIGENCIA COLECTIVA*.

EL SER HUMANO - HOMO HOMINIS - ES UNA SINTESIS DE LO CREADO POR LA INTELIGENCIA MEDIANTE EL DESEO*. EN SU CUERPO MATERIAL TIENE INCORPORADOS LOS REINOS, MINERAL, VEGETAL Y ANIMAL BASICO; ADEMAS LA CONCIENCIA DE LOS MISMOS, Y LA MEMORIA DE LOS ACTOS COMETIDOS EN ESAS VIVENCIAS.

SE ENCUENTRA EN UNA ETAPA EVOLUTIVA, EN LA CUAL TENDRA QUE COMPRENDER, QUE SU DESTINO FINAL, COMO SINTESIS - NO ES LA DE PRESERVAR SU CUERPO MATERIAL - SINO LA ASOCIACION INTELIGENTE QUE REPRESENTA, PARA SER INCORPORADA - SIN ANTINOMIAS* - A LA INTELIGENCIA COLECTIVA*, LA QUE NO ES MAS QUE EL DIOS UNICO, DENTRO DEL CUAL - ES, VIVE Y SE MUEVE - HECHOS 17:27.

DE ESTA MANERA, EL SER HUMANO - SURGIDO A LA VIDA TRIDIMENSIONAL* MEDIANTE UN PROCESO ELECTROMAGNETICO - 'ELECTROLISIS*' ; PRODUCTO Y FORMA DEL DESEO*; TOMA CONCIENCIA DE SU EXISTENCIA MATERIAL, CUANDO SE ASOCIAN SUS MEMORIAS MAGNETICAS* DE SIGNO RELATIVAMENTE POSITIVO - CAMPOS COMPLEMENTARIOS*, ALMA* - Y DE SIGNO RELATIVAMENTE NEGATIVO - CUERPO, TRIDIMENSION* - CON SUS CORRESPONDIENTES MEMORIAS - GENETICA* Y DEL FENOTIPO* - RECOGIENDO LA SABIDURIA DE SUS MAYORES, SOLO MEDIANDO SU INTERES POR OBTENERLA.

LA MENTE O INTELIGENCIA, SE EXTIENDE MAS ALLA DE LO MATERIAL. EN REALIDAD ES APLICADA CASI EN SU TOTALIDAD A LA PERCEPCION DE LO TRIDIMENSIONAL* PERCEPTIBLE*, PERO CUANDO EN MINIMA PARTE ES DEDICADA A LA CAPTACION INCONCIENTE*, Y EL HOMBRE* PERCIBE SUS EFECTOS, TIENE GRAN DIFICULTAD EN TRASMITIRLOS A TERCEROS - ESO INDICA LA CARENCIA DE UN MEDIO TRASMISOR EFECTIVO - QUE PERMITA LA COMUNICACION RACIONAL ENTRE SU APARENTE

INDIVIDUALIDAD Y LA SOCIEDAD QUE LE RODEA.

LA INTELIGENCIA PARTICULARIZADA DEL HOMBRE*, SE CONFUNDE CON LA INTELIGENCIA COLECTIVA*, PERO ESTE TEME TRANSGREDIR ESA APARENTE FRONTERA QUE LOS SEPARA, EN VIRTUD DE LOS OBSTACULOS SUPERTICIOSOS CREADOS POR LOS PODERES MATERIALES, LOS QUE ESTAN SOLIDAMENTE INCRUSTADOS EN SU MEMORIA ANCESTRAL*.

LA TEORIA PRETENDE ESTABLECER UN NEXO ENTRE LO IMPERCEPTIBLE* - ALMA* Y ESPIRITU* - Y LO MATERIAL PERCEPTIBLE* TRIDIMENSIONAL*. TAMBIEN DEMOSTRAR QUE LA MENTE O INTELIGENCIA, ES REALMENTE LA QUE PRODUCE MATERIA, MEDIANDO UNA MECANICA ESPECIFICA ENGENDRADA POR EL DESEO*, Y QUE SERA EN EL FUTURO - FISICA DE LA INTELIGENCIA - LA CUAL OBRA CON ANTERIORIDAD AL FOTON*, CONSIDERANDO AL MISMO, COMO EL ORIGEN DE LOS ELEMENTOS CONOCIDOS.

TODO LO DESCRIPTO A CONTINUACION, ESTA BASADO EN EL CONCEPTO DE QUE LA MATERIA TIENE SU ORIGEN EN LA ENERGIA Y QUE LA ENERGIA NO ES MAS QUE INTELIGENCIA PLASMATICA* EN REPOSO. DE ESTA MANERA LA ENERGIA SERIA MASA DESACELERADA $E = \dot{M}$.

ESTO SERA LA ESENCIA DEL TRABAJO, TRATANDO DE MOSTRAR A LA TEORIA VAC, COMO UNIFICADORA DE CAMPOS* Y CONCEPTOS.

COMPARANDO AL HOMBRE* CON EL UNIVERSO, DESTACO LA ARMONIA Y EQUILIBRIO EN QUE DEBE OPERAR SU CUERPO MATERIAL, AJUSTADO A LAS LEYES UNIVERSALES TRIGONOMETRICAS* DE SU

PROPIA ELABORACION, EN LA QUE SE BASA SU CONSTRUCCION TRIDIMENSIONAL*. PERO OPERADO UN DESEQUILIBRIO O PERTURBACION PSICO SOMATICA* COMO RESULTADO DE CAMPOS* ELECTROSTATICOS* PARASITARIOS, FIJADOS EN SUS ORGANOS POR ACCION HIPOFISIARIA*, CONCIENTE* O INCONCIENTE*; DESCRIBO CUAL ES LA INFLUENCIA DE TALES ANOMALIAS EN SU CUERPO, Y SU INTERACCION SOBRE OTROS CAMPOS* HASTA DONDE LLEGAN SUS MEMORIAS.

A TRAVES DE LA TEORIA, EN EJERCICIOS MUY SENCILLOS DE ORIGEN ELECTROMAGNETICO* INDUCIDOS POR LA MENTE; VEREMOS COMO EQUILIBRAR DICHS CAMPOS* EN SU CAUSA Y EN EL AREA DE SU EFECTO.

BREVE HISTORIA DE LAS CONTINGENCIAS
QUE SUCEDIERON EN LA INVESTIGACION

LA INVESTIGACION QUE PERMITE ENUNCIAR ESTA PROPUESTA, FUE REALIZADA A TRAVES DE VARIOS AÑOS, Y EN TRES ETAPAS; LA PRIMERA DE ELLAS DURO APROXIMADAMENTE DIEZ AÑOS, LA DEDIQUE AL ESTUDIO INDISCRIMINADO DE TEMAS.

LA SEGUNDA DE SOLO DIECISIETE AÑOS. ESTUVO DEDICADA A LA OBSERVACION E INVESTIGACION.

RECIEN EN LA ULTIMA ETAPA, O SEA EN LA ACTUAL; HE PODIDO CRISTALIZAR LA TEORIA. ELLO DEBIDO A UN HECHO DE CARACTERISTICAS MUY POCO COMUNES, Y QUE PASO A DESCRIBIR

MI JOVEN AMIGO - F.M. - ME ENTREGO UNA CRUZ VATICANA, O DE MALTA, SUGIRIENDOME 'ESTE SIMBOLO REPRESENTA UN GRAN PODER'.

ACOSTUMBRADO A SU LEXICO CIENTIFICO, SE ME OCURRIO QUE SIMBOLO PODIA SIGNIFICAR 'SINTESIS O RESUMEN, COMO EXPRESION DE ALGUNA FORMULA'; DE NINGUNA MANERA PENSE EN SU

CONNOTACION DE ORIGEN RELIGIOSO O POLITICO.

CONOCIENDO LA PROFUNDIDAD FILOSOFICA DE - F.M. - Y SUS CONOCIMIENTOS DE ELECTRONICA. EN LO QUE ES PROFESIONAL; PENSE EN QUE TAL SUGERENCIA MERECE UNA GRAN CONSIDERACION. NO OBSTANTE PASARON MUCHOS MESES, HASTA QUE CORTANDO UNA PIEDRA DE AGATA, OBSERVE QUE LA DISPOSICION DE SUS CRISTALES, ESTABAN CONFORMADOS DE ACUERDO A LA CRUZ VATICANA. EN EL CENTRO DE DICHA PIEDRA, SE DESTACA UN PENTAGONO, CON UN TRIANGULO EN SU INTERIOR.

CASI INMEDIATAMENTE, EN UNA REVISTA CIENTIFICA, OBSERVE UN CRISTAL DE VITAMINA "C", EL CUAL ES UNA CRUZ VATICANA PERFECTA.

DESDE ENTONCES PROFUNDICE MIS INVESTIGACIONES EN LA CONSTRUCCION GEOMETRICA -PRODUCTO DE LINEAS DE FUERZA* DE UN CAMPO*- QUE INTERVINIERON PARA DETERMINAR SU FORMA.

SIEMPRE EN LA INVESTIGACION INICIADA, Y HABIENDO LLEGADO A LA CONCLUSION, DE QUE TAL CRUZ NO ERA SINO LA REPRESENTACION DE UN CRISTAL, CONFORMADO POR MUCHOS CRISTALES ASOCIADOS EN TRES EJES, UNO ECUATORIAL, OTRO POLAR, Y UN TERCERO ATRAVESANDO A LOS MISMOS POR EL CENTRO, OBRANDO COMO SUSTENTADOR DE CAMPOS*: SIMILAR AL DE UNA BARRA FERROMAGNETICA IMANADA, QUE POSEE DOS CAMPOS* POLARES* PERCEPTIBLES*, UNO EN CADA EXTREMO.

CORTADA LA BARRA EN CUALQUIER PARTE DE SU LONGITUD, TENEMOS QUE POSEEMOS DOS BARRAS IMANADAS, CADA UNA CON SUS CAMPOS POLARES*... Y ASI SUCESIVAMENTE. DE TAL MANERA, QUE SI CORTAMOS LA BARRA ORIGINAL EN TRES, TENEMOS TRES IMANES; PERO SI POR EL CONTRARIO, SOLDAMOS NUEVAMENTE LA BARRA, TENEMOS QUE TRES IMANES VUELVEN A SER SOLAMENTE UN IMAN, REPRESENTADO POR LA BARRA ORIGINAL; SIENDO ENTONCES, QUE $1 + 1 + 1 = 1$ MAYOR.

SI OBSERVAMOS DETENIDAMENTE LOS CRISTALES, VEREMOS QUE ELLOS SON SIMILARES EN SU GRUPO; SE DESARROLLAN EN ORDEN GEOMETRICO OBEDECIENDO A UNA MEMORIA. ENTONCES DEDUJE QUE SI TIENEN UNA MEMORIA, ESTA FORMA PARTE DE UNA CONCIENCIA*... ERA IMPRESCINDIBLE EL ANALISIS DE ESA CONCIENCIA ANTES DE CONTINUAR LA INVESTIGACION.

YA TENIA UN PUNTO DE REFERENCIA PARA MI TRABAJO; TOME LA PIEDRA DE AGATA Y SECCIONE UN SLAB - CORTE DELGADO - PARA OBSERVAR LOS CRISTALES CON UN MICROSCOPIO COMUN, PERMITIENDO EL PASO DE LA LUZ. LO QUE VI FUE INDESCRIP
TIBLE... ALLI ESTABAN TODOS LOS CRISTALES, PERFECTAMEN
TE DISPUESTOS HACIA UN PUNTO, CUYO CENTRO ERA LA CON
FLUENCIA DE LA CABEZA O CRESTA DE TODOS ELLOS.

DE MANERA QUE EN LA CRUZ VATICANA EXPRESADA EN LA PIE
DRA DE AGATA, EL EJE DE SUSTENTACION DE CAMPOS* LA
ATRAVIESA POR EL CENTRO DEL TRIANGULO, HACIA EL QUE POR
ALGUN INSTINTO CONVERGEN LOS CRISTALES.

PASE ALGUN TIEMPO BUSCANDO LA PERFECTA DISPOSICION
GEOMETRICA, PARA CONSTRUIR UNA CRUZ QUE FUERA ARMONIOSA
Y AJUSTADA EN SU CONSTRUCCION A TRES EJES.

UNA VEZ SATISFECHO, QUISE SABER QUE EXPRESARIA CON MAYOR
SINTESIS EL PUNTO CENTRAL; TAMBIEN ALLI RECURRI A LOS
CRISTALES. ELEGI EL CARBONATO DE MANGANESO CRISTALIZADO,
POR CONSIDERAR SU COLOR, DISPOSICION Y HABITO DE SUS
CRISTALES COMBINADOS, PERMITIRIAN UN CENTRO CONFORMADO
POR UN EJE PROVENIENTE DE SU PROPIO EJE OPTICO SUSTA
TADOR DE CAMPOS*.

CON LA INTERVENCION DE UN COLABORADOR - H.Z - ENGARZAMOS
UNA PIEDRA EN EL CENTRO DE LA CRUZ VATICANA QUE HABIAMOS
CONSTRUIDO, CON LA DISPOSICION DEL CRISTAL ORIENTADO
COMO SUSTENTADOR DE CAMPOS*.

TENIA ESA CRUZ SOBRE MI ESCRITORIO CON EL OBJETO DE ANALIZAR EL PORQUE DE TODA AQUELLA GEOMETRIA PRESENTE EN LOS CRISTALES, CUANDO RECIBI LA VISITA DE UNA JOVEN SEÑORA - A.M. - TAMBIEN DEDICADA A INVESTIGACIONES AFINES. LA CONVERSACION SE DESARROLLABA COORDINADAMENTE, MIENTRAS INCONCIENTEMENTE NO PODIA APARTAR MI VISTA DE LA CRUZ VATICANA...

EN UN MOMENTO, INCONCIENTEMENTE, OBTUVE RESONANCIA* CON EL CENTRO DEL CRISTAL... FUE ALGO QUE NO OLVIDARE MIENTRAS TENGA USO DE RAZON; EL CUERPO ME ERA RECORRIDO LENTAMENTE DESDE LA CABEZA HACIA ABAJO, POR UNA ENERGIA DE GRAN POTENCIA, EN ESAS CIRCUNSTANCIAS VIBRABA INTENSAMENTE. NO PUDE CONTINUAR CON LA CONVERSACION, Y PENSABA SOLAMENTE EN AQUEL CENTRO; CUANDO LO HACIA "SINTONIZABA*", Y LA VIBRACION ERA DE GRAN INTENSIDAD.

APARTANDOME MOMENTANEAMENTE DE AQUEL EJE, OBSERVE QUE - A.M. - SE DESVANECIA; DADA LA CIRCUNSTANCIA, DEJE DE PENSAR EN EL CRISTAL - DESCINTONICE* -, ENTONCES - A.M. - COMENZO A REPONERSE.

EN ESE ESTADO DE EXITACION VOLVI A MI EJE; LA VIBRACION SE INTENSIFICO ENORMEMENTE - A.M. - VOLVIO A DESVANECER.

QUISE APARTAR MI PENSAMIENTO DEL CRISTAL, PERO NO PODIA HACERLO... - A.M. - ESTABA SINTIENDO LA MISMA VIBRACION QUE PERSONALMENTE SENTIA... ELLA NO ESTABA PREPARADA PARA RECIBIR EL BENEFICIO DE LA EXPERIENCIA, NO OBSTANTE ESTABAMOS EN RESONANCIA*.

COMO PUDE LLAME A MI COLABORADORA - M.A. - QUE ESTABA AFECTADA A SUS TAREAS EN UNA OFICINA CONTIGUA. EL CUADRO QUE OBSERVO LO COMENTAMOS AL SIGUIENTE DIA; SI PENSABA EN EL HECHO SINTONIZABA* EL CRISTAL, PONIENDOME NUEVAMENTE EN RESONANCIA*, Y CONSECUENTEMENTE - A.M. - CON NOSOTROS, SIENDO AFECTADA NUEVAMENTE.

DE AQUELLA EXPERIENCIA SUSTRAJE DATOS, QUE ME INTRODUJERON EN EL CAMPO* DE LA RESONANCIA*. PUDE CONCEBIR AL HOMBRE, CONSTRUIDO CRISTALOGRAFICAMENTE EN SU MASA MATERIAL; SUSTENTADO EN TRES EJES, SOPORTE ESTOS DE INFINIDAD DE UNIDADES DE ENERGIA - UEVAC* - CADA UNA DE ELLAS, SUMA SUS PROPIOS EJES PARA PERMITIR EL DESARROLLO ARMONICO DEL CRISTAL.

TAMBIEN COMO CRISTAL, RODEADO DE UN CAMPO*, FORMADO POR SEIS CAMPOS* PERCEPTIBLES*, Y SUS CAMPOS COMPLEMENTARIOS* IMPERCEPTIBLES*. A TRAVES DE LOS MISMOS, EL CUERPO ENERGETICO SE EXTIENDE FUERA DEL CUERPO TRIDIMENSIONAL* PERCEPTIBLE* SIN LAS LIMITACIONES DEL ESPACIO Y DEL TIEMPO.

CUANDO LA ENERGIA DE DOS CUERPOS SE UNEN Y VIBRAN CON LA MISMA INTENSIDAD, UNO SIENTE LO QUE PASA AL OTRO SI ESTAN EN RESONANCIA*.

A PARTIR DE AQUELLA RESONANCIA* ENTRE DOS MASAS* DEDUJE:

SI EL HOMBRE ES LA SINTESIS DE LO CREADO, PUEDE HACER VIBRAR AL UNIVERSO O PONERSE EN RESONANCIA* CON EL MISMO, PARA AJUSTAR O SINTONIZAR* SU PROPIA VIBRACION CON EL.

TAL VEZ ERA LO QUE BUSCABAN LOS GEOMETRAS EGIPCIOS, CUANDO CONSTRUYERON EN EL EJE DE SUSTENTACION DE LA TIERRA, LA GRAN PIRAMIDE, BUSCANDO ARMONIA ENTRE NUESTRO PLANETA Y EL CENTRO DE SUSTENTACION DE CAMPOS* DEL SISTEMA SOLAR.

LOS INVESTIGADORES VINCULADOS AL TRABAJO, NO SOLAMENTE ESCUCHARON CON ATENCION MI EXPOSICION, SINO QUE ELLOS MISMOS SE PRESTARON A NUEVAS EXPERIENCIAS.

EJERCITANDO EN FORMA PERMANENTE, LOGRE PRODUCIR EL EFECTO INICIAL A VOLUNTAD, OBTENIENDO UNA DISCRETA SINTONIA*, QUE NOS PERMITIA ACTUAR SIN SORPRESAS.

ESTABAMOS TRABAJANDO CON UN PROFESIONAL AMIGO, CUANDO OBSERVO DISTINTAS FIGURAS Y COLORES. LE DIJE QUE NO ME LAS COMENTARA, YA QUE PODRIAN SER PRODUCTO DE MI IMAGINACION ECTOPLASMADA* EN RESONANCIA*.

LUEGO AL TERMINAR LA EXPERIENCIA, LE INVITE A DIBUJAR DICHAS FIGURAS Y A COMENTAR SUS COLORES. ME DI CUENTA QUE LAS FIGURAS Y COLORES, ESTABAN RELACIONADOS DE ALGUNA MANERA CON LA UNIDAD DE ENERGIA - UEVAC* -

REPETI EL EJERCICIO CON OTROS INVESTIGADORES, OBTENIENDO RESULTADOS SIMILARES, PERO SIEMPRE RELACIONADOS CON LA UNIDAD DE ENERGIA Y SU CONSTRUCCION; AMPLIANDO ASI LOS CONOCIMIENTOS SOBRE LA INVESTIGACION.

CUANDO COMENTABA LAS EXPERIENCIAS, ME HICIERON REFLEXIONAR - SIN DARME EXPLICACIONES RACIONALES - QUE LOS CONOCIMIENTOS OBTENIDOS, ERAN PRODUCTO DEL INCONCIENTE COLECTIVO* CAPTADOS POR UN TERCER OJO, DE ACUERDO A LAS TEORIAS FILOSOFICAS ORIENTALISTAS.

MAS TARDE, PROFUNDIZANDO EN LA INVESTIGACION, COMPRENDI QUE LA GLANDULA PINEAL*, CUYAS CARACTERISTICAS RESPONDEN A LAS DE UN CRISTAL; TIENE GRAN INFLUENCIA EN LA ILUMINACION DE LOS CONOS DE LA RETINA, COMO YA VEREMOS MAS ADELANTE.

HAN PASADO CASI TRES AÑOS DE LA PRIMERA EXPERIENCIA, Y CASI TREINTA DE LA INICIACION DE LA INVESTIGACION. ENCUENTRO QUE LOS CONOCIMIENTOS SE ENRIQUECEN CADA VEZ QUE REALIZO EL EJERCICIO.

EL COLABORADOR COMIENZA VISUALIZANDO HECHOS DE LA VIVENCIA DIARIA O FIGURAS ARQUETIPICAS, LUEGO FIGURAS GEOMETRICAS Y COLORES, HASTA QUE FIJANDO SU ATENCION EN LOS CENTROS DE TALES FIGURAS O COLORES, COMIENZA MAS QUE A VER, A PERCIBIR. LA PERCEPCION ES TAN INTENSA Y BENEFICIOSA, QUE EN TODOS LOS CASOS PERDURA EN EL COLABORADOR DURANTE UN TIEMPO.

PROFUNDIZANDO EN EL ESTUDIO DE LA UNIDAD DE ENERGIA, DEDUJE QUE ACTUA EN EL CAMPO* TRIDIMENSIONAL* Y ADIMENSIONAL* SIMULTANEAMENTE; COMO SI VIERAMOS UN DENOMINADO ATOMO, DE FRENTE AL OBSERVADOR, CON UN NUCLEO POSITIVO Y CARGAS DE SIGNO NEGATIVO A SU ALREDEDOR, Y A ESPALDAS DE ESTE, UN NUCLEO DE SIGNO NEGATIVO, CON CARGAS DE SIGNO POSITIVO A SU ALREDEDOR.

DE ESTA MANERA, EN EL PRIMERO DE LOS CASOS SUFRE EL PROCESO ESPACIO TIEMPO; CARECIENDO DE IGUALES ATRIBUTOS EN EL SEGUNDO. EN CUANTO A LA INTELIGENCIA, ACTUA EN AMBOS CAMPOS*.

SI EL HOMBRE ESTA CONSTRUIDO POR UNIDADES DE ENERGIA, CON DEPOSICION DE POLARIDADES EN BENEFICIO DE UNA POLARIDAD UNICA, ESTA LIGADO SIMULTANEAMENTE A LO TRIDIMENSIONAL* PERCEPTIBLE*, Y A LO SUTIL IMPERCEPTIBLE*.

CONTINUANDO CON EL RAZONAMIENTO, Y TENIENDO EN CUENTA QUE LA UNIDAD DE ENERGIA - UEVAC* - POSEE TRES EJES, Y SU COMPORTAMIENTO Y FORMA OBEDECEN A UNA MEMORIA, Y ESTA FORMA PARTE DE LA ESTRUCTURA SICOLOGICA: TAMBIEN APORTA A LA ESTRUCTURA CRISTALINA DEL HOMBRE* SU PROPIA SICOLOGIA.

FUE ENTONCES FACIL IMAGINAR AL HOMBRE* COMO LA SUMA DE UNIDADES DE ENERGIA - UEVAC* - COMPONENTES DE SU CUERPO TRIDIMENSIONAL* PERCEPTIBLE*, Y LA SUMA DE SUS ESTRUCTURAS SICOLOGICAS, COMPONENTES DE SUS PROPIOS SISTEMAS SICOLOGICOS.

EL HOMBRE* SURGE A LA VIDA PERCEPTIBLE* PARA CUMPLIR UN CICLO DENTRO DE LAS LEYES QUE RIGEN EL ESPACIO Y EL TIEMPO, CON EL OBJETO DE PURIFICAR EL CONJUNTO DE APARENTES PARTICULARIDADES QUE REPRESENTA. DE SU CONDUCTA PERMANECEN LAS MEMORIAS MAGNETICAS DE SIGNO RELATIVAMENTE POSITIVO Y RELATIVAMENTE NEGATIVO, LAS QUE SON SOLO EXTREMOS DE UN EJE SIN ESPACIO TIEMPO, QUE SE INCORPORARA A NUEVAS FORMAS, HASTA AGOTAR EL INTERES QUE LE INDUJO A PARTICIPAR EN DICHO CICLO; SIGNADO POR EL EGOISMO, Y PERDURABLE MEDIANTE EL DESEO*.

ASI, PACIENTEMENTE, FUI COMPARANDO LA TEORIA, CON LOS CONOCIMIENTOS BIOLOGICOS Y DE INFLUENCIA SOMATICA*, HASTA LOCALIZAR LOS DESPLAZAMIENTOS DE LA ENERGIA, EN EL CUERPO TRIDIMENSIONAL* DEL HOMBRE; AUN FUERA DE SU CUERPO VISIBLE.

NATURALMENTE QUE SIGUIENDO CON ESTOS CONCEPTOS, LA TIERRA NO ES MAS QUE UN CRISTAL. CONSTRUIDO POR INFINIDAD DE UNIDADES DE ENERGIA - UEVAC* - LAS QUE APORTARON SUS APARATOS SICOLOGICOS Y SUS POLARIDADES.

ENTONCES LA TIERRA ES IGUAL AL HOMBRE* Y ESTE ES PARTE DE LA TIERRA.

CONTINUE CON LA INVESTIGACION, TRATANDO DE LOCALIZAR LOS EJES PRINCIPALES DE LA TIERRA; ESPECIFICAMENTE EL DE SUS TENSION DE CAMPOS*, QUE HABIA PRODUCIDO AQUELLA EXPERIENCIA CON - A.M. -

ME ENCONTRE CON SORPRESA, QUE DICHO EJE PODIA SITUARSE ENTRE EL PARALELO Y MERIDIANO TREINTA, Y QUE EN ESA ZONA - APROXIMADAMENTE - SE ENCUENTRA LA GRAN PIRAMIDE. AL GIEN HABIA DESCUBIERTO ESE EJE HACE TIEMPO...

TODO COINCIDE; LA UNIDAD DE ENERGIA - UEVAC* - ES IGUAL A UN CRISTAL, EL CRISTAL ES IGUAL A LA TIERRA, LA TIERRA ES IGUAL AL SISTEMA SOLAR, EL SISTEMA SOLAR ES IGUAL A LA GALAXIA... ESTA ULTIMA IGUAL AL UNIVERSO... EL UNIVERSO PROYECTADO EN LA UNIDAD DE ENERGIA - UEVAC* -, Y CON UNIDADES DE ENERGIA ESTA CONSTRUIDO EL HOMBRE*.

CUANDO REALIZABA EJERCICIOS CON TERCEROS, ESTOS SENTIAN UNA PAZ INTENSA; UBICADOS FRENTE A FRENTE, COMENCE A SEN TIR LA INFLUENCIA DE SUS CAMPOS* SOBRE MI PROPIO CAMPO*, INCORPORANDOME AL MISMO SENTIR.

ENTONCES DEDUJE QUE EL COMPORTAMIENTO OBEDECIA AL DE SU CORRESPONDIENTE, UN CONDENSADOR ELECTRICO. COMO VEREMOS EN EL TRABAJO, ESTE SE BASA FUNDAMENTALMENTE, EN QUE DOS PLACAS CARGADAS ELECTRICAMENTE Y DE SIGNO CONTRARIO - EN RESONANCIA* - DESPLAZAN CARGAS DE UNA A OTRA, HASTA QUE LA MEZCLA EN EL CENTRO DEL CAMPO* ASI ORIGINADO, LLEGA A SER ELECTRICAMENTE NEUTRA; AL INCORPORAR A UN TERCERO A ESE CAMPO*, LAS CARGAS DESORDENADAS Y DESPOLARIZADAS QUE FORMAN CAMPOS* PARASITARIOS DENTRO DEL MISMO, SE EQUILIBRAN Y POLARIZAN, RESULTANDO DE ELLO LA ELIMINA CION DE TENSIONES.

TAMBIEN OBSERVE QUE EL ESTADO DE PAZ SUPERABA AL MOMENTO, EN ALGUNAS OCASIONES EL SUJETO RESOLVIA DEFINITIVAMENTE SUS TRASTORNOS PSIQUICOS* Y SOMATICOS*, DE MANERA QUE EL CAMPO* ORIGINADO MENTAL Y MECANICAMENTE, ADQUIRIA CON DICIONES ESTABLES.

FUI TOMANDO CONCIENCIA, QUE EN EL CENTRO DE LOS TRES EJES, SE RESOLVIA LA GRAN INCOGNITA... ESTE ERA EL PASO OBLIGADO ENTRE LO MATERIAL TRIDIMENSIONAL* Y LO ADIMENSIONAL*.

TAMBIEN RAZONE, QUE SUFRIMIENTO Y AMOR SON VIBRACIONES DE ONDAS*ELECTROMAGNETICAS*, CUYA INCORPORACION AL PROCESO ESPACIO TIEMPO, ES DE VITAL IMPORTANCIA PARA LA PURIFICACION Y EVOLUCION DE LA INTELIGENCIA REPRESENTADA EN LA MATERIA. EN EL CASO DEL HOMBRE*, CAPTADAS MEDIANTE EL DESEO* - RESONANCIA* - TODA VEZ QUE SON SOLICITADOS.

SI LA PRIMERA MANIFESTACION DE LA ENERGIA EN LA MATERIA, ES LA UNIDAD DE ENERGIA, Y ESTA POSEE TRES EJES VINCULADOS A UN CENTRO;

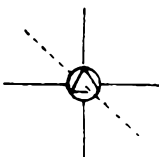
<u>INICIADOR</u> - <u>ECUATORIAL</u> (DE ESTE A OESTE) =	<u>PADRE</u>	
<u>POLAR</u> - <u>EJE POLAR</u> (SURGIDO DE INICIADOR) =	<u>HIJO</u>	
<u>SUSTENTADOR DE CAMPOS</u> (EJE - X -) =	<u>ESPIRITU SANTO</u>	

Y EN EL CENTRO DE LOS TRES EJES SE MANIFIESTA LA CONCIENCIA*, REPETIDA INFINIDAD DE VECES EN TODA CONSTRUCCION MATERIAL - UNIVERSO* -; PUDE ENTENDER QUE ALLI SE EVIDENCIA EL DIOS UNIVERSAL, EN EL CENTRO DE LA DENOMINADA "DIVINA TRINIDAD". - CENTRO DE SINTONIA*ADIMENSIONAL* C.S.A.*

LA INTERACCION DE CARGAS ELECTRICAS DE DISTINTO SIGNO, CONFORMAN UN NUCLEO DE COHESION DE MASA* - FUERZA GRAVITATORIA* - ENLAZANDO LO TRIDIMENSIONAL* MATERIAL, A LO ADIMENSIONAL* ETERNO - INTELIGENCIA COLECTIVA* -

DE ESTA MANERA, LA MATERIA NUNCA DEJA DE SER DIVINA, Y LO DIVINO NUNCA DEJA DE ESTAR PRESENTE EN LO MATERIAL.

LO DIVINO, O INTELIGENCIA COLECTIVA*. SE DESENVUELVE EN UN MEDIO PLASMATICO* - CARGAS ELECTRICAS EN REPOSO -, PERO LO TRIDIMENSIONAL* MATERIAL, POSEE IGUALES CARGAS EN FORMA ANTINOMIZADA.

LO DIVINO, O INTELIGENCIA COLECTIVA*, POSEE UNA SOLA
CONCIENCIA*; LA MATERIA POSEE SOLO CONCIENTE* Y MEMORIA
SUB CONCIENTE*; PERCIBIENDO EL BENEFICIO DE LA MEMORIA
INCONCIENTE* EN FORMA EMPIRICA Y EN LA MAYORIA DE LOS
CASOS, SIN SER SOLICITADA.

"PARA IMAGINAR A DIOS, ES NECESARIO TENER EN CLARO"
"EL CONCEPTO DE ETERNIDAD... LA ETERNIDAD ES AUSEN"
"CIA DE ESPACIO Y TIEMPO; PERO COMO TODO LO QUE "
"ABARCA NUESTRA MEMORIA, TIENE PRINCIPIO Y FIN, "
"ES NECESARIO PRIMERO INCORPORAR EN NOSOTROS ESTE "
"DATO... EL QUE SOLO PUEDE SER CAPTADO MEDIANTE EL"
"ESFUERZO A QUE SOMETAMOS LA IMAGINACION; ELLO "
"PONDRÁ EN MOVIMIENTO UNA CAPACIDAD OCIOSA DE NUES"
"TRA INTELIGENCIA... ENTONCES YA NO IMAGINAREMOS "
"SINO QUE SENTIREMOS Y VEREMOS, FUERA DE LAS ONDAS"
"ELECTROMAGNETICAS A QUE ESTA CONDICIONADA NUESTRA"
"VISION.

LAS CIENCIAS CONSIDERAN EN LA ACTUALIDAD, TODO AQUELLO QUE PUEDEN MEDIR Y PESAR. NO OBSTANTE SE EXPONE LA INQUIETUD RESPECTO DE AQUELLO DE LO CUAL SE INTUYE SU EXISTENCIA, PERO NO PUEDE INGRESAR AL PLANO RACIONAL, DADAS LAS REGLAS DE JUEGO IMPUESTAS POR EL USO, COSTUMBRES, CONVENIENCIAS E INTERESES.

LA FISICA SE SUMERGE EN EL NUCLEO DEL ATOMO, ANALIZANDO Y CLASIFICANDO DISTINTAS PARTICULAS SUB ATOMICAS.

LA BIOLOGIA HA LLEGADO A DEMOSTRAR MUY VAGAMENTE EL ORIGEN Y FUNCION DE UN GEN, A TRAVES DE LOS ACIDOS NUCLEICOS.

EL PRESENTE TRABAJO, ADICIONA A LOS CONCEPTOS CLASICOS, UN ESTUDIO SOBRE 'FISICA DE LA INTELIGENCIA', EN EL CUAL SE DESTACAN LOS SIGUIENTES CONCEPTOS:

<u>DESEO</u>	: <u>ACCION RESONANTE*</u> - <u>RESONANCIA*</u>
<u>IMAGINACION</u>	: <u>SINTONIA*</u> - A TRAVES DE UN CONDENSADOR* VARIABLE - GLAN DULA HIPOFISIS*.
<u>SUGESTION</u>	: <u>INDUCCION*</u>
<u>INTELIGENCIA</u>	: <u>TODO*</u> Y PARTE DEL TODO - <u>INTE</u> LIGENCIA COLECTIVA*.

DESTACO; QUE TODO AQUELLO QUE VEREMOS, ESTA AJUSTADO AL PRINCIPIO DE RELATIVIDAD, ESPECIALMENTE:

<u>POSITIVO</u>	: MENOR CANTIDAD DE ELECTRONES*
<u>NEGATIVO</u>	: MAYOR CANTIDAD DE ELECTRONES*

O SEA QUE LO POSITIVO, ES MENOS NEGATIVO; Y LO NEGATIVO, ES MENOS POSITIVO.

<u>PLASMATICO</u>	: ELECTRICIDAD EN REPOSO - LAS CARGAS ELECTRICAS SE HAN EQUI LIBRADO ANULANDOSE ENTRE SI.
-------------------	---

SUGERENCIAS

ANTES DE PASAR AL ESTUDIO FISICO CONCEPTUAL DE LA UNIDAD DE ENERGIA - UEVAC* - RECOMIENDO AL LECTOR SU ESTUDIO, SIN ENTRAR EN DETALLES.

ASI TENDRA UNA IDEA GLOBAL AL RESPECTO.

UNA VEZ HECHO ESTO, SERA EL MOMENTO DE PROCEDER A SU ANALISIS DETALLADO UTILIZANDO EL GLOSARIO.

LA TERMINOLOGIA UTILIZADA - EN SU GRAN MAYORIA - FUE EXTRACTADA DEL ESQUEMA INTERNACIONAL DE CONOCIMIENTOS.

LAS NUEVAS DENOMINACIONES SON NECESARIAS, YA QUE TRABAJAREMOS CON NÚEVOS DATOS Y DESCRUBRI MIENTOS.

EL TRABAJO PRETENDE ENRIQUECER EL ESTUDIO DE LA TEOLOGIA ECUMENICA Y LAS CIENCIAS; DE NINGUNA MANERA DEBE INTERPRETARSE ENFRENTADO CON ELLAS.

EL AUTOR. Noviembre de 1980

TEORIA UNIFICATORIA

FIG. 0

ESQUEMA UNIVERSAL - COMPUESTO POR CAMPOS* Y LINEAS DE
FUERZA* - BASE DE LO MICRO* Y LO MACRO*
(dibujado en dos dimensiones \emptyset)

1-VAC*

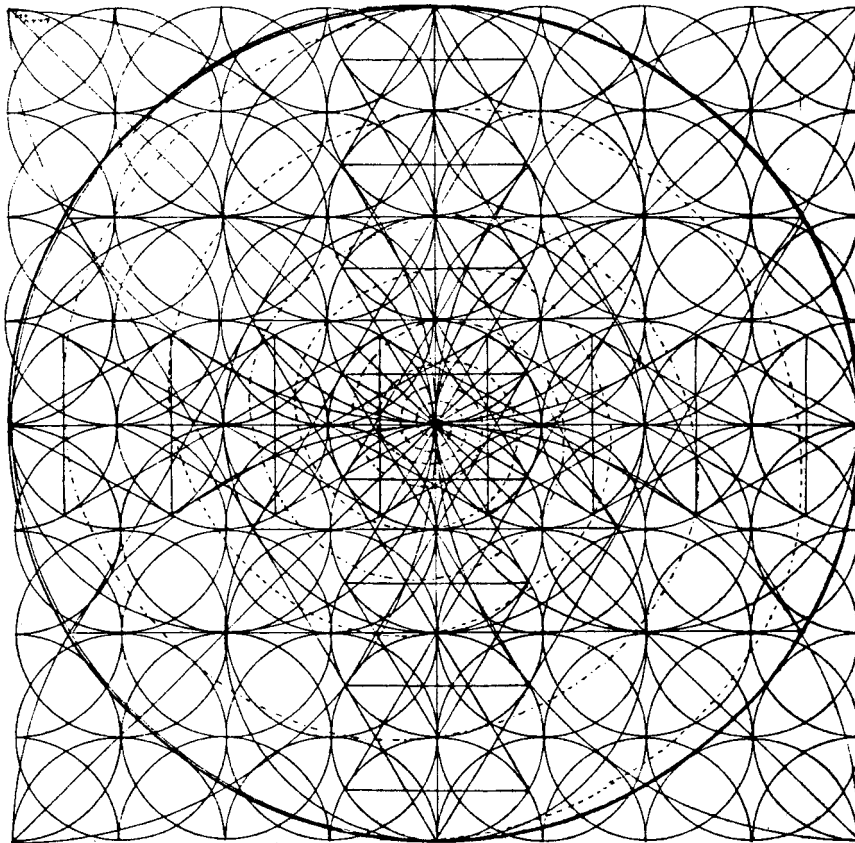
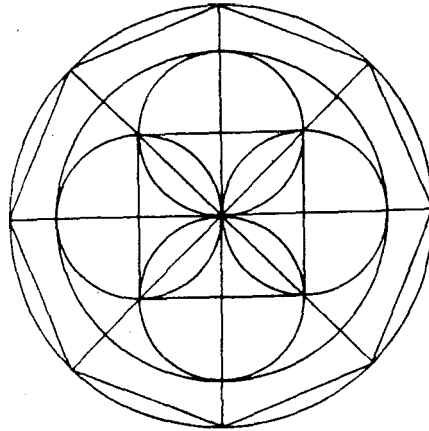
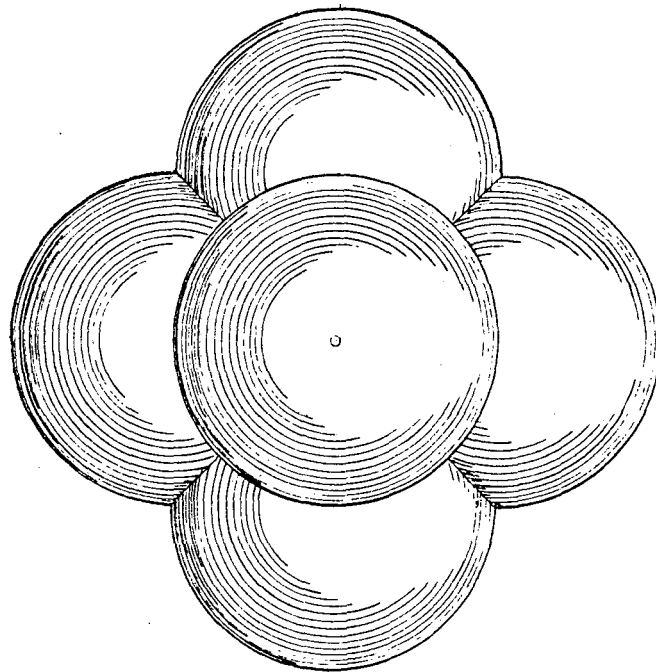

FIG.0-1

LOS TIBETANOS, ADIESTRADOS ESPIRITUAL Y FISICAMENTE POR LOS MONJES DEL TEMPLO SHAO LIN, RECIBIAN UN DIAGRAMA (fig. 0-1). SU DISCERNIMIENTO INGRESABA AL ESTUDIANTE, EN EL CONOCIMIENTO DE LOS SECRETOS QUE RODEAN A LA ENERGIA DEL CUERPO HUMANO. TAL CONOCIMIENTO, DIO ORIGEN A LA LUCHA KUNG FU*.



VISUALIZACION DE LA UNIDAD
DE ENERGIA.

VISUALIZACION TEORICA
DE LA UNIDAD DE ENERGIA

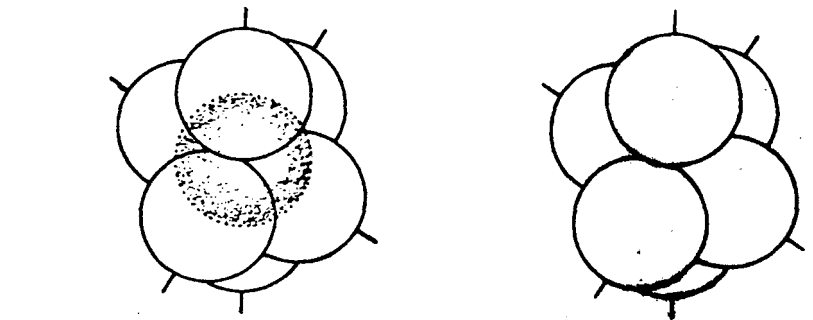
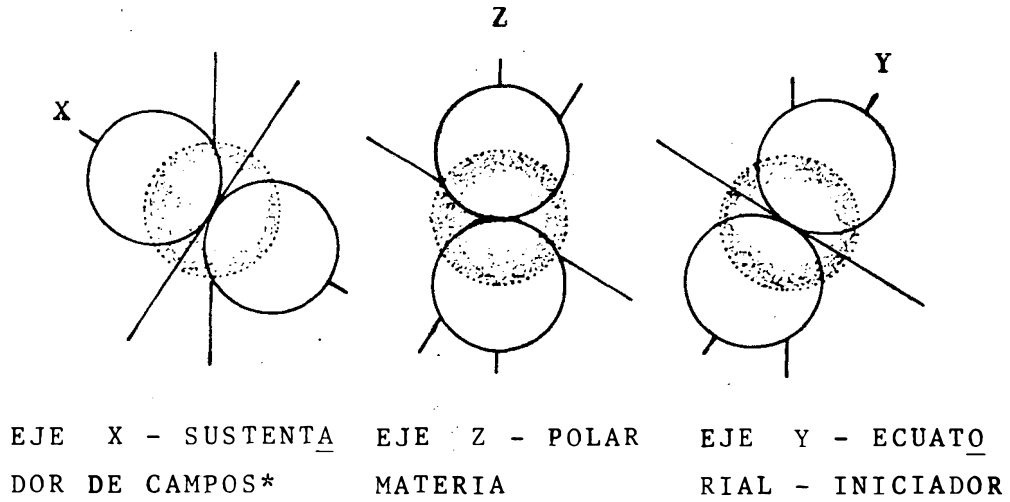

UNIDAD DE ENERGIA -UEVAC*- VISTA EXTERIOR

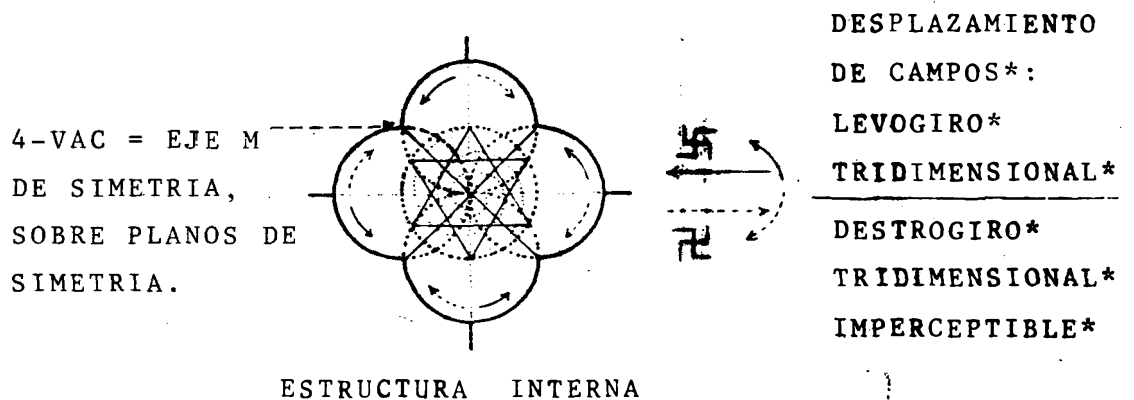

ESTRUCTURA INTERNA

FIG. 0-2

LA DISCRIMINACION DE LA UNIDAD DE ENERGIA -UEVAC*-

- 1) EL UNIVERSO* ESTA CONSTITUIDO POR DOS CAMPOS* INTIMAMENTE LIGADOS ENTRE SI - EL ADIMENSIONAL* Y EL TRIDIMENSIONAL*-
- 2) EL CAMPO* ADIMENSIONAL* ES PLASMATICO*; LO CONSTITUYEN PARTICULAS RELATIVAMENTE* ESFERICAS E INDIVIDUALES, SU CONSTITUCION PLASMATICA*, ES EL RESULTADO DE CARGAS DE SIGNO NEGATIVO Y POSITIVO EN ESTADO DE REPOSO, RESULTANDO LA MEZCLA, ELECTRICAMENTE NEUTRA.

TAL CAMPO* ES EL ASIENTO DE LA INTELIGENCIA COLECTIVA*.

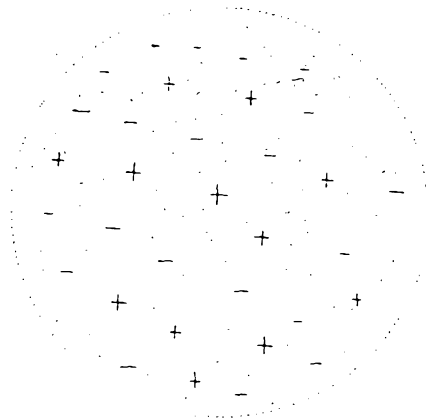

FIG. 1

- 3) EL CAMPO TRIDIMENSIONAL*, ESTA COMPUESTO POR ESFERAS TENSIVAS*, Y EL PRODUCTO DE ESTAS EN CONTACTO CON LO ADIMENSIONAL* - A TRAVES DEL EJE X - POSEE ESTRUCTURA PERCEPTIBLE* MATERIAL, E IMPERCEPTIBLE* SUTIL.

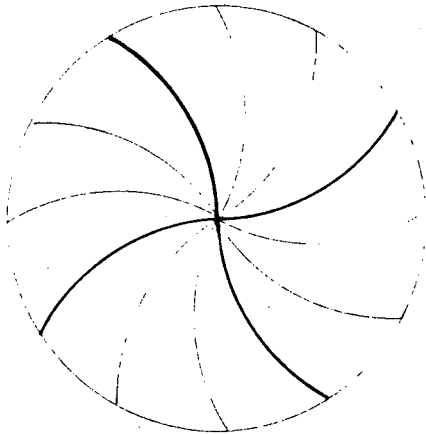

FIG. 2

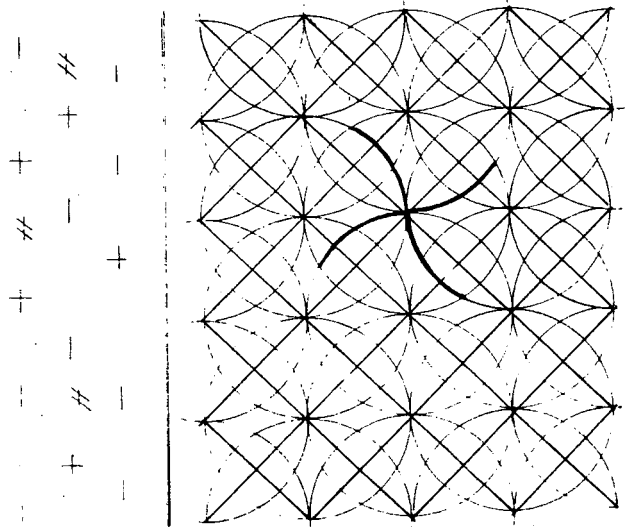

FIG. 3

- 4) CUANDO UNA PARTICULA DE LA INTELIGENCIA COLECTIVA* (fig.1) PIENSA AL MARGEN DE ESTA, SE TENSIONA, CREANDOSE UNA DIFERENCIA DE POTENCIAL TERMICO*, COMO PRODUCTO DEL REORDENAMIENTO DE CARGAS ELECTRICAS; ANTINOMIZANDOSE* E INDIVIDUALIZANDOSE.

LAS CARGAS ELECTRICAS DE SIGNO DEFINIDO, CON SUS CORRESPONDIENTES CARGAS COMPLEMENTARIAS* DE SIGNO RELATIVAMENTE CONTRARIO, SE POLARIZAN* EN EL LADO OPUESTO DE LAS CARGAS DE DISTINTO SIGNO.

ENTONCES, CADA EJE POSEE DOS CAMPOS* DEFINIDOS EN SUS CARGAS, Y DOS CAMPOS* COMPLEMENTARIOS DE AQUELLOS. SI LA UNIDAD DE ENERGIA - UEVAC* - ASI FORMADA, TIENE TRES EJES, ESTA COMPUESTA ENTONCES POR SEIS CAMPOS* CON SUS RESPECTIVOS CAMPOS* COMPLEMENTARIOS*.

AL SUPERPONERSE UN CAMPO* SOBRE EL OTRO O VICIVERSA (fig. 0-2:4-VAC*), EN EL LUGAR DE LA SUPERPOSICION, LAS CARGAS

ELECTRICAS ENTRAN EN REPOSO, CONFORMANDOSE UN PLANO CIRCULAR DE SIMETRIA*, DENTRO DE UNA FORMA DE LENTEJA BICONVEXA* Y PLASMATICA* (fig. 5: 3-VAC*-)

AL SER CRUZADO EN ORTOGONAL* EL PLANO DE SIMETRIA*, POR OTRO PLANO DE SIMETRIA*, SE FORMA UN EJE (4-VAC*-fig. 0-2) DE SIMETRIA*, EL QUE SE PROYECTA EN FORMA GEOMETRICA AL INFINITO (fig.4-1), Y DE ACUERDO AL MEDIO EN QUE SE ORIGINA, ES PLASMATICO*.

ES PONDERABLE* EN LA CONSTITUCION DE LOS EJES X, Y, Z, y M; LA PARTICIPACION DE SEGMENTOS DE ARCO (fig.8) DE SECCIONES DE ESFERA - USOS - , CON SUS RESPECTIVOS APORTES DE CARGAS ELECTRICAS DEFINIDAS O PLASMATICAS*.(fig.57)

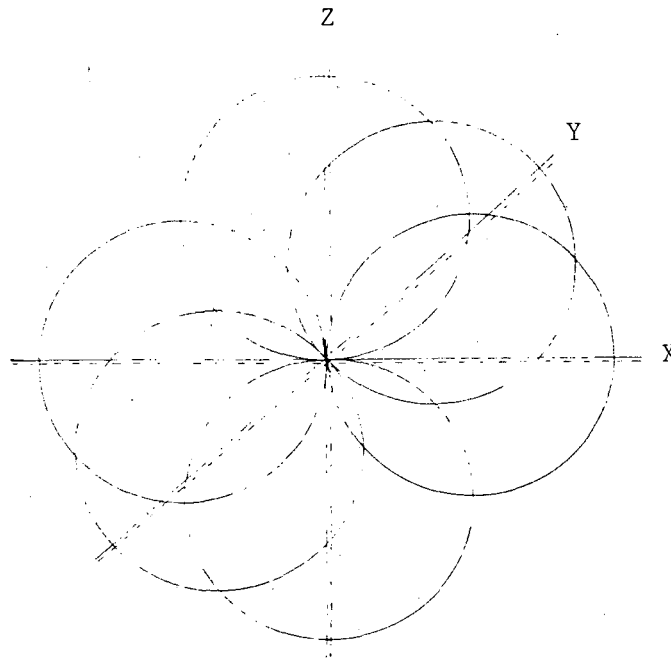

FIG. 4

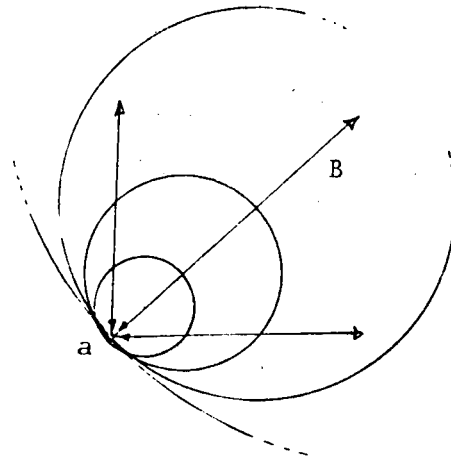

FIG. 4-1

PROYECCION DEL EJE - M - (fig. 4-1:B), SOBRE PLANOS DE SIMETRIA*, EN FORMA GEOMETRICA HACIA EL TODO. LOS CAMPOS* SE EXTIENDEN EN IGUAL FORMA (fig. 4-1:a).

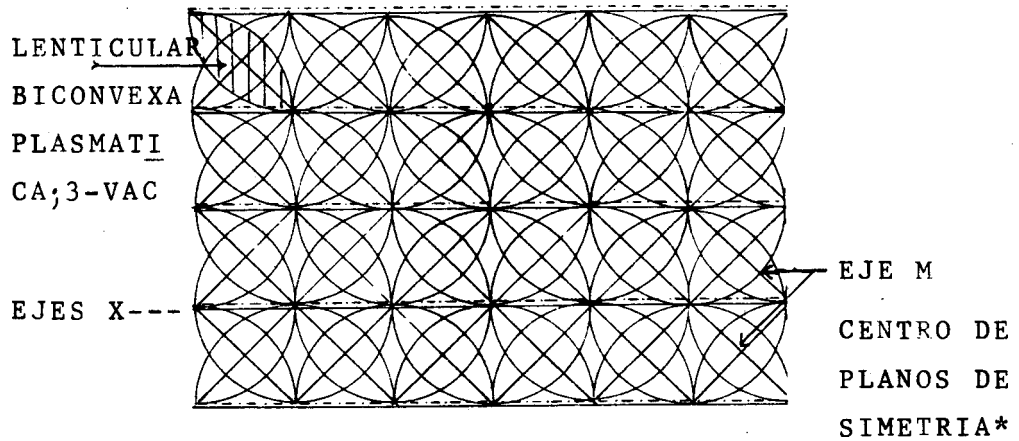

FIG. 5

(ejes X en un sentido)

EN LA FIGURA (5) SE DESTACA LA ZONA DE SUPERPOSICION DE UN CAMPO*, INCURSIONANDO EN EL VECINO; FORMANDO UNA LENTIL CULAR BICONVEXA* PLASMATICA* - 3-VAC* -

TAMBIEN NOS MUESTRA UN CORTE, PERO YA VISTA TRIDIMENSIONAL MENTE*, PODRIAMOS OBSERVAR LOS EJES - M - CUMPLIENDO SIMILAR FUNCION QUE EL PROPIO EJE - X -

- 5) LA ABSORCION* DE LO ADIMENSIONAL* HACIA LO TRIDIMENSIONAL* SIGUE LA MECANICA QUE PASO A DETALLAR:

a) LO ELECTROPLASMATICO* (fig. 6:19) QUE SE DESPLAZA EN FORMA HELICOIDAL*, LIMITANDO SU EXPANSION* AL TOCAR LA PIEL TENSIVA* (fig. 6:10 y 11) DE LA ESFERA TRANSITADA; ES ABSORBIDO HACIA CENTROS (fig. 6:6) CONFORMADOS POR EMBUDOS* CONSTRUIDOS POR CUATRO ESFERAS EN SUS PUNTOS DE CONTACTO (fig. 6: esferas polares 14,15 y ecuatoriales 22,23)

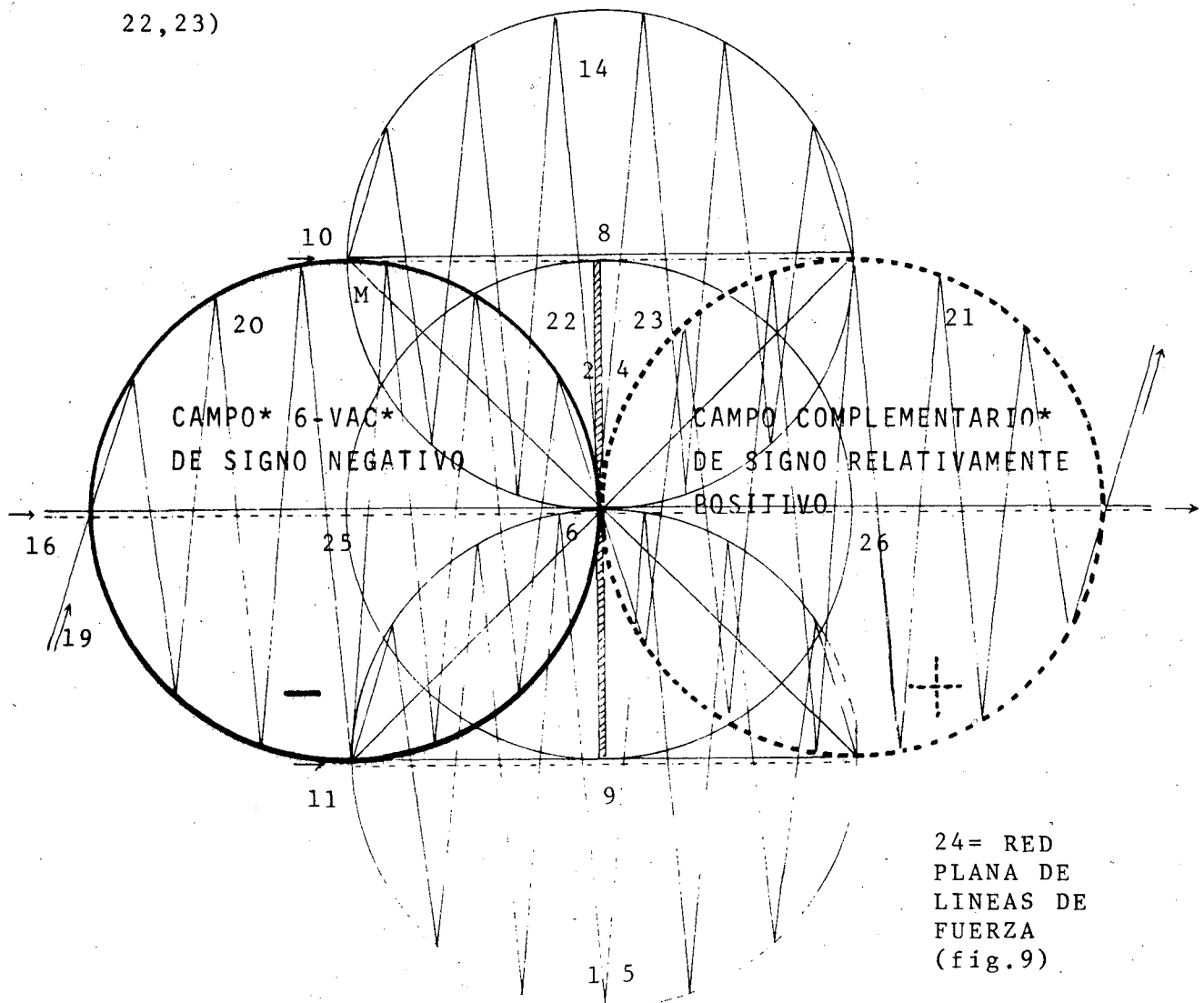

FIG. 6

b) NO OBSTANTE QUE LA ABSORCION* NEGATIVA* - 5-VAC* - ES ISOTROPICA*, AL INICIAR LA MISMA, SE ESQUEMATIZA DENTRO DE SEIS ESFERAS TRIDIMENSIONALES* (fig.6:14,15,20,21 y sus laterales ecuatoriales 22,23), Y EN TRES EJES (fig.4:X,Y,Z).

c) SON RELEVANTES EN LA CONSTRUCCION DE LA UNIDAD DE ENERGIA -UEVAC*- LOS CAMPOS* ECUATORIALES (fig. 4:Y de este a oeste) CON SUS CORRESPONDIENTES CAMPOS COMPLEMENTARIOS* (fig. 6 y 7); Y LOS CAMPOS* POLARES (fig. 4:Z) CON SUS CORRESPONDIENTES CAMPOS* COMPLEMENTARIOS.

LOS CAMPOS* ECUATORIALES, POR CARECER DE DENOMINACION ADECUADA, LOS DENOMINO DE ESTE A OESTE, INICIADOR* Y NEUTRO*.

d) AL ACOPLARSE LOS CAMPOS* ECUATORIALES DANDO FORMA A LOS CAMPOS* POLARES, Y A SU VEZ ESTOS SUSTENTADOS CON LOS CAMPOS DE SUSTENTACION* (fig. 4:X), SE INICIA UN PROCESO DINAMICO, DEL QUE SURGE LA MATERIA SOLIDA.

e) LOS CAMPOS* Y CAMPOS COMPLEMENTARIOS* DEL EJE DE SUSTENTACION (fig. 4:X), SON LA VINCULACION DE LA UNIDAD DE ENERGIA* - UEVAC* - CON EL TODO, SIN DEJAR DE TENER EN CUENTA LA PARTICIPACION DE LOS EJES - M - (fig. 0-2:4-VAC*)

f) LA MECANICA ENUNCIADA ES NEGATIVA Y PERCEPTIBLE*, CON SU CAMPO COMPLEMENTARIO* NEGAPOSITIVO*; LA DENOMINO MECANICA NEGATIVA VAC -6-VAC*-

- 6) SI BIEN ES CIERTO QUE LA UNIDAD DE ENERGIA - UEVAG*-
 POSEE UNA MECANICA NEGATIVA - 6-VAC* -, PARA CONSTITUIR
 SE EN UNIDAD DE ENERGIA, DEBE INTERVENIR LA MECANICA PO
 SITIVA - 7-VAC* - LA CUAL ES IGUAL A LA ENUNCIADA Y EN
 APARENTE SENTIDO CONTRARIO (fig. 7:17,18)

LA MECANICA ENUNCIADA, POSITIVA Y RELATIVAMENTE* IMPER
 CEPTIBLE*, CON SU CAMPO COMPLEMENTARIO* POSINEGATIVO*, LA
 DENOMINO MECANICA POSITIVA VAC - 7-VAC* -

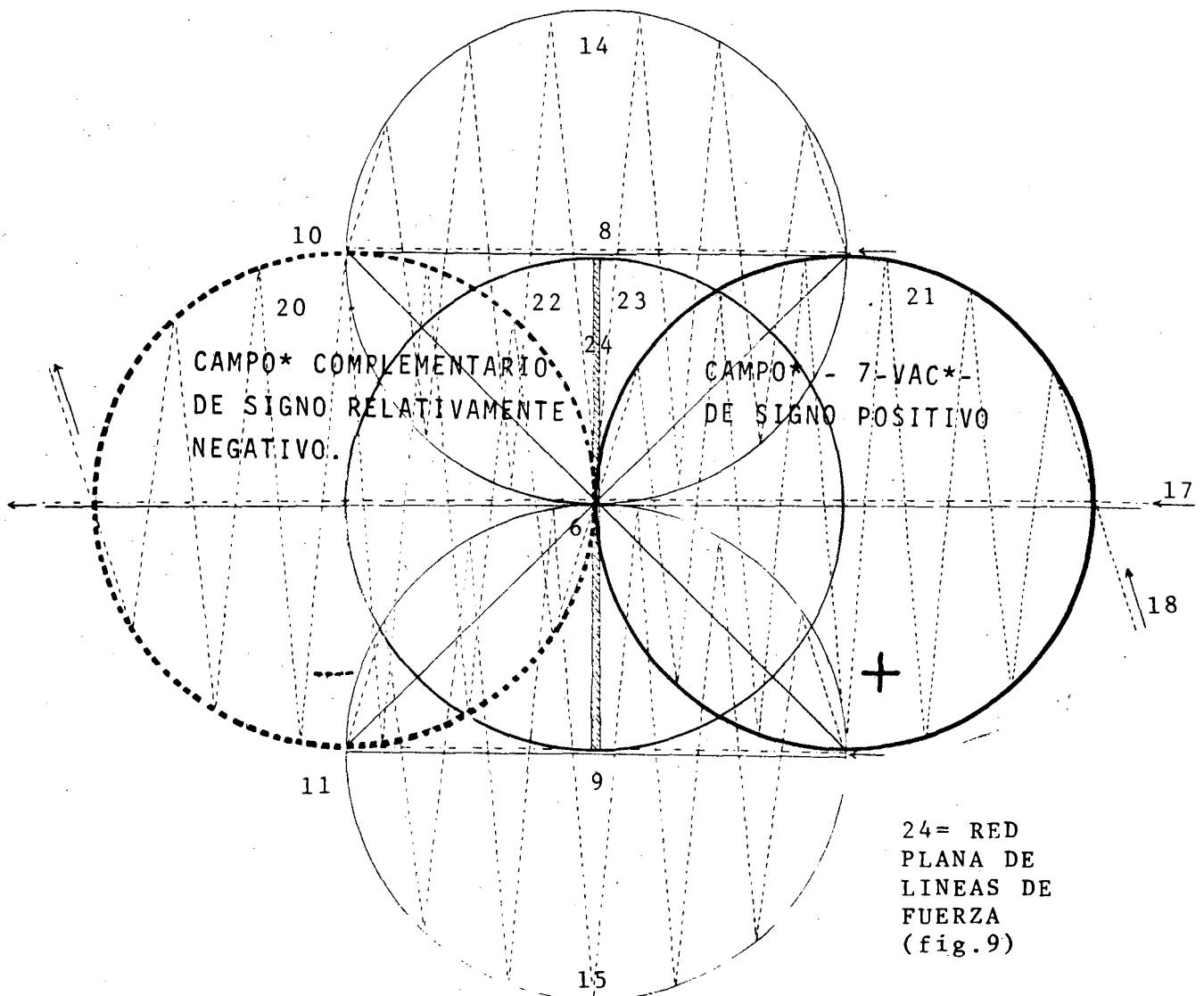
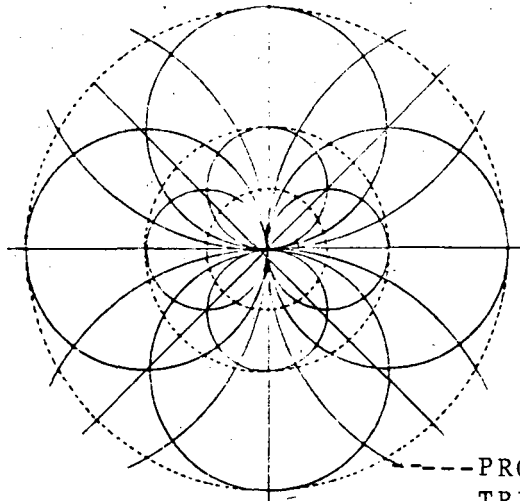

FIG. 7



PROYECCION GEOMETRICA DE LOS CAMPOS* HACIA EL TODO.

FIG.8-1

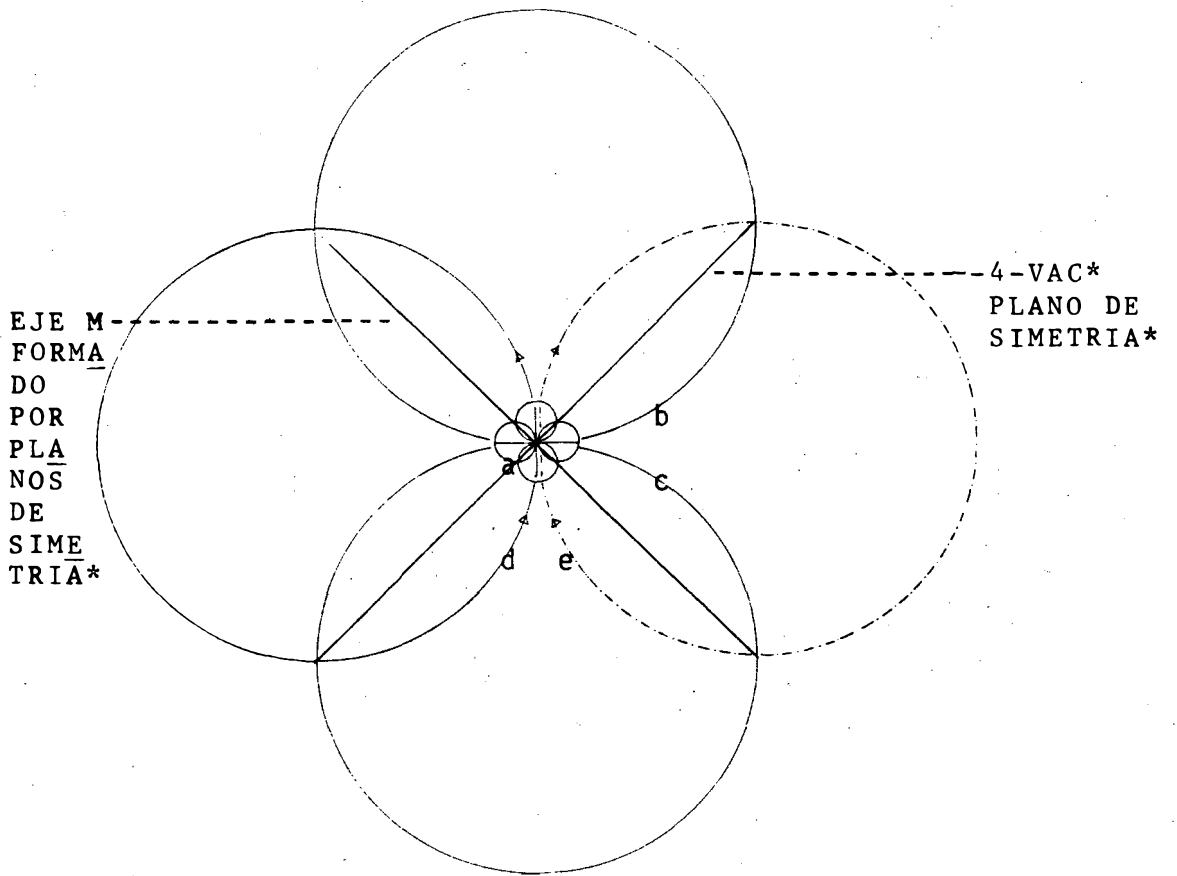

FIG.8

EN LA FIGURA 8, PODEMOS APRECIAR COMO LA UNIDAD DE ENERGIA - UEVAC* - ESTA CONSTRUIDA POR CAMPOS*, SOBRE EJE b,c, ECUATORIAL, Y d,e POLAR, DE SEGMENTOS DE ARCO, DEL DIAMETRO MAYOR DE LA ESFERA DEL CAMPO*, EN EXTENSION HACIA EL TODO.

CADA UNIDAD DE ENERGIA - UEVAC* -, EXTIENDE SUS CAMPOS* EN PROYECCION GEOMETRICA HACIA EL TODO*, A TRAVES DE LOS SEGMENTOS DE ARCO (fig. 4:1), QUE VIENEN A CONSTITUIR SUS PROPIOS EJES; ECUATORIAL* (fig. 8:b,c), Y POLAR* (fig. 8:d,e), Y LA INTERVENCION DE LAS LINEAS DE FUERZA* DE LOS CAMPOS* Y CAMPOS COMPLEMENTARIOS* DE LAS ESFERAS OPUESTAS.

A TRAVES DE ESTOS EJES - OPTICOS EN LOS CRISTALES - LA UNIDAD DE ENERGIA - UEVAC* - RECOGE LA MEMORIA PRESENTE, PASADA Y FUTURA; INCORPORANDOLAS A LAS FORMAS MATERIALES DE LAS CUALES PARTICIPA EN SU ESTRUCTURA.

LA MEMORIA ES INSTANTANEA; POR CUANTO CARECE DE ESPACIO Y TIEMPO; ES RECOGIDA POR EL CAMPO INICIADOR* - ECUATORIAL ESTE - INCORPORANDOSE A LA UNIDAD DE ENERGIA - UEVAC* -

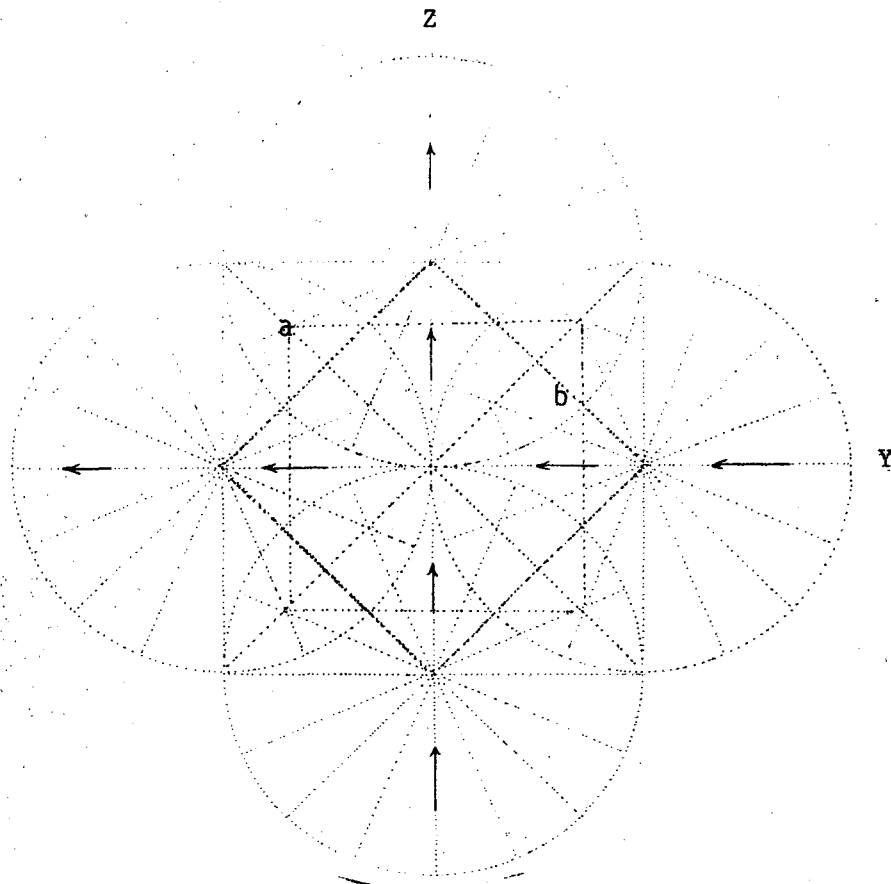

FIG. 9

(24 de frente al observador (fig. 6 y 7))

EN LA FIGURA (9), PODEMOS VER LA RED PLANA DE LINEAS DE FUERZA*, MOSTRANDO EL CUADRO PERCEPTIBLE*, CONFORMADO POR LAS MISMAS, INTERACCIONANDO ENTRE LOS CENTROS DE LOS CAMPOS* ECUATORIAL*Y POLAR*; Y EL CUADRADO IMPERCEPTIBLE*; CONFORMADO POR CENTROS DE CRUCE DE LINEAS DE FUERZA* (a) (fig.5:M) Y (b) LINEAS DE FUERZA EN PARALELO.

7) HEMOS VISTO LA CONSTITUCION DE LAS MECANICAS NEGATIVA, - 6-VAC* - Y LA POSITIVA - 7-VAC* -

PARA CONSTITUIRSE DICHAS MECANICAS EN UNIDADES DE ENERGIA - UEVAC* -, ES IMPRESCINDIBLE, DE LA INTELIGENCIA* CANALIZADA EN EL DESEO*, VIBRANDO EN DEFINIDA LONGITUD Y FRECUENCIA DE ONDA, AFIN A DETERMINADAS LINEAS DE FUERZA CONSTITUYENTES DE UN CAMPO*.

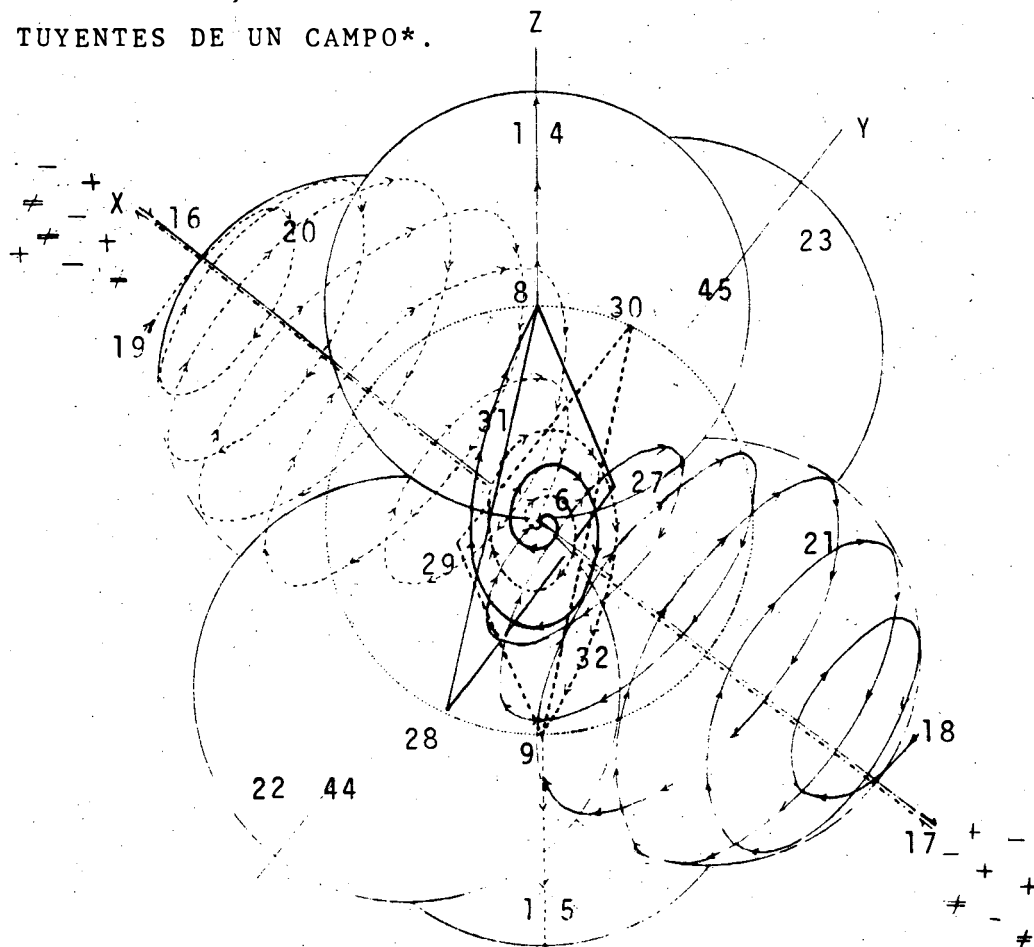

FIG. 10

EN LA FIGURA (10) Y PARA MAYOR VISUALIZACION, SOLO APARECEN: 18 = A LA ONDA NEGATIVA, DE LA MECANICA - 6-VAC* -, Y 19 = LA ONDA POSITIVA, DE LA MECANICA - 7-VAC* - SIN SUS CAMPOS COMPLEMENTARIOS* (fig. 6 y 7). PUEDE ASIMISMO VISUALIZARSE, EL ACOPLAMIENTO DE AMBAS MECANICAS - 6 y 7-VAC* -

AL ACOPLARSE LAS MECANICAS, LO HACEN MEDIANDO EL EJE DE SUSTENTACION DE CAMPOS* (fig. 4 y 10:X), EL QUE OBRA COMO SOPORTE DE LA UNIDAD DE ENERGIA - UEVAC* - DURANTE EL TIEMPO CICLICO, EN QUE LA ESTRUCTURA ASI FORMADA, CUMPLA SU FUNCION EVOLUTIVA.

LA INICIACION DE SU FORMA, SE HACE A TRAVES DEL CAMPO* ESTE DEL EJE ECUATORIAL - Y - (fig. 10:23).

A LA MECANICA ENUNCIADA, LA DENOMINO - UNION DE MECANICAS NEGATIVA - 6-VAC* -, Y POSITIVA - 7-VAC* - QUE CONSTITUYEN - 8-VAC* -

LA UNION DE MECANICAS NEGATIVA Y POSITIVA - 8-VAC* -, DAN FORMA A LA UNIDAD DE ENERGIA - UEVAC* - SIENDO ESTA LA PRIMERA FORMA MATERIAL DE ENERGIA.

- 8) CUANDO LA MECANICA POSITIVA - 7-VAC* - Y LA MECANICA NEGATIVA - 6-VAC* - SE ACOPLAN EN FORMA TRANSITORIA, PARA CUMPLIR UN CICLO EVOLUTIVO EN ESPACIO Y TIEMPO, LO HACEN RESPONDIENDO A LA UNION DE AMBAS MECANICAS - 8-VAC* -, LA QUE PASO A DESCRIBIR:

a) CUANDO LO ELECTROPLASMATICO* (fig. 10:16) ES ABSORBIDO HACIA EL CENTRO (fig. 10:6) ACOMPAÑADO POR LA ONDA MAGNETICA* (fig.10:19), EN SU MOVIMIENTO HELICOIDAL*; ESTA ULTIMA CHOCA CONTRA UNA RED PLANA DE LINEAS DE FUERZA*,

LA QUE PODEMOS APRECIAR DE COSTADO AL OBSERVADOR, EN LAS FIGURAS 6 y 7:24; Y DE FRENTE AL OBSERVADOR EN LA FIGURA NUEVE (9), DOBLE CUADRADO CONSTITUIDO EN SUS VERTICES Y LINEAS DE FUERZA* EN PARALELO, (fig.9:b, y fig.11:8,9,44,45) POR LOS CENTROS DE CONCENTRACION DE LINEAS DE LAS MISMAS ESFERAS. (fig.11:14,15,37,38)

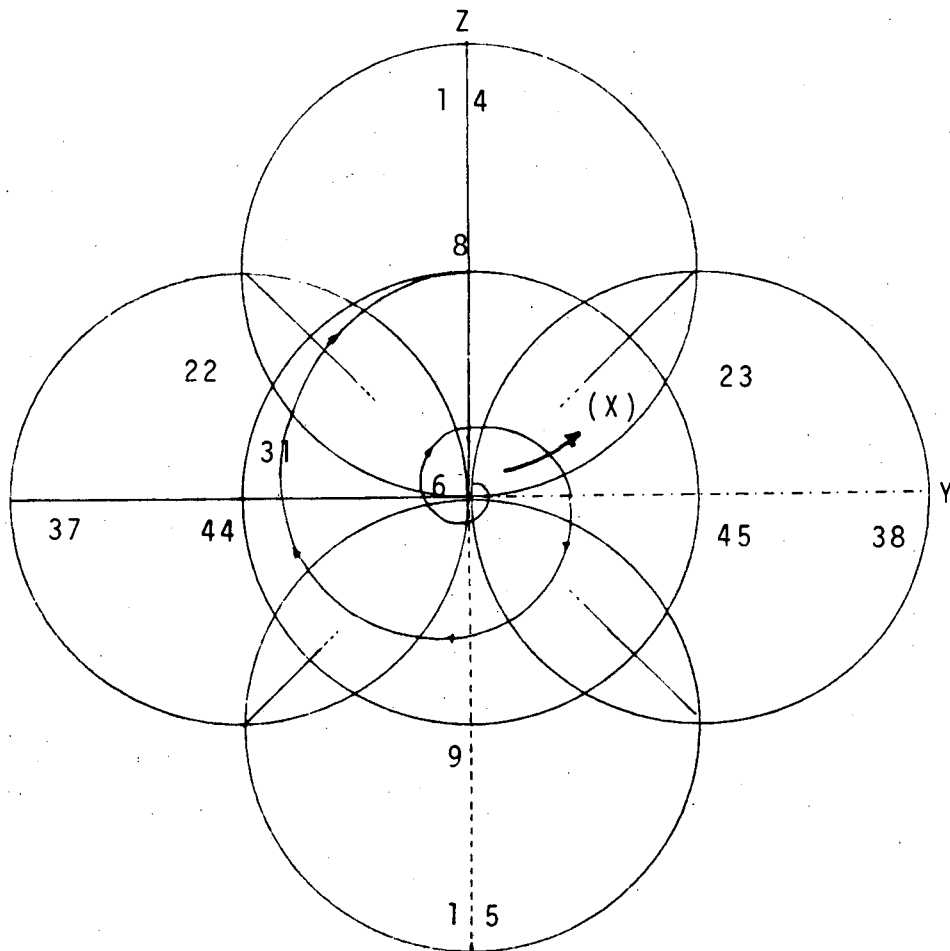

FIG. 11

b) PROSIGUE LUEGO LA EXTENSION DE SU MOVIMIENTO, DE HELICOIDAL* A ESPIRAL* (fig. 11:31), ATRAIDA POR LOS CENTROS DE LAS CUATRO ESFERAS (fig.11:8,9,44,45), EN SU DESPLAZAMIENTO POR LA RED PLANA (fig.9), CONSTITUIDO EN BASE A LOS CENTROS DE LAS MISMAS: GIRANDO UNIFORMEMENTE ALREDEDOR DE UN PUNTO (fig. 11:6); CENTRO DE LA UNIDAD DE ENERGIA - UEVAC* - ALEJANDOSE DEL MISMO A VELOCIDAD CONSTANTE.

c) LA EXTENSION DE LA ONDA MAGNETICA* EN ESPIRAL LOGARITMICA*, SE PRODUCE, DESPLAZANDOSE POR LA ZONA DONDE EN CUENTRA MENOR RESISTENCIA, Y SIGUIENDO LINEAS DE FUERZA* (fig.9); O SEA, ENTRE LOS CENTROS (fig.11:6-45/6-9/6-44/6-8/6-45/6-9/6-44) ESTRELLANDOSE CONTRA EL EJE POLAR (fig.11:8 y Z), ORIGINANDOSE UN MOVIMIENTO EN SENTIDO CONTRARIO. AL CAMPO* TRANSITADO - LEVOGIRO* - (fig.11:X)

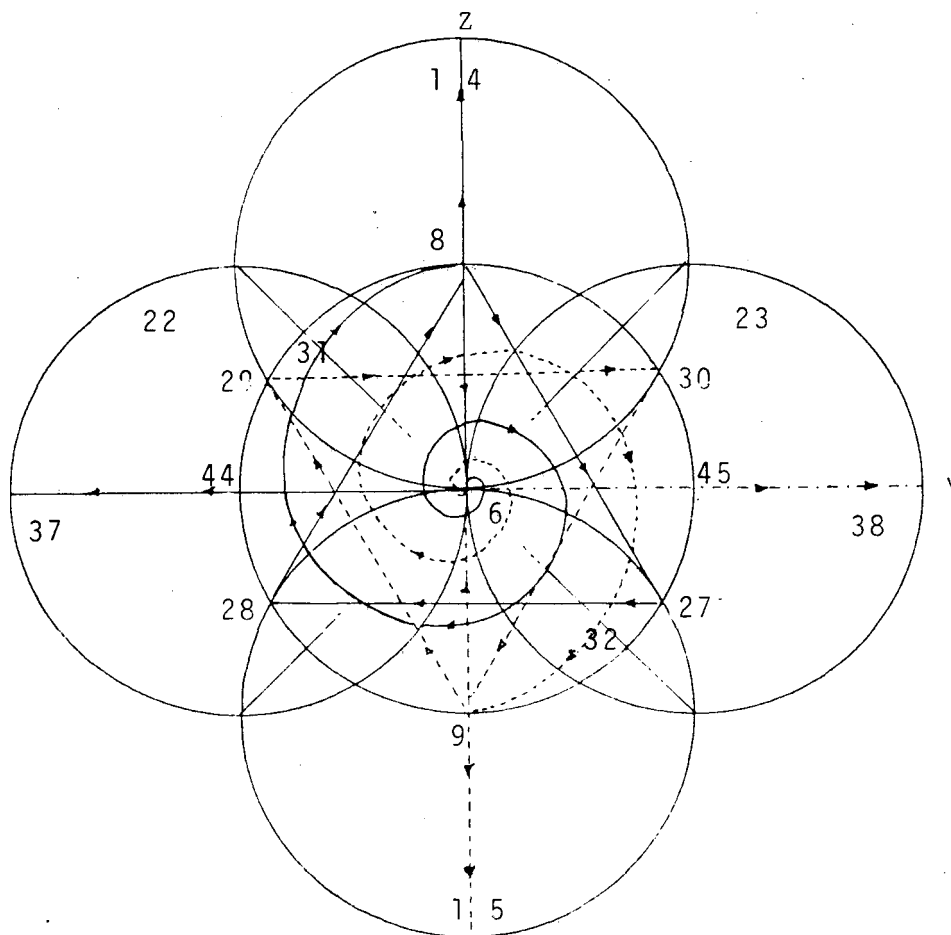

FIG. 12

d) AL CHOCAR CONTRA SU PROPIA ORBITA Y EJE POLAR (fig.11 y 12:8) CONTINUA CON SU EXTENSION DONDE ENCUENTRA MENOR RESISTENCIA (fig.10 y 12:6-45), VOLVIENDO A CHOCAR CONTRA SU PROPIA ORBITA - MOVIMIENTO DE EXTENSION - (fig.12:27)

CONTINUANDO SU RECORRIDO, Y DESCRIBIENDO UN TRIANGULO ENTRE LOS CENTROS 6 Y 9; CHOCA NUEVAMENTE CON SU ORBITA - MOVIMIENTO DE RECHAZO - PARA SER ATRAIDA AL LUGAR DE ORIGEN (fig.12:8)

EL TRIANGULO ASI CONFORMADO, ES PERCEPTIBLE* Y ORIGEN DE LO TRIDIMENSIONAL* (fig.12:8,27,28).

EL CENTRO DEL SISTEMA (fig. 12:6) ES NEUTRO, POR CUANTO LOS CAMPOS* INTERVINIENTES ESTAN ALLI LIMITADOS; AUN CONTINUARAN EN ESE ESTADO, AUNQUE DICHOS CAMPOS* SE SUPERPONGAN, DANDO ORIGEN A UNA LENTICULAR PLASMATICA BICONVEXA* - 3-VAC* -

e) LO MISMO ACONTECE CON LA MECANICA RELATIVAMENTE POSITIVA - 7-VAC* - LA QUE SIMULTANEAMENTE Y SIGUIENDO IDENTICOS MOVIMIENTOS (fig. 12:32) DESCRIBE LA MISMA FIGURA REMATANDOLA HACIA EL NADIR* DEL SISTEMA; CONFORMANDO UN TRIANGULO TRIDIMENSIONAL* IMPERCEPTIBLE*, ORIGEN DE LA PARTICIPACION SUTIL EN EL CUERPO MATERIAL - COMPLEMENTARIO, ALMA -

LA ESPIRAL LOGARITMICA* IMPERCEPTIBLE*, POR SU CONSTITUCION POSITIVA, BUSCA LA MASA TIERRA, DADA LA ATRACCION DE CARGAS DE DISTINTO SIGNO . AL DECIR LA MASA TIERRA, ESTEMOS EN CLARO QUE SIGNIFICA EL CAMPO* NEGATIVO DE LA MISMA.

ESCALA CROMATICA

f) AL PRODUCIRSE EL PRIMER CHOQUE (fig. 12:31-8), SE PRODUCE TAMBIEN UNA IRIDISENCIA* - ONDA ELECTROMAGNETICA* - DONDE PREDOMINA EL COLOR AMARILLO DORADO.

g) AL SUFRIR EL SEGUNDO CHOQUE (fig. 12:31-27) LA IRIDISENCIA ES DE COLOR ROJO.

h) AL PRODUCIRSE EL RECHAZO Y SUFRIR EL TERCER CHOQUE (fig. 12:31-28) LA IRIDISCENCIA* QUE SE PRODUCE ES DE COLOR AZUL.

i) LA MECANICA RELATIVAMENTE POSITIVA - 7-VAC* - SIGUE IDENTICOS MOVIMIENTOS: AL CHOCAR CON EL ELJE POLAR (fig. 4:2;12:32-9) LA IRIDISCENCIA* ESTA INFLUENCIADA POR EL ROJO Y AZUL, DANDO ORIGEN AL COLOR VIOLETA - MORADO -

j) EL SEGUNDO CHOQUE (fig. 12:32-29) ES DE IRIDISCENCIA* VERDE, POR INFLUENCIA DEL AZUL Y EL AMARILLO DORADO. (fig. 12:28 y 8).

k) EL TERCER CHOQUE (fig.12:32 y 30) ES DE IRIDISCENCIA ANARANJADA, POR INFLUENCIA DEL AMARILLO DORADO Y EL ROJO (fig. 12:8 y 27)

NUEVAMENTE DESTACO, QUE EL ORIGEN DE LOS COLORES, ES PRODUCTO DE LA COMPOSICION DE LAS ONDAS ELECTROMAGNETICAS* QUE ADOPTAN, POR INFLUENCIA DE LAS CONTINGENCIAS SUFRIDAS EN EL TRANSITO POR LAS LINEAS DE FUERZA*, PERCEPTIBLES* E IMPERCEPTIBLES*.

RECAPITULANDO: LA ONDA MAGNETICA* DE LA MECANICA RELATIVAMENTE NEGATIVA (fig. 12:31) - 6-VAC* - DIBUJA SOBRE UN PLANO (fig.9): UN TRIANGULO CON EL VERTICE HACIA EL CENIT* (fig. 12:8) DONDE DOMINA EL AMARILLO DORADO; EN EL SEGUNDO VERTICE (fig. 12:27) PREDOMINA EL ROJO, Y EN EL TERCER VERTICE (fig.12:28) SE DESTACA EL AZUL.

LA MECANICA RELATIVAMENTE POSITIVA - 7-VAC* - DIBUJA SOBRE EL MISMO PLANO, UN TRIANGULO CON EL VERTICE HACIA EL NADIR* (fig. 12:9) DONDE PREDOMINA EL VIOLETA; EN EL SEGUNDO VERTICE (fig. 12:32-29), EL VERDE; Y EN EL TERCER VERTICE (fig. 12:32-30), EL ANARANJADO.

LOS COLORES ENUNCIADOS, SON ANTINOMIZADOS*; PERCIBIDOS POR EL OBSERVADOR DE ACUERDO A LO PRESCRIPTO, PERO LA UNIDAD DE ENERGIA - UEVAC* - SI BIEN ES CIERTO QUE ES PORTADORA DE LA ESCALA CROMATICA*, MIRANDOLA DE FRENTE AL EJE DE SUSTENTACION DE CAMPOS (fig. 4:X), DICHO OBSERVADOR LA VERA DE COLOR BLANCO INDESCRIPtible, CON Matices PLATEADOS Y DE INFLUENCIA, DEBIDO A LA VELOCIDAD DE GIRO DE SUS CAMPOS*; TAL CUAL SE VE A TRAVES DE LA LENTE DE UN TELESCOPIO, UNA SUPERNOVA, O LA LUZ DE UN AUTOMOVIL EN EL CAMINO EN UN DIA NEBLINOSO. (fig.13)

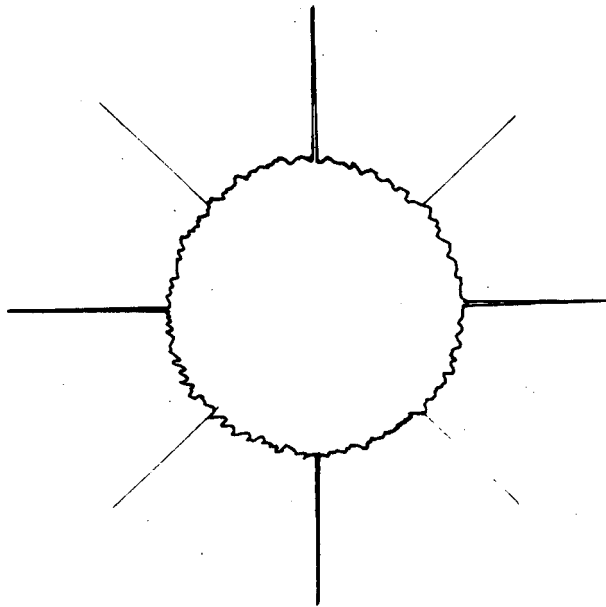

FIG.13

- 9) MIENTRAS TODO ELLO OCURRE, EL EJE - X - (fig. 4), CON INTERVENCION DEL DESEO* MANIFESTADO EN ACTITUDES INTELIGENTES, INTERVENDRA EN OTRAS MECANICAS - 6 y 7-VAC* - PARA DAR FORMA A OTRAS UNIDADES DE ENERGIA - UEVAC* -

LA UNIDAD DE ENERGIA - UEVAC* -
ES PARTE DE LA INTELIGENCIA
FRACCIONADA...

ESQUEMA SENSORIAL DE LA UNIDAD DE ENERGIA

- 10) a) LA ONDA MAGNETICA* DE LA MECANICA NEGATIVA - 6-VAC* - ES PORTADORA DEL CONCIENTE*, EL QUE ALOJA HACIA EL CENIT* DE LA UNIDAD DE ENERGIA - UEVAC* - , AL PRODUCIR EL CHOQUE CONTRA SU PROPIA ORBITA (fig.12-31-8), QUEDANDO UBICADO - MIRANDO EL OBSERVADOR A LA UNIDAD DE ENERGIA DE FRENTE, SOBRE EL TRIANGULO CONFORMADO POR LA EXTENSION DE LA ONDA MAGNETICA NEGATIVA, EN SU VERTICE SUPERIOR (fig. 14:35), Y DELANTE DEL OBSERVADOR, O SEA DE FRENTE RESPECTO DE LA UNIDAD DE ENERGIA - UEVAC* -

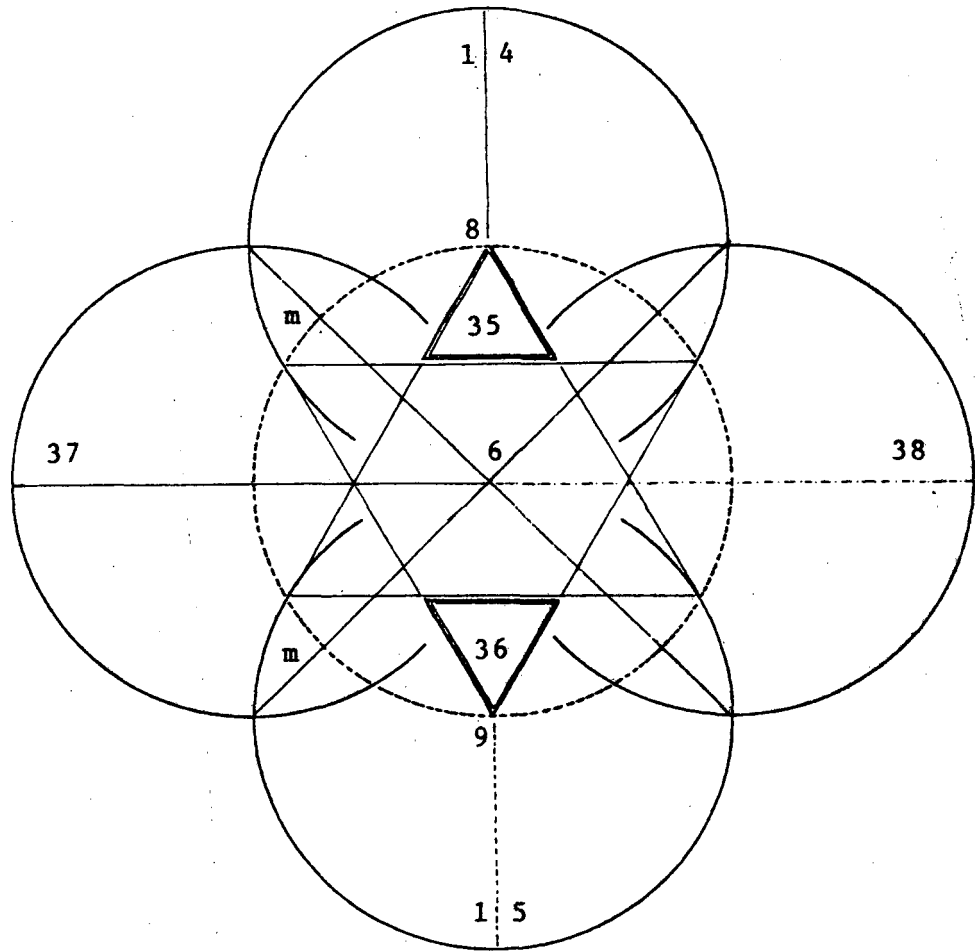

FIG.14

b) CONSIDERANDO QUE EL SUBCONCIENTE*, ES EL ALMACEN DEL CONCIENTE* - MEMORIA CONCIENTE*- QUEDA RADICADO EN EL NADIR* DE LA UNIDAD DE ENERGIA, Y DETRAS DEL TRIANGULO CONFORMADO POR LA ASOCIACION DE LOS TRIANGULOS ORIGINADOS POR EL ACOPLAMIENTO DE LA MECANICA NEGATIVA - 6-VAC* - Y LA MECANICA POSITIVA - 7-VAC* - (fig. 14:36 , a sus espaldas)

c) LA UBICACION DEL SUB CONCIENTE* RESPONDE AL MOVIMIENTO MOBIUS* DE LOS CAMPOS*, Y AL EJE POLAR (fig.4:Z y fig.16)

d) LA ONDA MAGNETICA DE LA MECANICA POSITIVA - 7-VAC* - ES PORTADORA DE LA INTELIGENCIA COLECTIVA*. SIGUIENDO LA MECANICA DESCRIPTA, PERO EN SENTIDO CONTRARIO, MIRANDO EL OBSERVADOR LA UNIDAD DE ENERGIA - UEVAC* - DE FRENTE; RADICA EL INCONCIENTE* AL FRENTE DEL TRIANGULO RADICADO EN EL NADIR* (fig. 14:36), Y LA INTELIGENCIA COLECTIVA* ES ALOJADA A ESPALDAS DEL TRIANGULO RADICADO EN EL CENIT* (fig. 14:35, a sus espaldas)

VALGA ACLARAR NUEVAMENTE, QUE LOS MOVIMIENTOS SON PRODUCTO DE LOS PROPIOS MOVIMIENTOS DE LOS CAMPOS* (fig. 4 y 16) SIEMPRE MEDIANDO EL EJE DE SUSTENTACION DE CAMPOS*. (fig. 4:X y 14:6).

DE TAL MANERA, LA UNIDAD DE ENERGIA - UEVAC* - ES PORTADORA DE LOS ESTADOS DE CONCIENCIA DEL APARATO SICOLOGICO, ANTINOMIZADOS* RESPECTO DE LO ADIMENSIONAL* - INTELIGENCIA COLECTIVA*, INCONCIENTE*, CONCIENTE*, SUB CONCIENTE*.-

DESPLAZAMIENTO DE CAMPOS*

FIG. 15

- 11) a) EL DESPLAZAMIENTO DE EN ESPIRAL DE LAS ONDAS MAGNETICAS* (fig. 12:31,32; fig.11:X) DE LAS MECANICAS POSITIVA Y NEGATIVA - 7 y 6-VAC* - , PONE EN MOVIMIENTO LAS LINEAS DE FUERZA* DE LAS ESFERAS TRIDIMENSIONALES*, HACIENDOLAS GIRAR (fig.15:40,41,42,43) EN CONTRA DE LAS MANECILLAS DEL RELOJ. EN ESTE CASO CON SENTIDO LEVOGIRO*.
- b) DE ESTA MANERA ES QUEBRADO EL EJE POLAR (fig.15:14 y 15) FORMANDO UNA CRUZ GAMADA LEVOGIRA* (fig. 15:39 y 11:X)

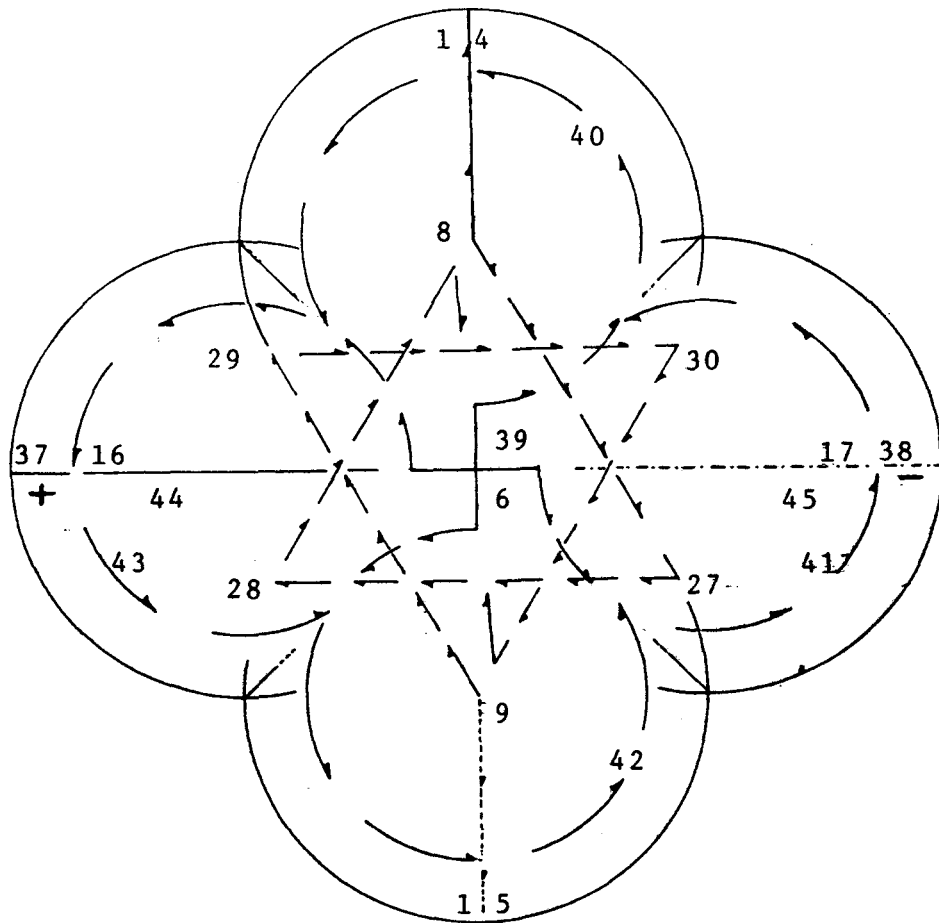
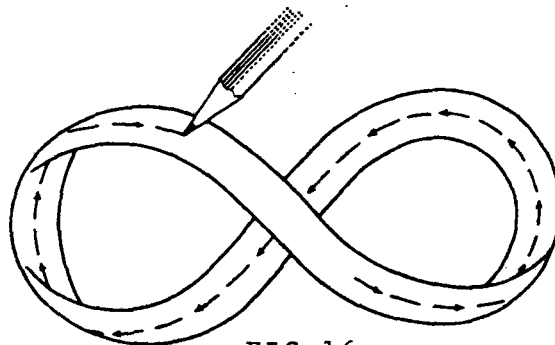
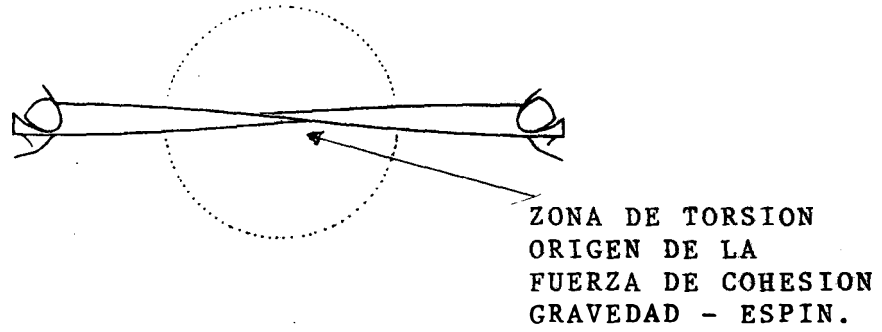

FIG.16

EL MOVIMIENTO MOBIUS* - ENTRE CAMPOS* Y CAMPOS COMPLEMENTARIOS*

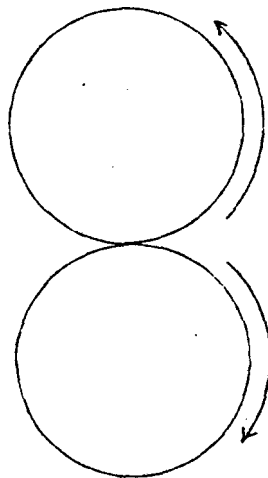

FIG.17

EL MOVIMIENTO DE UN CAMPO*, ORIGINA UN MOVIMIENTO IGUAL Y EN SENTIDO CONTRARIO, AL CAMPO* COMPLEMENTARIO*.

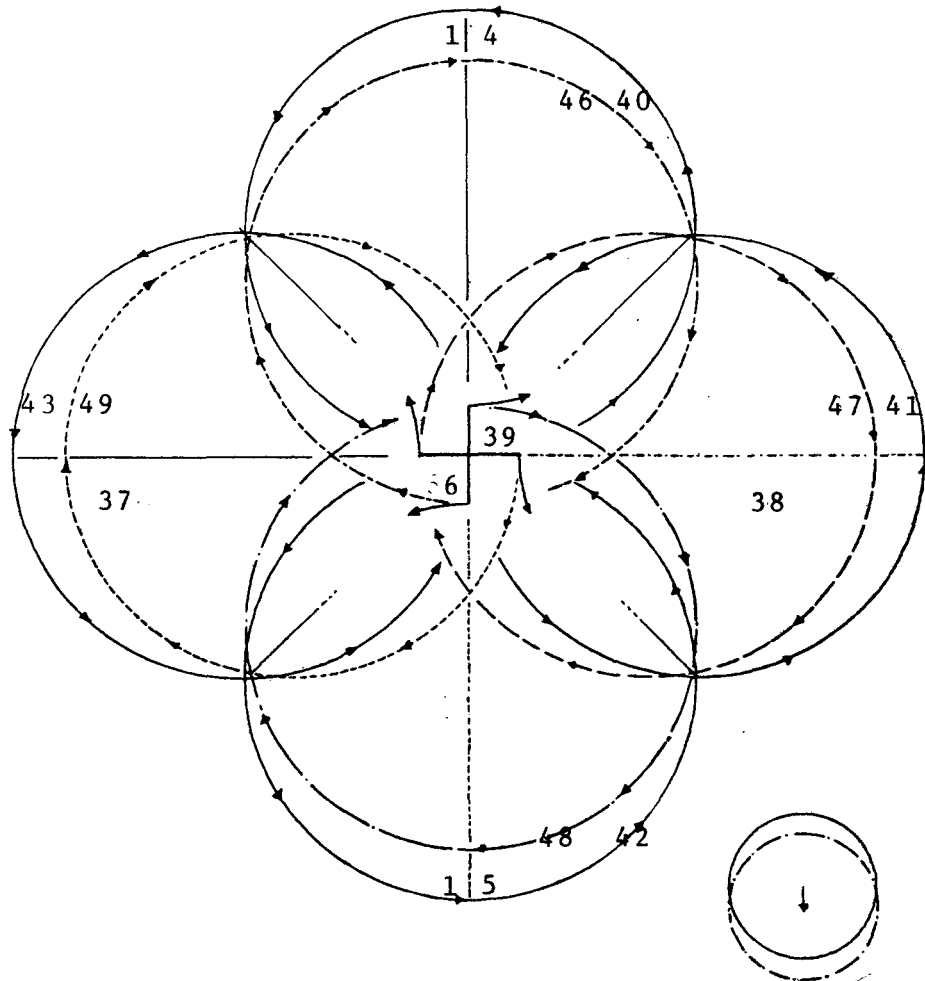

FIG. 18

FIG.19

12) a) LA ESFERA - CAMPO* - RADICADA EN EL CENIT* DEL SISTEMA, SE DESPLAZA EN CONTRA DE LAS MANECILLAS DEL RELOJ - MOVIMIENTO LEVOGIRO* -, ORIGINANDO UNA FUERZA EN SENTIDO CONTRARIO (fig. 17 y 18:40), LA QUE COLISIONARIA CON EL SENTIDO DE GIRO DE LA ESFERA RADICADA EN EL NADIR* Y EN SU PROPIO DESPLAZAMIENTO, SI EN ESE MOMENTO, NO SE HUNDIERA TORSIONANDOSE (fig. 16) EN EL CENTRO (fig. 18:6), RECHAZADA POR CARGAS DE IGUAL SIGNO (fig. 18:42) Y ATRAIDA POR CARGAS DE SIGNO CONTRARIO (fig. 18:48), MEDIANDO EL EJE PLASMATICO NEUTRO (fig. 4:X y 18:6)

LA TORSION SE EFECTUA, SIGUIENDO EL MOVIMIENTO MOBIUS*
 - RECTA PERMANENTE -, INTERVINIENDO ASI EN EL CAMPO* COM
 PLEMENTARIO IMPERCEPTIBLE*, DEL CAMPO* OPUESTO, REGRESANDO
 AL CAMPO* TRIDIMENSIONAL* POR LA MISMA MECANICA, Y ASI
 SUCESIVAMENTE.

b) EN EL CENTRO DEL SISTEMA (fig. 18:6) Y DADO QUE LAS
 CUATRO ESFERAS (fig. 18:14,15,37,38) CUMPLEN CON LA ENUN
 CIADA ALTERNATIVA, SE ORIGINA UN ESFERZO DE COHESION* O
 FUERZA GRAVITATORIA (fig. 16)

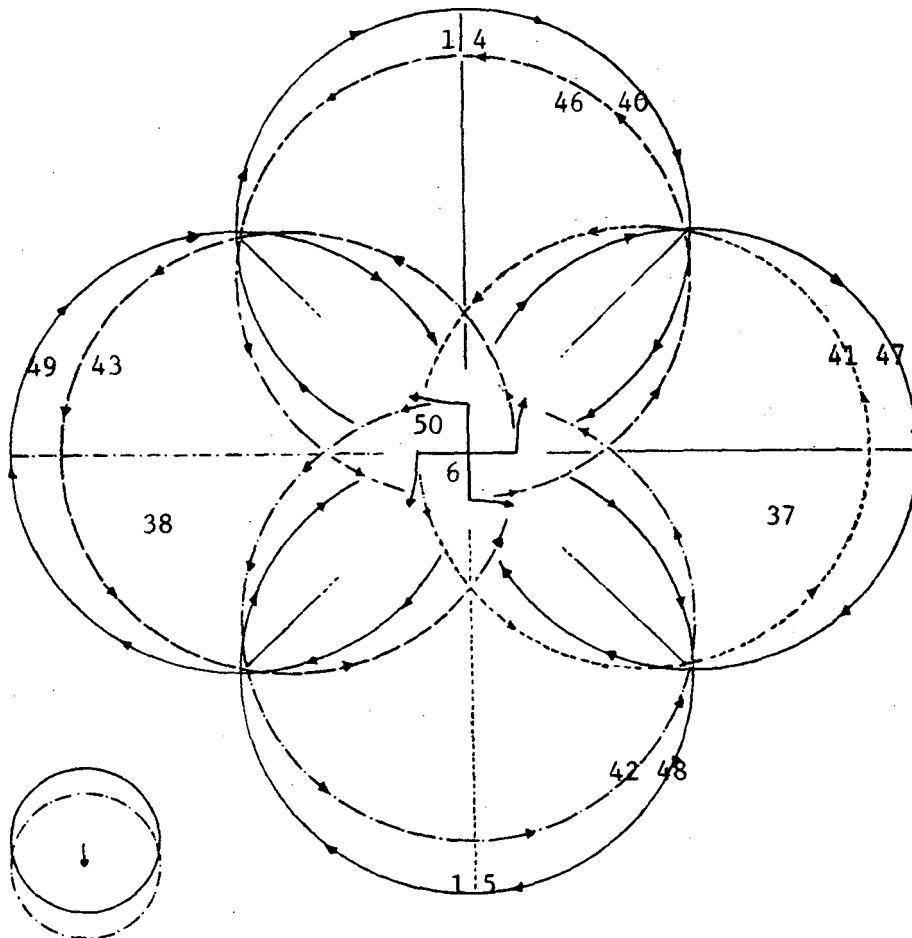

FIG. 19-1

FIG. 20

- 13) a) A ESPALDAS DE LA UNIDAD DE ENERGIA - UEVAC* - EXISTE UN SISTEMA IMPERCEPTIBLE*, PARALELO; SIMILAR AL DESCRIPTO EN LA FIGURA DIECIOCHO, CONFORMADO POR LOS CAMPOS COMPLEMENTARIOS* DE SIGNO POSITIVO, Y CAMPOS* DEL MISMO SIGNO.

ESTOS CAMPOS* Y CAMPOS COMPLEMENTARIOS*, TIENEN SENTIDO DE GIRO INVERSO, DADAS LAS CIRCUNSTANCIAS ENUNCIADAS EN LA FIGURA DIECISIETE, O SEA DESTROGIRO*; COMPLEMENTANDOSE CON LOS CAMPOS* DE SIGNO NEGATIVO DE GIRO LEVOGIRO*.(fig.18)

- b) LA INTERRELACION ENTRE CAMPO* NEGATIVO Y CAMPO* DE SIGNO POSITIVO, ESTA DADA POR LA ATRACCION Y RECHAZO ENTRE CARGAS DE DISTINTO E IGUAL SIGNO; ADEMAS POR LA INTERVENCION ENTRE CAMPOS*, MEDIANDO EL MOVIMIENTO MOBIUS*, LO QUE PERMITE UNA MAYOR COHESION* ENTRE LOS MISMOS.

ASOCIACION DE UNIDADES DE ENERGIA PARA DAR FORMA
A LO TRIDIMENSIONAL*

- 14) a) UNA UNIDAD DE ENERGIA - UEVAC* - MAS UNA UNIDAD DE ENERGIA - UEVAC* - ES IGUAL A UNA UNIDAD DE ENERGIA MAYOR - UEVAC-2* -, Y ASI SUCESIVAMENTE.

LA RAZON POR LA CUAL $1 + 1 = 1$ MAYOR; ES PORQUE LA CONSTITUCION MISMA DE LA UNIDAD DE ENERGIA* EN SU UBICACION EN EL ESQUEMA UNIVERSAL (fig.0: 1-VAC*), ASI LO PERMITE.

CADA UNIDAD DE ENERGIA - UEVAC* - POSEE SU POLARIDAD*, PERO LA DEPONE AL ASOCIARSE CON OTRA, PASANDO A POSEER AMBAS UNIDAS, UNA SOLA POLARIDAD*.

COMO LA POLARIDAD* ES LA QUE DETERMINA UN CUERPO TRIDIMENSIONAL* DE ESTRUCTURA CRISTALINA, ENTONCES AMBAS PASAN A SER UNA SOLA; LO MISMO SERIA SI SE ASOCIARAN UNA CANTIDAD, O SEA - UEVAC-X* - SIEMPRE TODAS DEPONEN SUS POLARIDADES EN BENEFICION DE UNA POLARIDAD* UNICA.

LA ASOCIACION DE UNIDADES DE ENERGIA - UEVAC* - ESTA SIGNADA POR LA MAGNITUD DEL DESEO* - ACCION RESONANTE* - Y EL ESFUERZO EJERCIDO PARA DAR CUMPLIMIENTO AL MISMO, MEDIANDO LA INTELIGENCIA CONCIENTE*, Y LA INTERVENCION DE LA INTELIGENCIA COLECTIVA*, ENCUADRADA EN LAS ONDAS ELECTROMAGNETICAS* DE SU PROGRAMA GENETICO*, ACCEDIENDO A LINEAS DE FUERZA* AFINES AL MISMO, DENTRO DEL CAMPO* INTERNO DEL ESQUEMA UNIVERSAL* - 1-VAC* - EN QUE SE DESARROLLAN (fig.0)

CONCEPTO DE TIEMPO EN LA FORMA
TRIDIMENSIONAL* DE LA - UEVAC*

- 15) LO ADIMENSIONAL* ES TEORICAMENTE ASIMETRICO, CARECE DE ESPACIO Y TIEMPO - POR LO TANTO ES ETERNO - (fig. 1)

INTERVIENE EN LO TRIDIMENSIONAL* COMO SOPORTE TEMPORAL DE LO PERCEPTIBLE* TRIDIMENSIONAL*, Y LO IMPERCEPTIBLE* TRIDIMENSIONAL* SUTIL, ASOCIADOS PARA FORMAR MATERIA SOLIDA EN SU CICLO EVOLUTIVO.

LO ADIMENSIONAL* CARECE DE ESPACIO Y TIEMPO
LO IMPERCEPTIBLE* CUMPLE UN CICLO EN EL TIEMPO
LO TRIDIMENSIONAL* CUMPLE VARIOS CICLOS EN LO
IMPERCEPTIBLE* - ALMA* -

- 16) LO TRIDIMENSIONAL* POSEE VELOCIDAD, ESPACIO Y TIEMPO ($V = \frac{E}{T}$) ORIGINADOS POR LA ABSORCION* ANTINOMIZADA* DEL MEDIO PLASMATICO*.
- 17) LA UNIDAD DE ENERGIA - UEVAC* - POSEE MEMORIA GENETICA* BASICA EN EL MOMENTO DE SU MANIFESTACION DENTRO DEL CAMPO* TRIDIMENSIONAL*; A MAS ACUMULA MEMORIA DE TRANSITO - FE NOTIPO* - DE ACUERDO AL PERIODO RITMICO DE SU EXISTENCIA MATERIAL.

UTILIZA SUS MECANISMOS PSIQUICOS PARA PRODUCIR HECHOS INTRASCENDENTES O TRASCENDENTES, DENTRO DE SU COMPORTAMIENTO.

LOS HECHOS TRASCENDENTES* SI FUERAN DE TAL MAGNITUD, ENRIQUECEN LA INTELIGENCIA COLECTIVA*.

LA INTELIGENCIA COLECTIVA* EN SU CARACTER COLECTIVO, APORTA LOS HECHOS TRASCENDENTES* QUE RECIBE DE UNA DE SUS PARTES COMPONENTES, A TODAS LAS UNIDADES DE ENERGIA* - UEVAC* - O A LAS ASOCIACIONES POR ELLAS CONFORMADAS - UEVAC-X* -.

LAS UNIDADES DE ENERGIA* - UEVAC* - RECIBEN Y APORTAN DATOS, PARA ESTABLECER LA CONDUCTA INDIVIDUAL Y COLECTIVA*; ADEMAS, A TRAVES DE SU DESEO*, LAS NUEVAS FORMAS PERCEPTIBLES* QUE ADOPTARAN EN EL FUTURO.

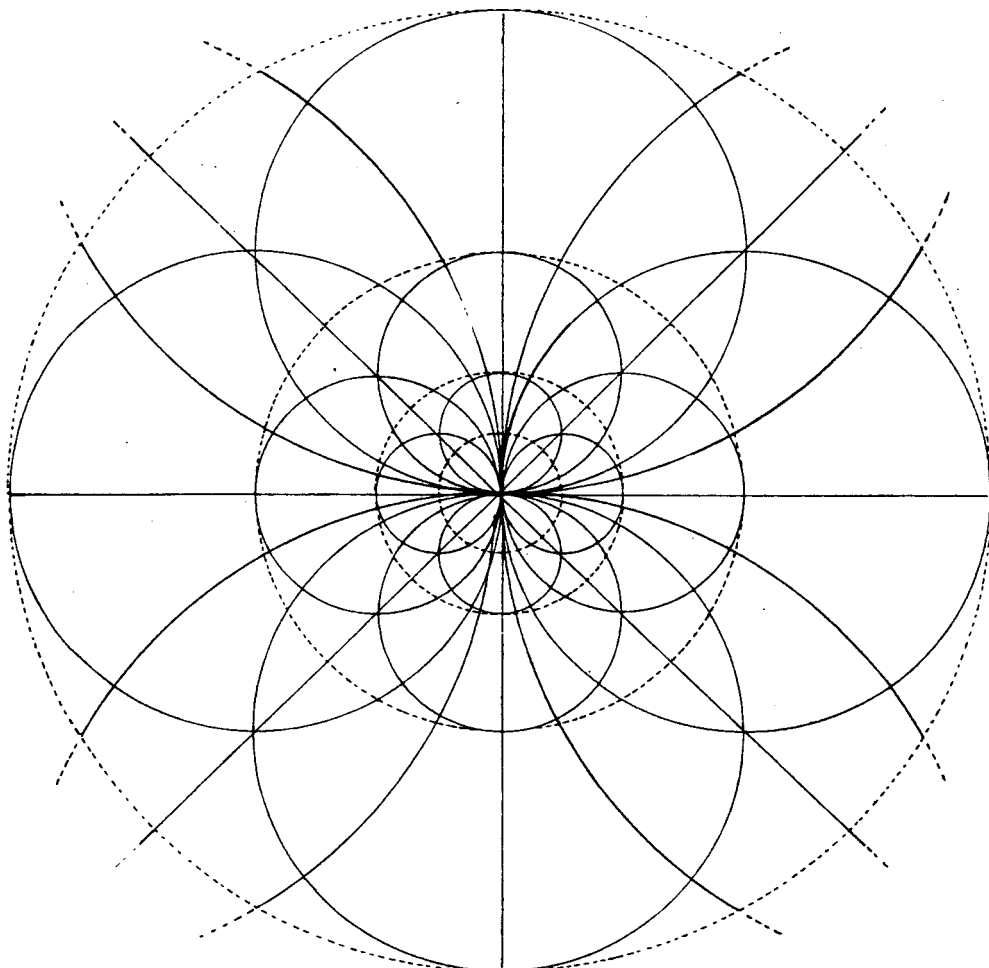

FIG. 21

18) a) INICIALMENTE LA UNIDAD DE ENERGIA - UEVAC* - SE ORIGINA POR EXPRESO DESEO* DE UNA PARTICULA DE LA INTELIGENCIA COLECTIVA* (fig.1) - 9-VAC* - LA QUE AL DESEAR* PENSAR INDIVIDUALMENTE, SE ALEJA DE ESTA, SIENDO ASIMILADA AL CICLO ESPACIO TIEMPO.

ANTINOMIZADA EN SEIS CAMPOS* PERCEPTIBLES*, CON SUS CORRRESPONDIENTES CAMPOS COMPLEMENTARIOS* IMPERCEPTIBLES*, LUEGO SE ASOCIARA O NO CON OTRAS UNIDADES DE ENERGIA - UEVAC* - DE IDENTICA ESTRUCTURA Y DOS O MAS VALORES ASOCIADOS - UEVAC-X* -, LA QUE SERA ATRAIDA HACIA OTRO CENTRO GRAVITATORIO* DE MAYOR O IGUAL MAGNITUD* Y VALORES ASOCIADOS, A MEDIDA QUE PIERDA VELOCIDAD*.

b) LA UNIDAD DE ENERGIA - UEVAC* - SE DIVIDIRA EN MECANICA POSITIVA - 7-VAC* - Y MECANICA NEGATIVA - 6-VAC* - CADA VEZ QUE CUMPLA UN CICLO, PARA VOLVER O NO, A ASOCIARSE, PARA DAR NACIMIENTO A UNA UNIDAD DE ENERGIA - UEVAC-2* - O A UNA GRAN UNIDAD DE ENERGIA - UEVAC-X* -

c) LA UNIDAD DE ENERGIA - UEVAC* - TRANSITA POR TODOS LOS ESTADOS MATERIALES PERCEPTIBLES*, CUMPLIENDO SU CICLO EN EL TIEMPO, HASTA AGOTAR EL DESEC* QUE LA INDUJO A PENSAR AL MARGEN DEL PENSAMIENTO - INTELIGENCIA COLECTIVA* - ANTINOMIZANDOSE*; SIENDO EN SU ESTADO ORIGINAL UNA RELATIVA PARTICULA DE LA INTELIGENCIA COLECTIVA* (fig.1) - 9-VAC* - PLASMATICA*, LUEGO ABSORBIDA HACIA LO TRIDIMENSIONAL*, TRANSFORMANDOSE EN LUZ, HIDROGENO, ETC., PARA RETORNAR A SU ESTADO ORIGINAL DESPUES DE PURIFICADA.

d) CUMPLIDO EL PERIODO ESPACIO TIEMPO, LA UNIDAD DE ENERGIA - UEVAC* - HABRA DEPUESTO SUS ANTINOMIAS*, DISTENSIONANDOSE* Y SUPERPONIENDOSE* SUS CAMPOS*, HASTA FUNDIRSE EN UNA ESFERA (fig. 1).

e) LA UNIDAD DE ENERGIA - UEVAC* - NUNCA DEJO DE SER ADIMENSIONAL* (fig. 1), NI TAMPOCO DEJARA DE SER TRIDIMENSIONAL*, PERO ACTUARA EN ESTE CAMPO* MIENTRA SEA AFIN CON EL.

f) LA DIFERENCIA ENTRE LO ADIMENSIONAL* Y LO TRIDIMENSIONAL*, RADICA FUNDAMENTALMENTE EN QUE LO TRIDIMENSIONAL* POR SU NATURALEZA MISMA DE TIPO MATERIAL, HA DESARROLLADO SOLAMENTE SU FAZ CONCIENTE* DENTRO DEL ESPECTRO SENSORIAL, ACUDIENDO SOLO EN FORMA ESPORADICA A SU MEMORIA INCONCIENTE*, EN LA MAYORIA DE LAS VECES EN FORMA EMPIRICA Y NO A SU SOLICITUD.

ESTO SE DEBE A QUE SUS ARQUETIPOS EN ESPACIO TIEMPO, SON SIEMPRE DE TIPO MATERIAL, TAL EL CASO DE LOS GASES, SOLIDOS, VEGETALES, ANIMALES; PERO YA EN EL ESTADO HOMBRE COMO SINTESIS DE LO CREADO MEDIANTE EL DESEO*, ASPIRA AL ARQUETIPO LUZ, INICIANDO EL DESARROLLO DE SU CAPACIDAD INCONCIENTE* DENTRO DE SU ESPECTRO SENSORIAL, COMO PASO PREVIO PARA ACCEDER AL ABSOLUTO Y ETERNO - INTELIGENCIA COLECTIVA* - DESINTERESANDOSE EN EL USO DE SUS FACULTADES CONCIENTES* Y MEMORIA SUB CONCIENTE*

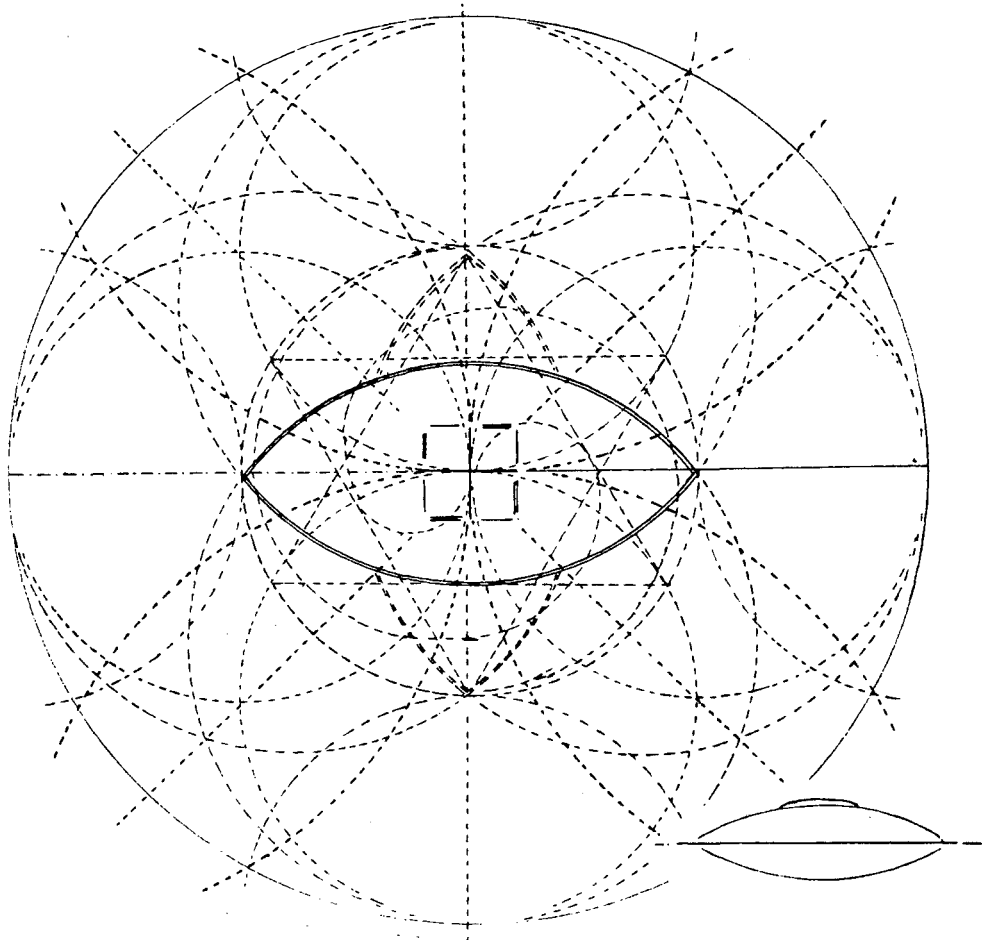

FIG. 22

ANTES DE DESCRIBIR LA APLICACION DE LA UNIDAD DE ENERGIA;
DESEO ACLARAR QUE HE PUESTO MI EMPENO EN SU SENCILLEZ.
ESTO TIENE POR OBJETO, HACERLA ACCESIBLE A LOS JOVENES
QUE RECIEN INCURSIONAN EN LA VIDA RESPONSABLEMENTE.

EN ESTOS JOVENES HE DESCUBIERTO PROFUNDAS INQUIETUDES
RESPECTO DE SU PROPIO CONOCIMIENTO.

ESTOS JOVENES TENDRAN LA CONDUCCION DEL MUNDO HACIA EL
AÑO 2.000. ESTAN ASISTIENDO A UNA TRANSFORMACION CASI
VIOLENTA DE LOS SISTEMAS SOCIOLOGICOS Y TELURICOS.

EN EL ESPACIO TODO SE MUEVE CRONOMETRICAMENTE; LA TIERRA
NO ES AJENO AL MISMO.

LOS INDICADORES QUE POSEEMOS RESPECTO DE ESE RITMO UNI
VERSAL, HACEN PREVEER QUE ACONTECIMIENTOS GEOGRAFICOS
ACOMPANARAN A LAS ACCIONES DESENCADENADAS POR EL HOMBRE.

ANTE EL CAOS MANIFIESTO, ESTA JUVENTUD TENDRA QUE DISEÑAR
NUEVOS MODELOS Y ESQUEMAS; SIN DUDA ELIGIRAN AQUELLOS QUE
ESTEN EN CONCORDANCIA CON LA EVOLUCION DEL HOMBRE.

ESPECIALMENTE A ESOS FUTUROS CONDUCTORES ESTA DEDICADO
ESTE TRABAJO; ESPERANDO QUE DEL MISMO Y EN SU APLICACION,
SURJA LA PAZ NECESARIA - FUNDAMENTAL EN TODO PROCESO
CREATIVO -

EL AUTOR.

DESDE NUESTRA CIVILIZACION, O DE LAS QUE NOS PRECEDIERON, EL HOMBRE*BUSCO IDENTIFICARSE EN SUS MANIFESTACIONES CULTURALES, POLITICAS Y ESPRITUALES, CON FIGURAS SUGERIDAS A SU CONCIENTE* DESDE LA INTELIGENCIA COLECTIVA*, O SEA DE SU PROPIA MEMORIA INCONCIENTE*.

HABIENDO ATRAVESADO POR TODOS LOS ESTADOS DE LA MATERIA, ES NATURAL QUE EN SU MEMORIA TENGA SOLIDAMENTE INCRUSTADAS LAS FORMAS TRIGONOMETRICAS ADOPTADAS PARA MANIFESTARSE EN LA MATERIA.

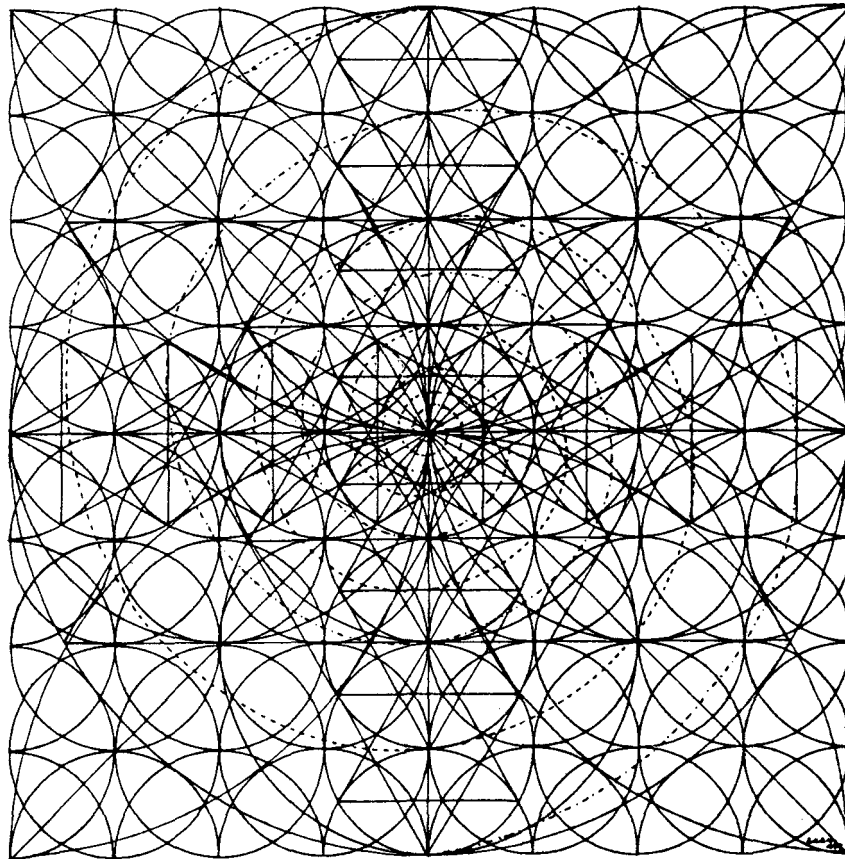

FIG. 23

TENEMOS ENTONCES, QUE AL PREGUNTARSE EL HOMBRE* 'DE DONDE VENGO...', LA RESPUESTA PUGNA POR SURGIR DE SI MISMO, A TRAVES DE SU PROPIA MEMORIA.

DOCE HORAS DOBLES TIENE EL DIA...
DOCE PERIODOS TIENE EL BIORRITMO...
DOCE MESES TIENE EL AÑO - DE ACUERDO A NUESTRO CONCEPTO
DEL TIEMPO...

DOCE ERAN LOS DISCIPULOS DEL SEÑOR JESUS...

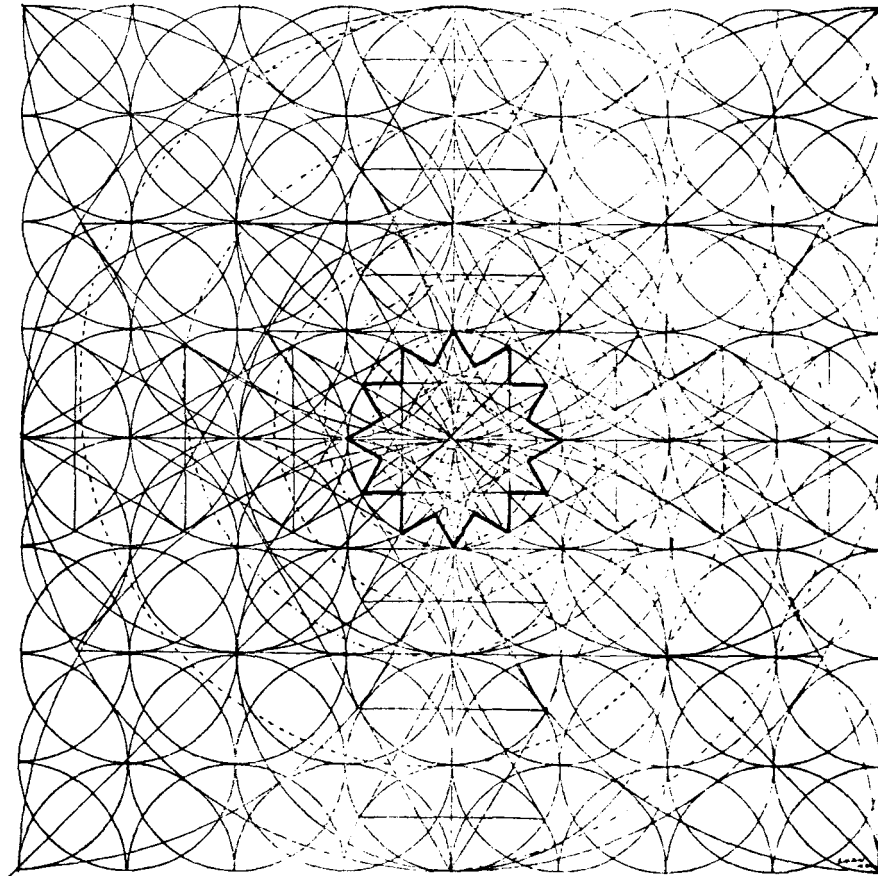

FIG. 24

DOCE PUERTAS TENDRIA LA CIUDAD SANTA PROMETIDA EN EL
APOCALIPSIS...

DOCE PUNTAS TIENE LA CONFORMACION TRIGONOMETRICA* BASICA,
DEL ESQUEMA UNIVERSAL; RODEANDO AL EJE - X - (INTELIGEN
CIA COLECTIVA)...

EN EL ESTUDIO DE LAS LINEAS DE FUERZA* QUE COMPONEN EL ESQUEMA UNIVERSAL* - 1-VAC* - ENCONTRAMOS TODOS LOS SIMBOLOS...

DE ALLI EL HOMBRE TOMO SUS FORMAS.

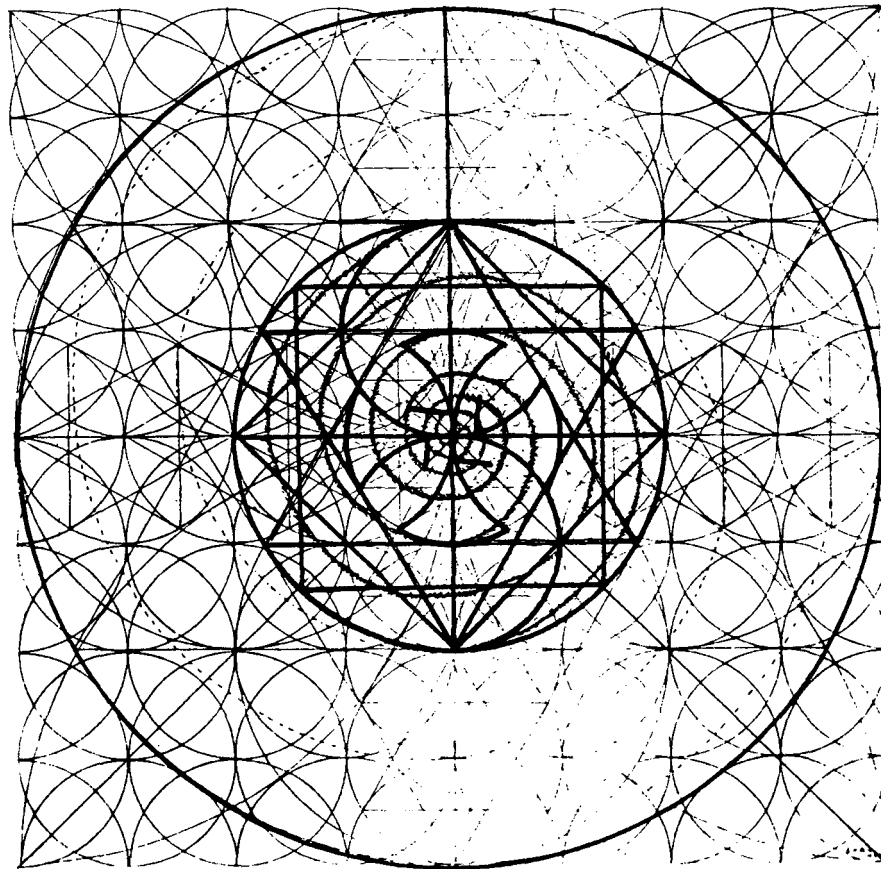

FIG. 25

SE DESTACAN: EL DOBLE CUADRADO, EL DOBLE TRIANGULO, LA CRUZ ANSATA, EL TAI CHI, LA CRUZ VATICANA O DE MALTA, LA CRUZ GAMADA DESTROGIRA, LAS ESPIRALES LOGARITMICAS POLARES.

LA DENOMINADA CRUZ VATICANA O DE MALTA, NO ES PATRIMONIO DE NINGUNA FILOSOFIA. SE ENCUENTRA EN EL ARTE DE TODOS LOS TIEMPOS Y DE CUALQUIER MANIFESTACION.

ES UNO DE LOS SIMBOLOS FISICOS MAS REPRESENTATIVOS DE LO MICRO Y LO MACRO.

REPRESENTA EL TODO...

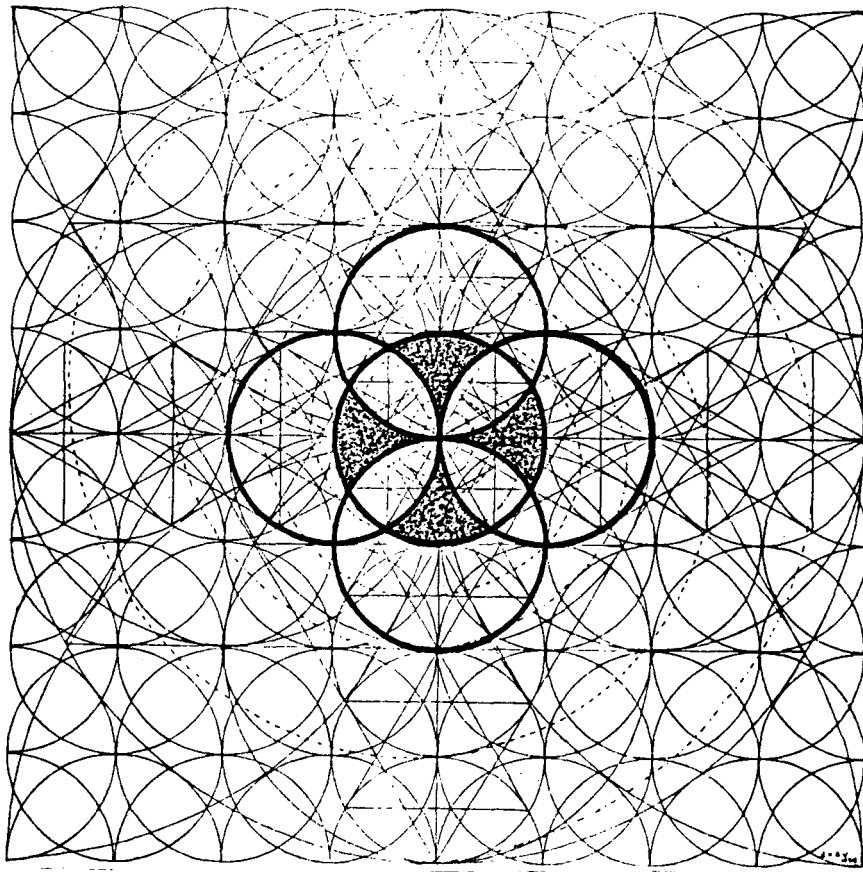

FIG.26

SU USO CONTINUO, SIGNIFICA PARA DETERMINADAS ORDENES RELIGIOSAS; SIMBOLO DE PAZ Y PROSPERIDAD.

EN LA ARQUITECTURA UNIVERSAL, PODEMOS VER ESTE DISEÑO,
EL QUE HEMOS HEREDADO DE NUESTROS MAYORES.

SUGIERE LA REPRESENTACION DE LOS CAMPOS* COMPLEMENTARIOS*
- ALMA* - SUSTENTO DE LA MATERIA TRIDIMENSIONAL*

LA INCORPORACION DE ESTE SIMBOLO EN LA CONSTRUCCION DE
UN EDIFICIO, SIGNIFICA AUGURIO DE FORTUNA PARA SUS MORA
DORES.

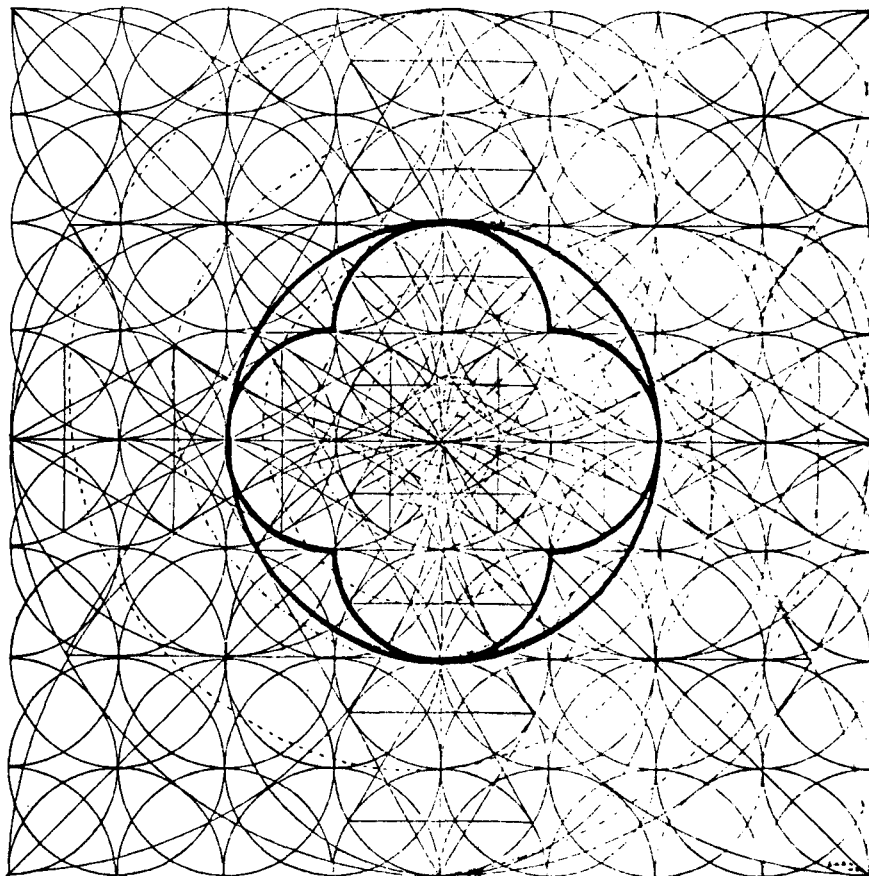

FIG. 27

PODRIA FACILMENTE REPRESENTAR LA MATERIA IMPERCEPTIBLE*
SUTIL; TAL VEZ ERA REALMENTE LO QUE DESEABAN LOGRAR QUIE
NES REALIZARON SU DISEÑO...

LA SSMA. VIRGEN.

EL TRIANGULO TRIDIMENSIONAL* - MATERIA - DE CUYO CENTRO SURGE LA VIDA, EJE - X -

(fig. 12) LA FORMA SURGE DESDE EL MEDIO PLASMATICO*, INTELIGENCIA COLECTIVA* O DIOS UNIVERSAL.

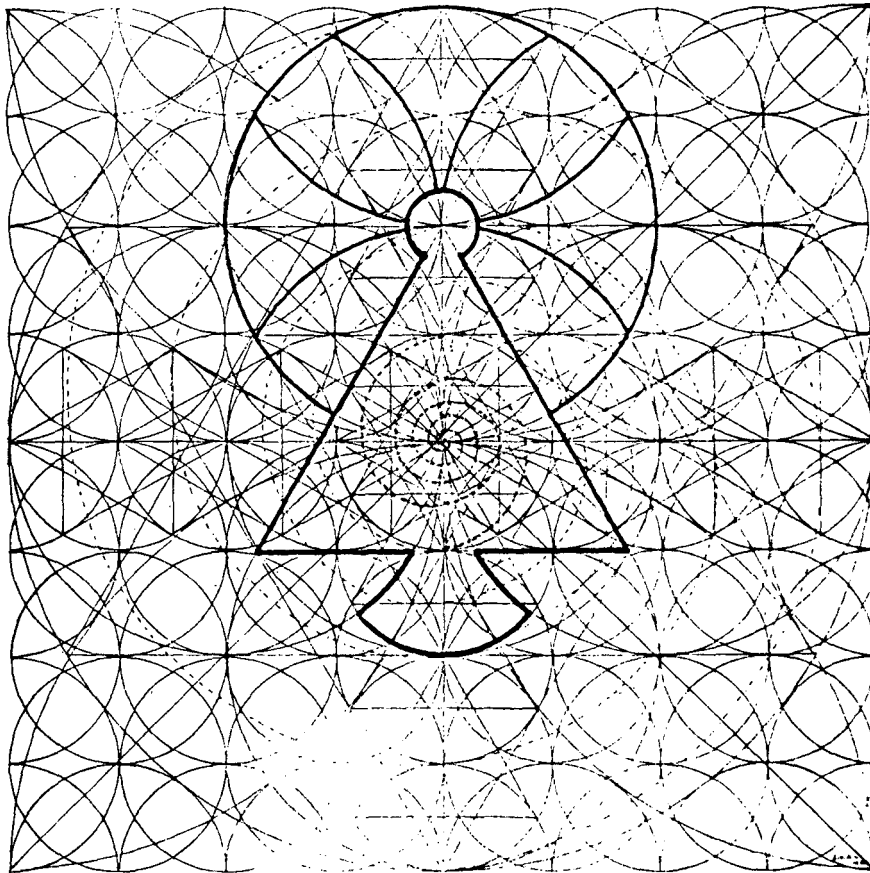

FIG.28

SU CABEZA - HABITUALMENTE REMATADA EN UNA CORONA DORADA, - AURA* -, O ALMA* , RODEANDOLA Y DIBUJANDO A SU ALREDEDOR LA CRUZ VATICANA O DE MALTA, POR INTERVENCION DE CAMPOS* Y LINEAS DE FUERZA*.

DOBLE TRIANGULO - SU ORIGEN ARTISTICO O SIMBOLICO, SE
PIERDE EN LOS ALBORES DE LA HISTORIA.

UTILIZADO COMO SIMBOLO RITUAL POR LOS PRIMITIVOS PUEBLOS
DE AMERICA Y AFRICA (TEORIA TECTONICA O DE PLACAS)

ADOPTADA POR LOS HEBREOS COMO SIMBOLO ESPIRITUAL Y DE
PODER PARA SU PUEBLO.

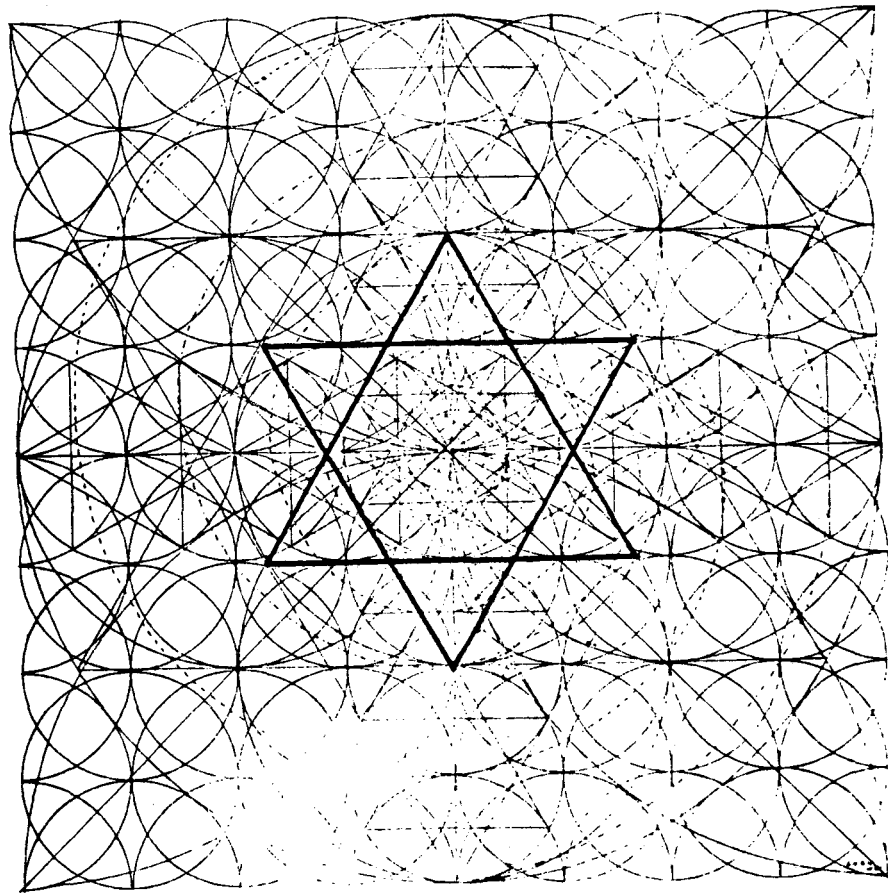

FIG. 29

EN TODOS LOS CASOS, LOS SIMBOLOS TIENEN EN SU CENTRO EL
EJE - X - Y LA CONFLUENCIA DE LOS EJES - M - (fig.
0-2, 5 y 6). REPRESENTACION REVERENTE DE DIOS UNICO, EN
TODA MANIFESTACION MATERIAL, POR MINUSCULA Y DESPRECIABLE
QUE ELLA PAREZCA.

EL CANDELABRO DE LAS SIETE VELAS.

ESTA LAMPARA, EMPLEADA EN LAS CEREMONIAS RELIGIOSAS,
FUE UTILIZADA POR LOS PUEBLOS DE AMERICA Y AFRICA.

CADA VELA ENCENDIDA TRANSFORMA CELULOSA EN CARBONO; TRAS
MUTACION DE LA MATERIA EN EL EJE - Y - (fig.4). CORRES
PONDIENTE AL SURTIDOR DEL ALMA (campo iniciador este fig.
0-2)

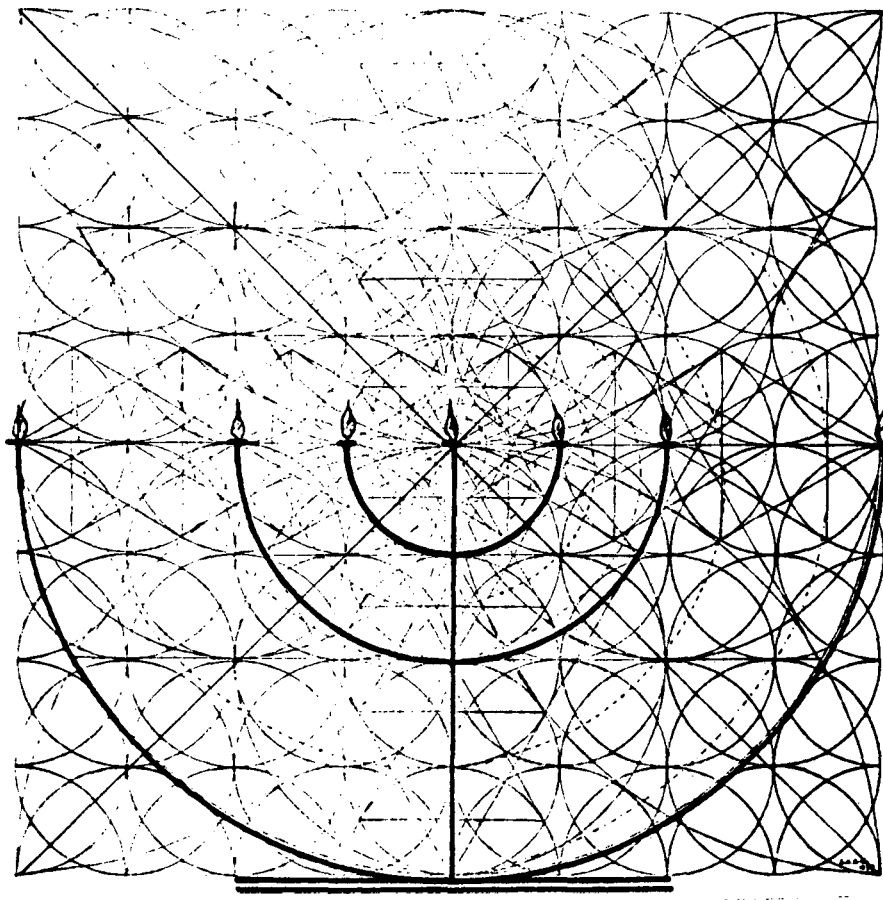

FIG. 30

LA RESONANCIA*CONCIENTE* E INCONCIENTE* CON DICHS CENTROS
- ESFERAS 10,11,12-VAC* - PERMITE ELEVACION ESPIRITUAL.

UTILIZADO ACTUALMENTE EN CEREMONIAS RELIGIOSAS DE DISTIN
TAS DENOMINACIONES; ESPECIALMENTE LAS HEBREAS.

EL CORTE DEL ESQUEMA UNIVERSAL - 1-VAC* - NOS MUESTRA EN SU CENTRO EL CUBO (visto en dos dimensiones)

CONCENTRA EN SU FORMA LINEAS DE FUERZA*COMPONENTES DE SEIS PIRAMIDES CONVERGIENDO HACIA EL CENTRO DEL ESQUEMA.

EL CENTRO DEL CUBO EN LA ESFERA, ES LA ESCALA IMPRESCINDIBLE HACIA OTROS PLANOS DE EXISTENCIA.

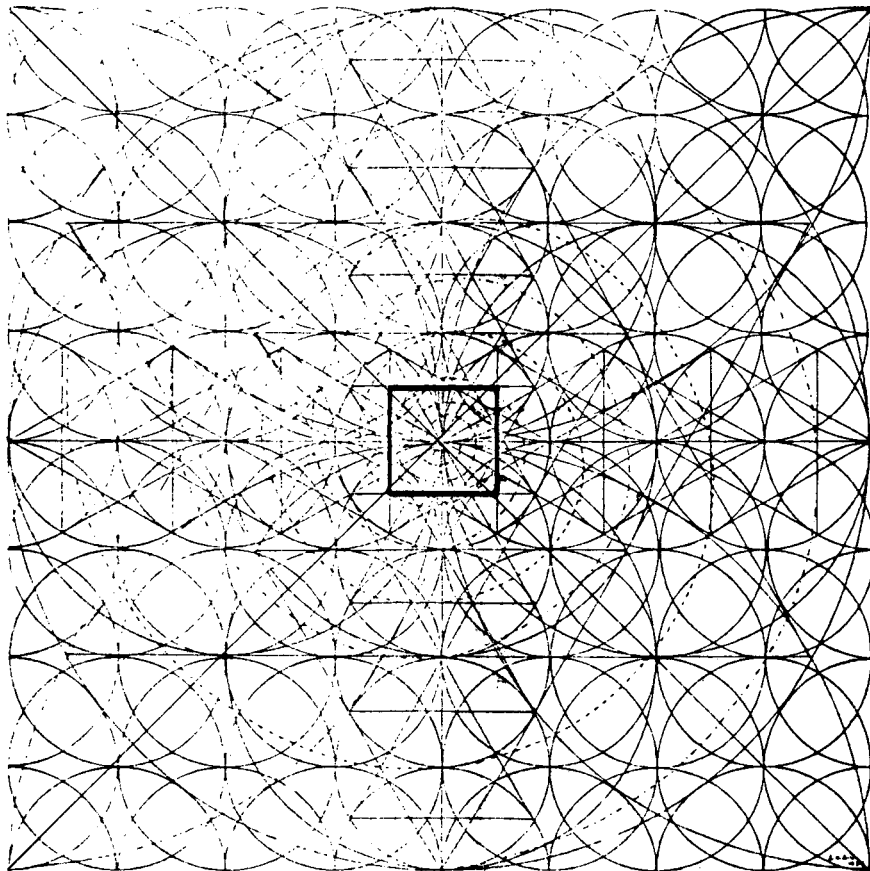

FIG. 31

PERCIBIDO POR EL HOMBRE, CONCIENTE* O INCONCIENTEMENTE*, HA DADO ORIGEN A LAS CONSTRUCCIONES PIRAMIDALES EN DISTINTOS LUGARES DE LA TIERRA.

DOBLE CUADRADO - SUS VERTICES TOCAN LOS EJES - M -
HACIA EL EJE - X - ESPIRITU (fig.9)

EL CUADRADO INCLINADO - MATERIA - ESTA CONFORMADO ENTRE
LOS EJES POLAR Y ECUATORIAL (fig.4) REPRESENTANDO EL
CUERPO TRIDIMENSIONAL*.

DE ESTA SENCILLA MANERA, QUEDA REPRESENTADO EL CUERPO
Y ALMA*.

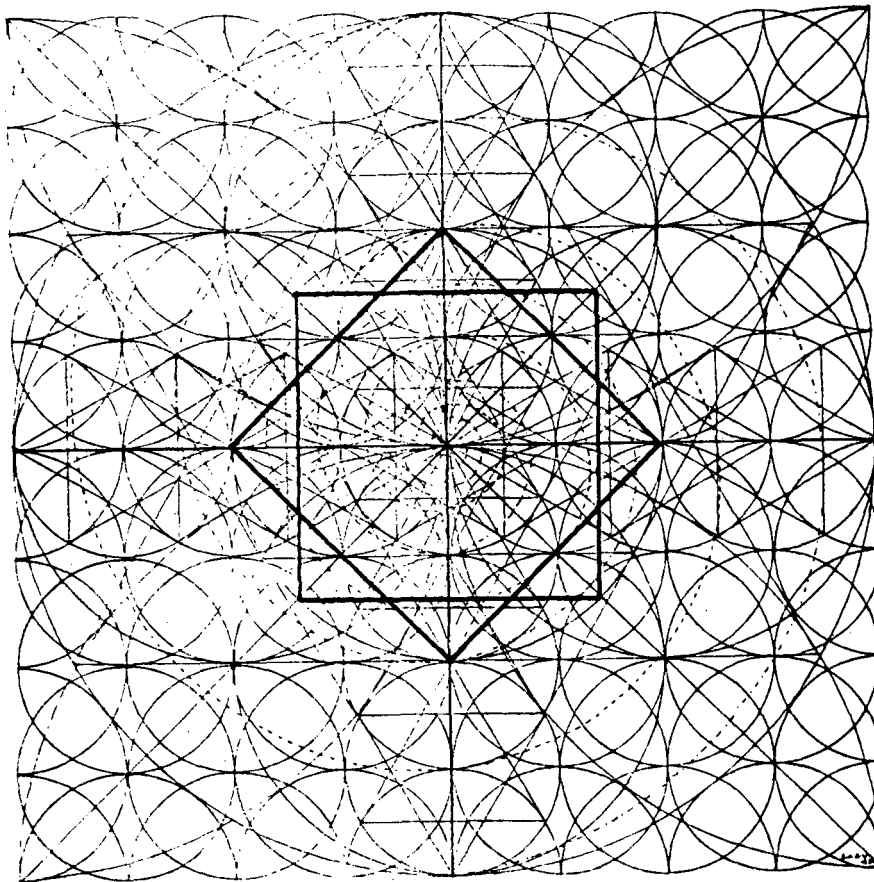

FIG. 32

EN EL CENTRO ESTA LA CONSTRUCCION CUBICA (fig.31)
ESENCIA DEL TODO.

EL SIMBOLO ES UTILIZADO POR LOS PUEBLOS ARIOS Y OTROS QUE
LE PRECEDIERON.

HEMOS CONOCIDO EL 'TAI CHI' POR INTERMEDIO DE LOS CHINOS, EN EL CENTRO EL JOVEN IANG - ALMA* - Y EL JOVEN INN - CUERPO -, SE ENCUENTRA ESTA NOTABLE EXPRESION DE LO TRI DIMENSIONAL* - SOMA - Y ADIMENSIONAL* - CUERPO IMPERCEPTIBLE*, EN SU ETERNO DEVENIR VIBRATORIO.

AMBOS CONVERGEN EN EL CENTRO - EJE X - SUSTENTO DEL UNO Y DEL OTRO (fig. 18 y 20:6)

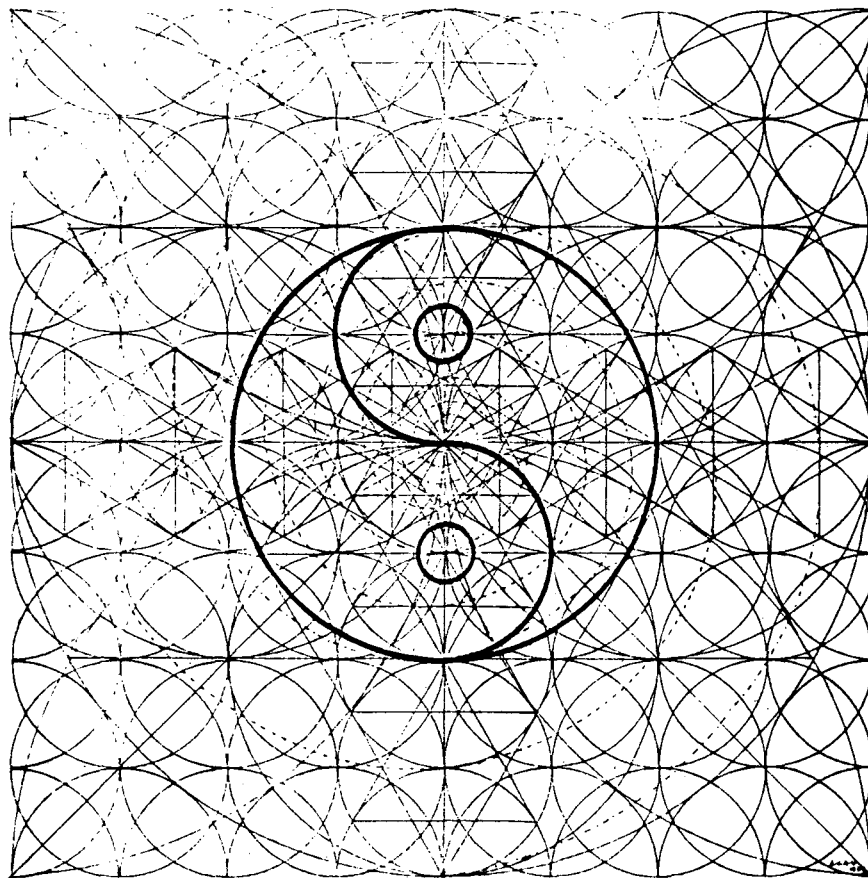

FIG. 33

QUIENES DOMINAN LA FACULTAD DE INTRODUCIRSE EN EL CENTRO DEL 'TAI CHI', ACCEDEN A LO ADIMENSIONAL* PERCIBIENDO SUS INEXPLICABLES BENEFICIOS.

CRUZ CHINA - REPRESENTACION DE LOS EJES ECUATORIAL Y POLAR (fig. 4) ATRAVESANDO EL CUBO A TRAVES DE CUYAS LINEAS DE FUERZA* SE SURTE EL ESPIRITU PRESENTE EN LA MATERIA.

ESTA CRUZ, BIEN PODRIA SER UTILIZADA COMO UNA REPRESENTACION, EN SINTESIS, DE LA MATERIA DENTRO DE LA FISICA, PUESTO QUE CONJUNTAMENTE CON EL EJE - X - VISTO DE FRENTE AL OBSERVADOR, DA ORIGEN A TODA CONSTRUCCION MATERIAL.

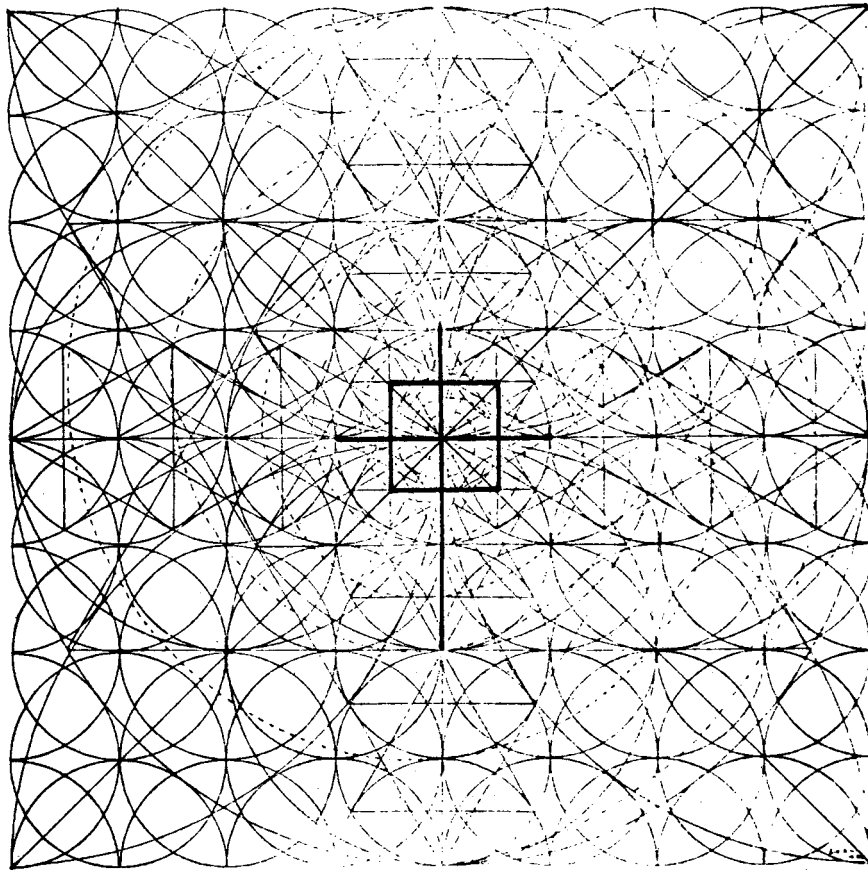

FIG. 34

INDUDABLEMENTE MUCHO SABIAN QUIENES LA DIVULGARON. EL CUBO ESTA CONSTRUIDO POR SEIS PIRAMIDES, LAS QUE SON ATRAVESADAS POR TRES EJES, LOS QUE CONVERGEN EN UN PUNTO; ESE PUNTO ES UN SOL DIMINUTO EN LA UNIDAD DE ENERGIA, EL MISMO QUE EXISTE EN EL CENTRO DE LA TIERRA, O EL CENTRO DEL SISTEMA SOLAR.

CRUZ ANKH O ANSATA - UTILIZADA POR LOS NAGAS*; HABITANTES DE CENTRO AMERICA, PUEBLOS QUE ACTUALMENTE CONOCEMOS COMO NAVAJOS O INDIOS MEXICANOS; ESTOS ULTIMOS AUN UTILIZAN EN SUS CEREMONIAS LOS RITOS PROVENIENTES DE SU ANTIGUA FILOSOFIA, ORIGEN ANCESTRAL DE SUS RITOS, PERPETUADOS A TRAVES DE SUS CURANDEROS 'NAGAES'.

LOS PUEBLOS MAYAS, DESCENDIENTES DE LOS ANTIGUOS NAGAS*, ADORABAN LAS SERPIENTES; CURIOSAMENTE LOS EGIPCIOS, QUIENES DIVULGARON EL USO DE LA CRUZ ANSATA, UTILIZABAN LA SERPIENTE EN SUS CEREMONIAS Y ORNAMENTOS.

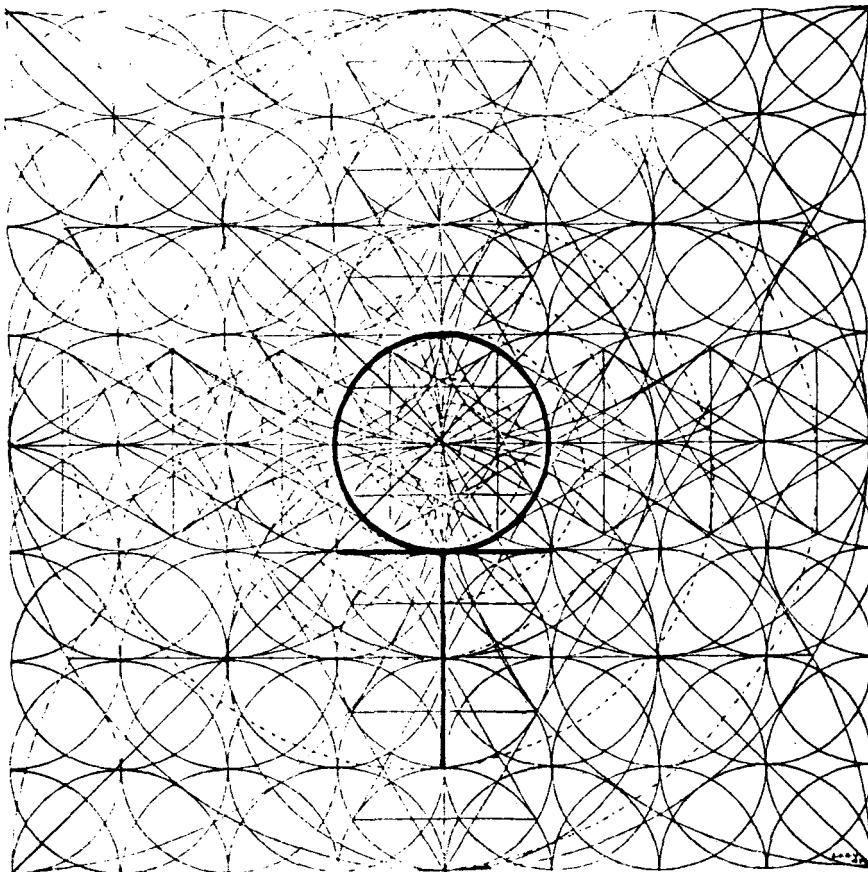

FIG. 35

PODEMOS ATRIBUIRLE A LA CRUZ ANKH O ANSATA, LA CAPACIDAD DE CONDENSAR ENERGIA, COMO CAMPO* ELECTRICO. SIN DUDA LOS EGIPCIOS, YA HABIAN DESCUBIERTO ESA CAPACIDAD.

TRIDENTE - LO VEMOS EN LAS MANOS DEL DIOS ROMANO DEL MAR
- NEPTUNO - IDENTIFICADO CON EL GRIEGO POSEIDON.

EL SIMBOLO REPRESENTA LA CELULA BASICA DEL TODO - 10-VAC* -
SURGIENDO DE LOS MARES . SUS FLECHAS INDICAN EL EJE POLAR
(fig. 4), LA MATERIA Y EL ALMA - MOVIMIENTOS LEVØGIRO* Y
DESTROGIRO* (fig.18 y 20), INDICANDO SU ORIENTACION.

LOS BRAZOS INDICAN EL SENTIDO DE GIRO DE LA MATERIA TRI
DIMENSIONAL*, Y LO IMPERCEPTIBLE* QUE LA COMPLEMENTA.

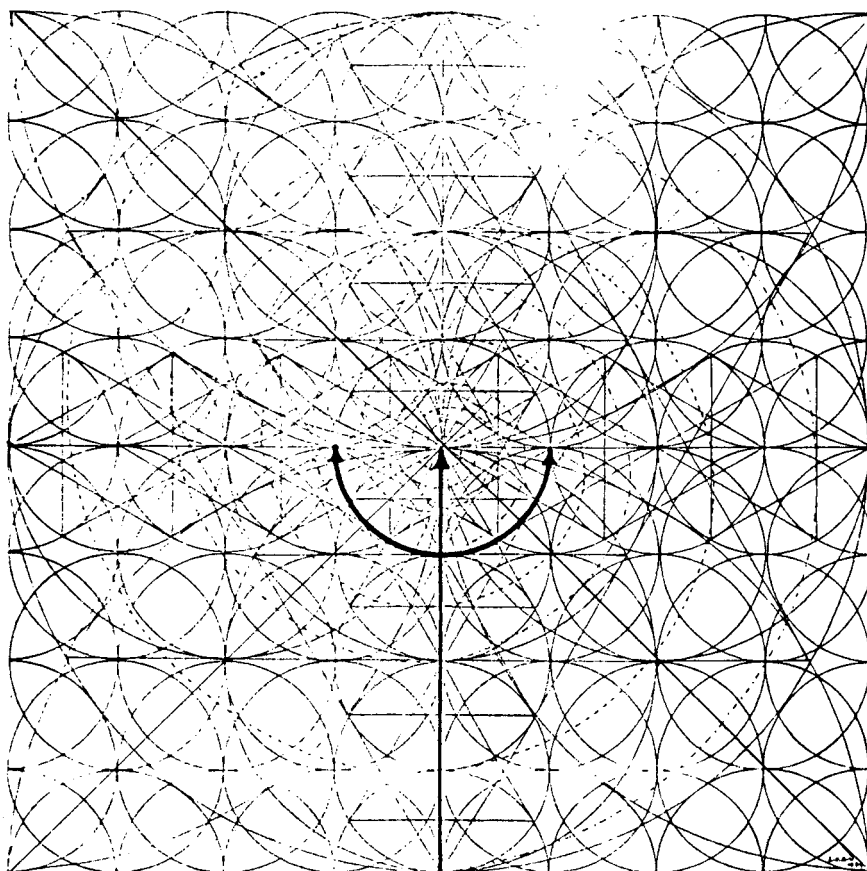

FIG. 36

EN OCASIONES, EL TRIDENTE LO VEMOS EN MANOS DE LAS FUER
ZAS DIABOLICAS, COMO APODERANDOSE DE LA CELULA BASICA DEL
HOMBRE - CAMPO 10-VAC*, CONVERGENCIA DE CUERPO, ALMA Y
ESPIRITU -

EL SOL - EL PUNTO EN EL CIRCULO, REPRESENTA EL GENISIS.

ESTA FIGURA FUE PARTE DEL ARTE PREHISTORICO; MUCHO SE HABLO DE SU ORIGEN, EL CUAL FUE SIEMPRE INCIERTO.

TAL VEZ AL OBSERVAR LA FIGURA, PODAMOS CONSIDERAR QUE ES LA MAS SINTETICA REPRESENTACION DE LA EXISTENCIA, Y EL EJE - X - SUSTENTADOR DE LA MISMA.

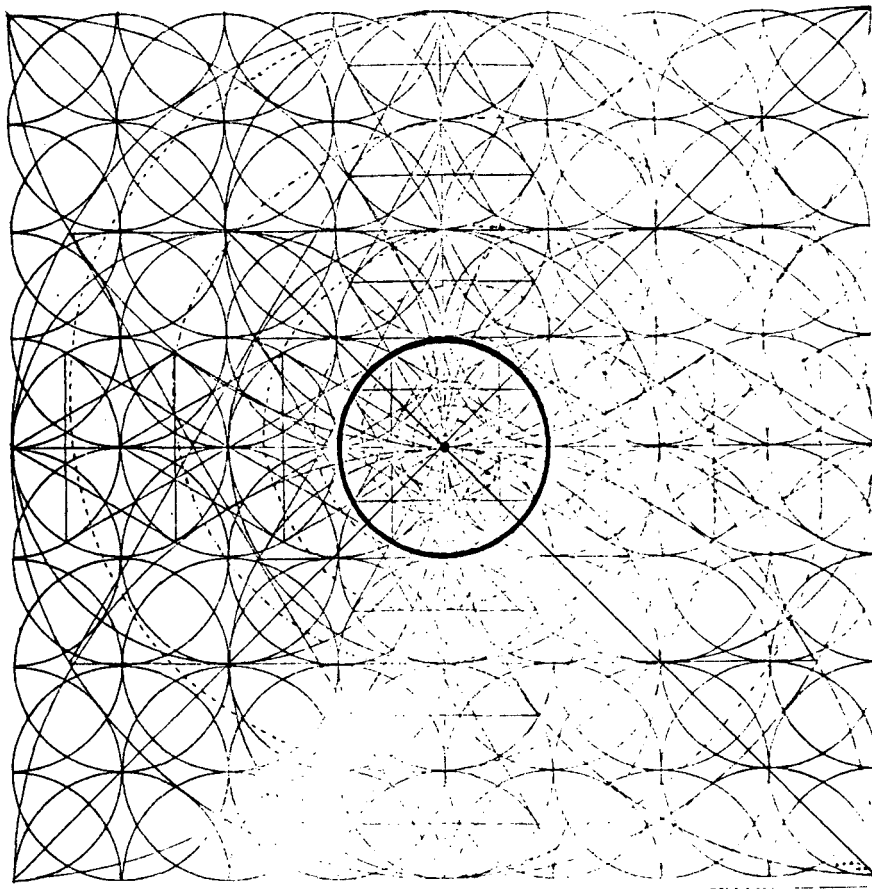

FIG.37

COMO YA HEMOS VISTO (fig. 34), EL CENTRO DEL ESQUEMA UNIVERSAL - 1-VAC* - ES UN SOL FORMADO AL UNIRSE LOS TRES EJES (fig.4), EL CUAL TRADUCIDO A LA AUSENCIA DE ESPACIO Y TIEMPO, ES SIMILAR AL SOL DE NUESTRO SISTEMA SOLAR, Y A TODOS AQUELLOS QUE PUEBLAN EL UNIVERSO.

RUEDECILLA DE LA INDIA - FORMA PARTE DE LAS MANIFESTACIONES RELIGIOSAS Y RITUALES, DE AMERICA CENTRAL Y LA INDIA.

SE DESCONOCE SU ORIGEN; PARA CONOCIMIENTO DEL HOMBRE DE TODAS LAS EPOCAS, FUE GRABADA EN LAS CUEVAS RUPESTRES Y ORNAMENTOS RELIGIOSOS.

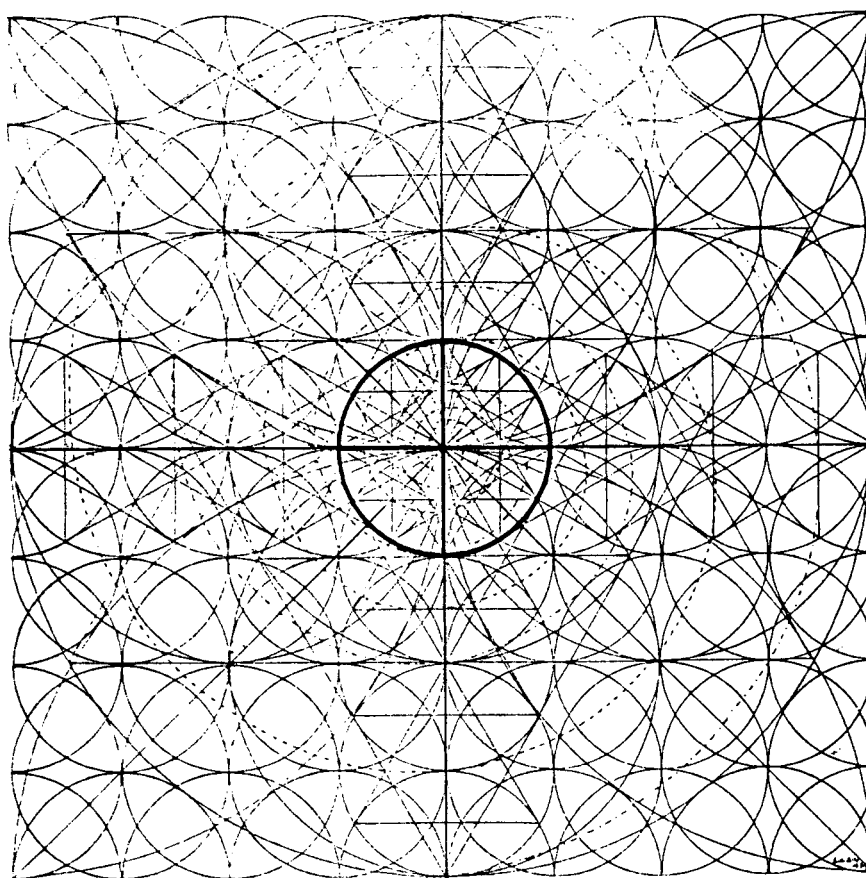

FIG. 38

ES ASOMBROSO EL APRECIAR, COMO LA PERCEPCION DEL HOMBRE* DE TODOS LOS TIEMPOS, CAPTO CON ASOMBROSA FIDELIDAD EL GENESIS DE LA MATERIA, UBICANDOSE EN EL CENTRO DE TRANSFERENCIA ENTRE LO MATERIAL PERCEPTIBLE* Y LO IMPERCEPTIBLE*.

RUEDECILLA CELTICA - ES FACIL DE UBICARLA EN LAS FIGURAS DE ARTE RELIGIOSO DEL MEDIOEVO.

EJE POLAR- MATERIA - CON UN PUNTO DE CONCENTRACION, EJE - X - ATRAVESADOSPOR LOS EJES - M - (fig. 6 m) PARTICIPANTES EN LA SUSTENTACION DEL ESPIRITU.

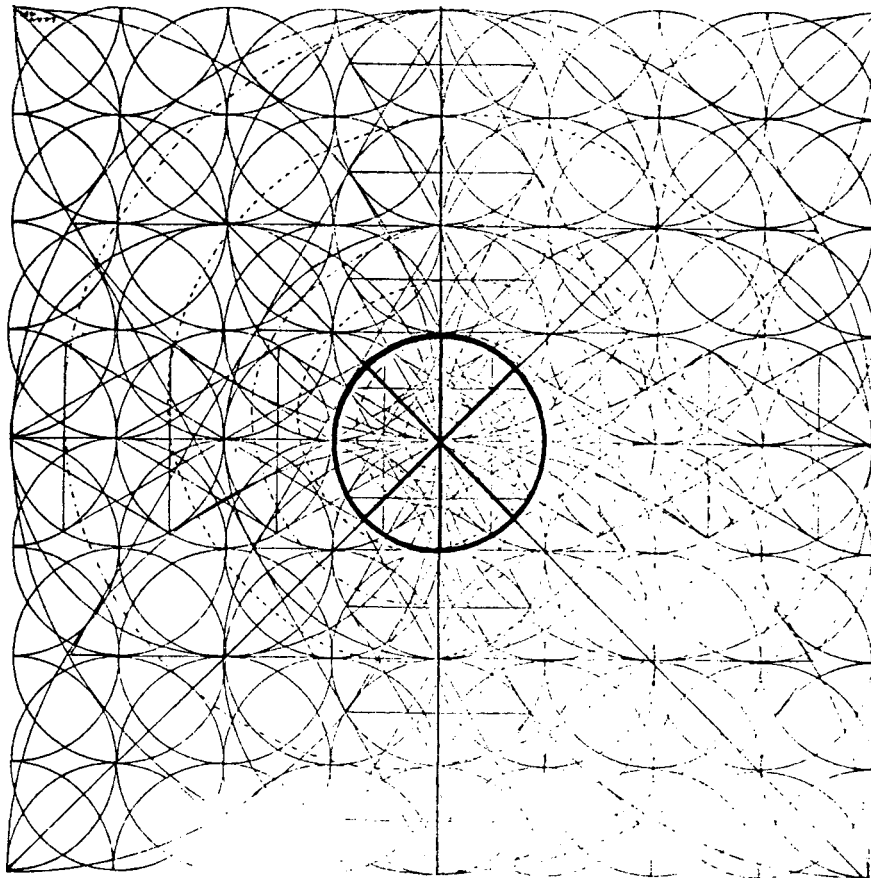

FIG. 39

LA MISTICA RUEDA DEL TIBET Y LA INDIA - CHAKRA - MUY
COMUN EN PAISES ORIENTALES COMO ASIRIA Y CALDEA.

SUELE VERSE EN ANTIGUAS FIGURAS EGIPCIAS Y BABILONICAS,
MUY COMUN EN EL ARTE RITUAL AFRICANO.

HEMOS ESCUCHADO INFINIDAD DE VERSIONES SOBRE SU SIGNIFI
CADO; NO OBSTANTE, LA CLARIDAD CONQUE SE MUESTRA DENTRO
DEL ESQUEMA UNIVERSAL - 1-VAC* - EXHIME DE COMENTARIOS
RESPECTO A LA HERMOSA SINTESIS QUE REPRESENTA.

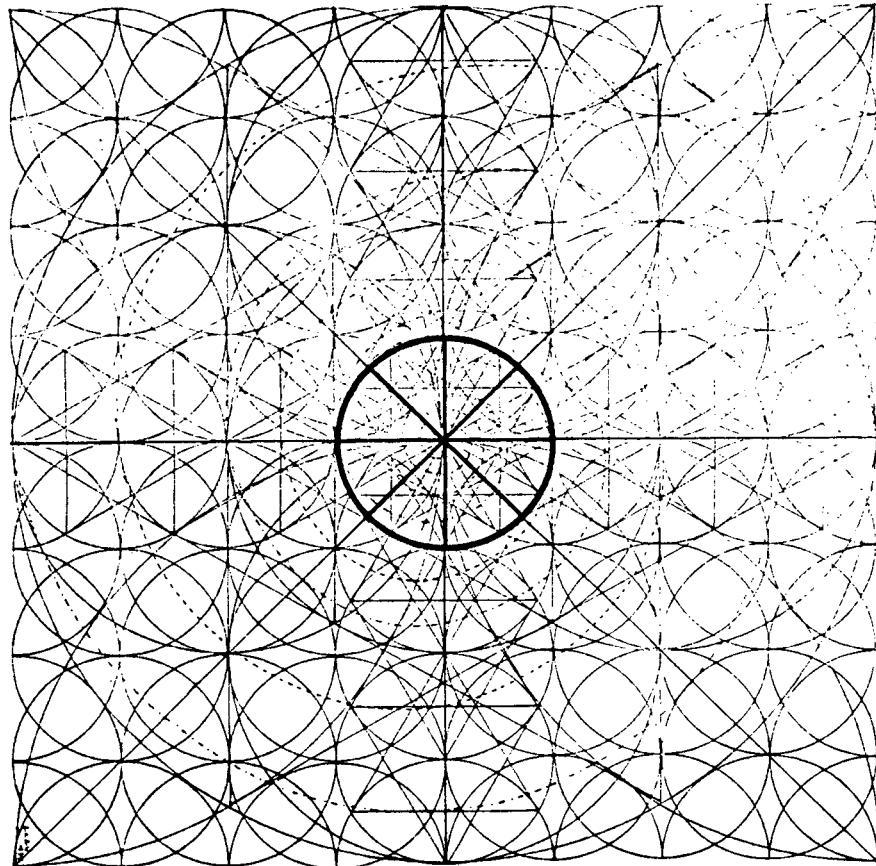

FIG. 40

LA ESFERA 10-VAC*, CON SUS EJES POLAR Y ECUATORIAL, A MAS
LOS EJES - M - ESTAN REPRESENTADOS EN ESTE SIMBOLO DE
SINTESIS.

EL MONOGRAMA DEL SEÑOR JESUS - ES MUY FACIL IDENTIFICARLO CON EL SIMBOLO ARIO DE LAS RUEDECILLAS, CELTICA Y TIBETANA (fig. 39 y 40). EN SU PARTE SUPERIOR, SE APRECIA EL CAMPO* CORRESPONDIENTE AL AURA, CON LA MITAD DESTACADA, SIMILAR AL 'TAI CHI' DE LOS CHINOS; O SEA, MITAD EN LA MATERIA PERCEPTIBLE*, Y LA OTRA MITAD EN LO TRIDIMENSIONAL* IMPERCEPTIBLE*.

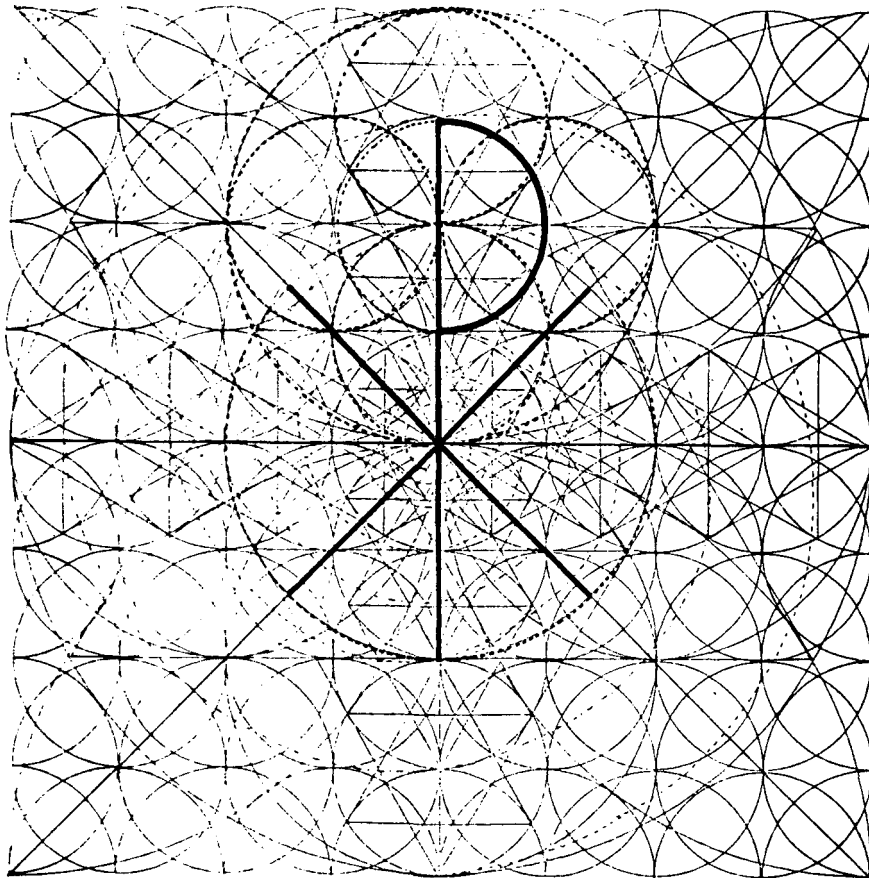

FIG. 41

CONSTANTINO, MIRANDO AL SOL, TUVO UNA VISION, DONDE SE REPRESENTO ESTE SIMBOLO, LO HIZO GRABAR EN SUS ESTANDARTES - LABARO* - ASIGNANDOLE LUEGO SU VICTORIA SOBRE MAGENCIO, LIBERANDO A LOS CRISTIANOS DE LA OPRESION EJERCIDA POR ESTE, EN SUS MANIFESTACIONES RELIGIOSAS - CONQUISTANDO ROMA -

NO SOLAMENTE EL HOMBRE* HA UTILIZADO EN SUS FORMAS ARQUITECTONICAS EL ARTE SURGIDO DEL ESQUEMA UNIVERSAL - 1-VAC* -

LAS ABEJAS, APROVECHAN LAS LINEAS DE FUERZA* PRESENTES EN EL TODO, Y MEDIANTE PEQUEÑISIMOS SENSORES QUE FORMAN PARTE DE SU ESTRUCTURA, VAN TEJIENDO SUS PANALES; UTILIZANDO UNA LONGITUD Y FRECUENCIA DE ONDA DETERMINADA, QUE LES ES COMODA PARA TAL FIN.

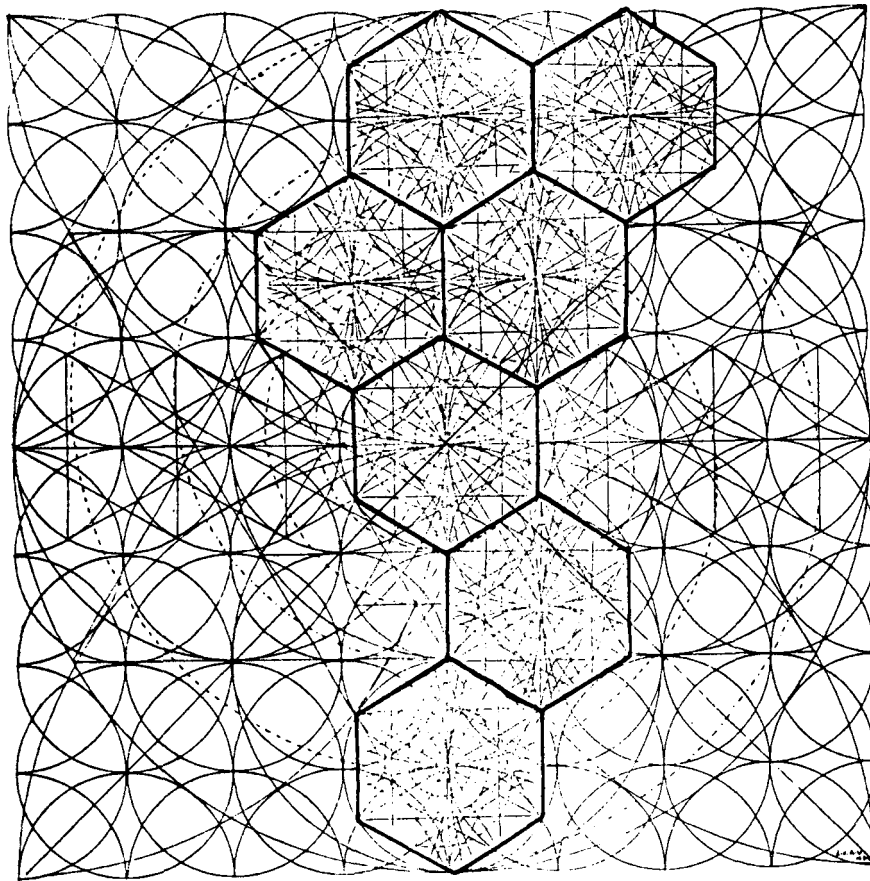

FIG. 42

RECORDEMOS QUE CADA CAMPO* ES UN CENTRO. NO HEMOS INVESTIGADO SUFICIENTEMENTE EL PRINCIPIO QUE HA INCORPORADO A SU MEMORIA ESTE CONOCIMIENTO; TRASLADADO AL HOMBRE* A TRAVES DE LA MEMORIA INCONCIENTE*.

ESTE CAPITULO, TIENE POR OBJETO, DESMENUZAR EL ESQUEMA UNIVERSAL -1-VAC*- , DADA LA COMPLEJIDAD DE SU ESTRUCTURA.

EL CAMPO -1-VAC*- EN EL QUE SE DESARROLLA TODA VIDA MATERIAL, ESTA CONSTITUIDO POR TRES CAMPOS* BASICOS, ES A SABER: 10,11,12-VAC*

ESTOS CAMPOS* A SU VEZ, ESTAN CRUZADOS POR UNA ENMARANADA MALLA DE CAMPOS ESTRUCTURADORES* LINEAS DE FUERZA*, ESPIRALES*, HELICOIDES* Y EJES, LOS QUE DIBUJAN FIGURAS TRIGONOMETRICAS* ORIGEN DE LA FORMA.

EL ESQUEMA UNIVERSAL -1-VAC*- ESTA CRUZADO POR VARIOS EJES, CONFORMADOS POR SEGMENTOS DE ARCO DEL DIAMETRO MAYOR DE UN CAMPO*, EN SU EXTENSION GEOMETRICA HACIA EL TODO (fig.4-1), LOS MAS DESTACADOS SON:

a y b = EJE MEDIO DE SUPERSPOSICION PERMANENTE (fig,0-2:M)
-4-VAC*-, SON PLASMATICOS* Y ADIMENSIONALES*.

Z = EJE POLAR - MATERIAL TRIDIMENSIONAL*

Y = EJE ECUATORIAL - CAMPO* INICIADOR, DE ESTE A OESTE. AL IGUAL QUE LOS OTROS, CONFORMADO POR SEGMENTOS DE ARCO (fig.8: b,c y d,e)

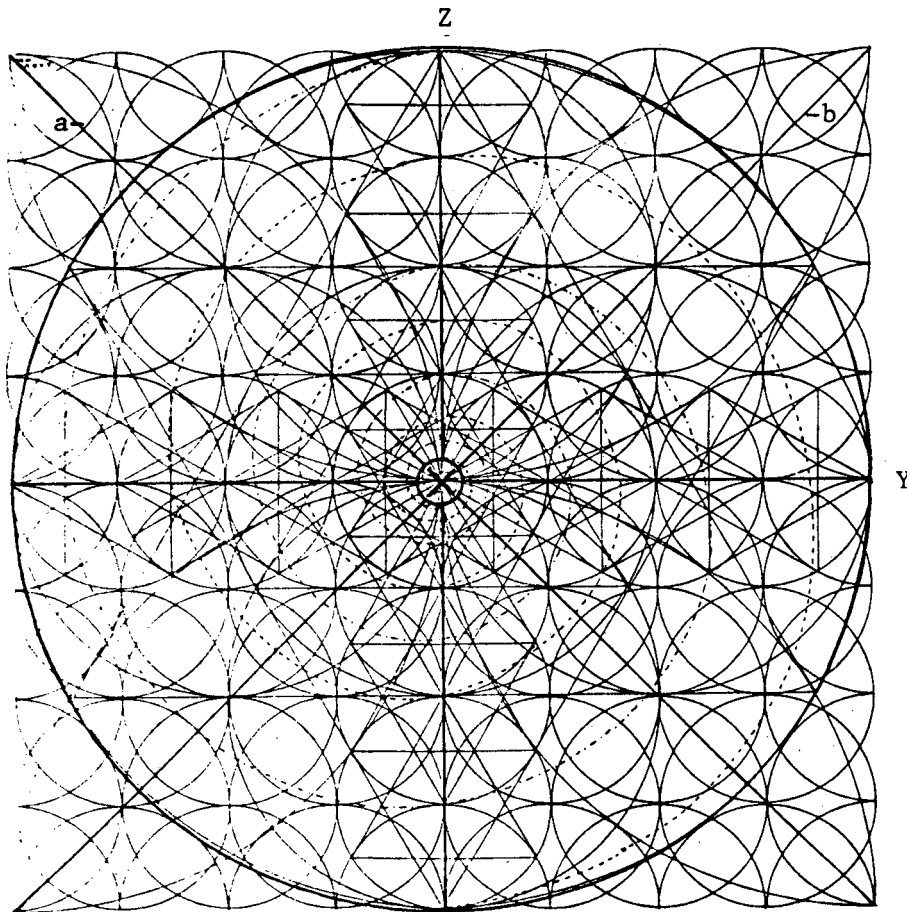

FIG.43

X = EJE DE SUSTENTACION DE CAMPOS*; PLASMATICO* Y
ADIMENSIONAL*

INTERVIENEN EN LA UNIDAD DE ENERGIA -UEVAC*- Y POR LO TANTO, EN EL ESQUEMA UNIVERSAL -1-VAC*-, DOS ESPIRALES MAGNETICAS; UNA PERCEPTIBLE* - CUERPO TRIDIMENSIONAL* - Y LA OTRA IMPERCEPTIBLE* - CUERPO IMPERCEPTIBLE*, CAMPO* COMPLEMENTARIO*, ALMA* - (fig. 6 y 7)

LA ESPIRAL MAGNETICA* IMPERCEPTIBLE* (fig.44), CONFORMA UN TRIANGULO INVERSO, CON VERTICE HACIA EL CENTRO DE GRAVEDAD DE LA TIERRA - NADIR* - POSEE MEMORIA GENETICA*

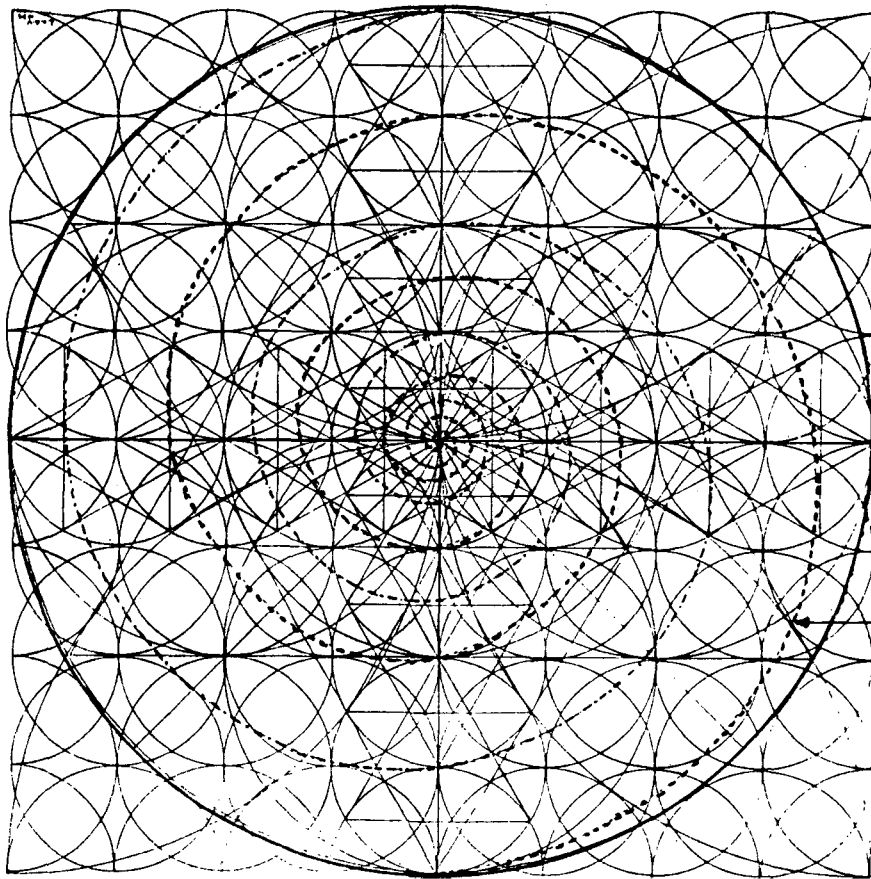

FIG.
12-32

FIG.44

LA ESPIRAL MAGNETICA PERCEPTIBLE*, ES PARTE DE LA MATERIA
SOLIDA TRIDIMENSIONAL*.

EN SU DESPLAZAMIENTO, DIBUJA UN TRIANGULO CON VERTICE HACIA
EL CENIT*

FIG.
12-31

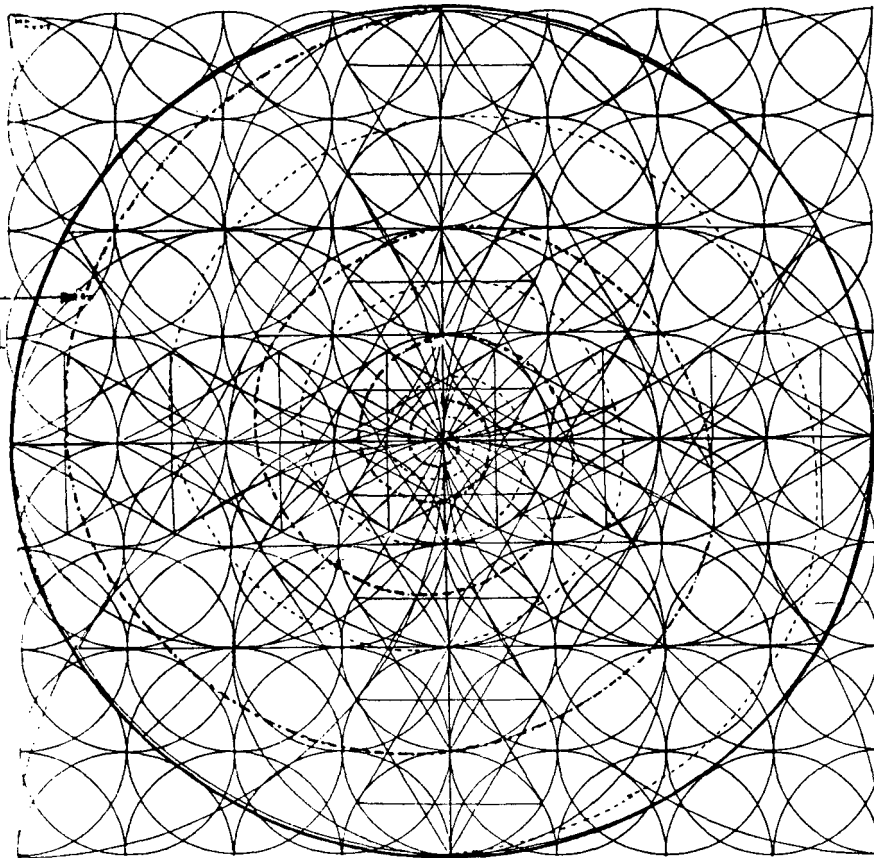

FIG.45

CON LA ADICION DE UNIDADES DE ENERGIA -UEVAC* - SE COM-
PONE UN CUERPO MATERIAL TRIDIMENSIONAL*.

ESE CUERPO TIENE UN MINIMO DE TRES CAMPOS* BASICOS

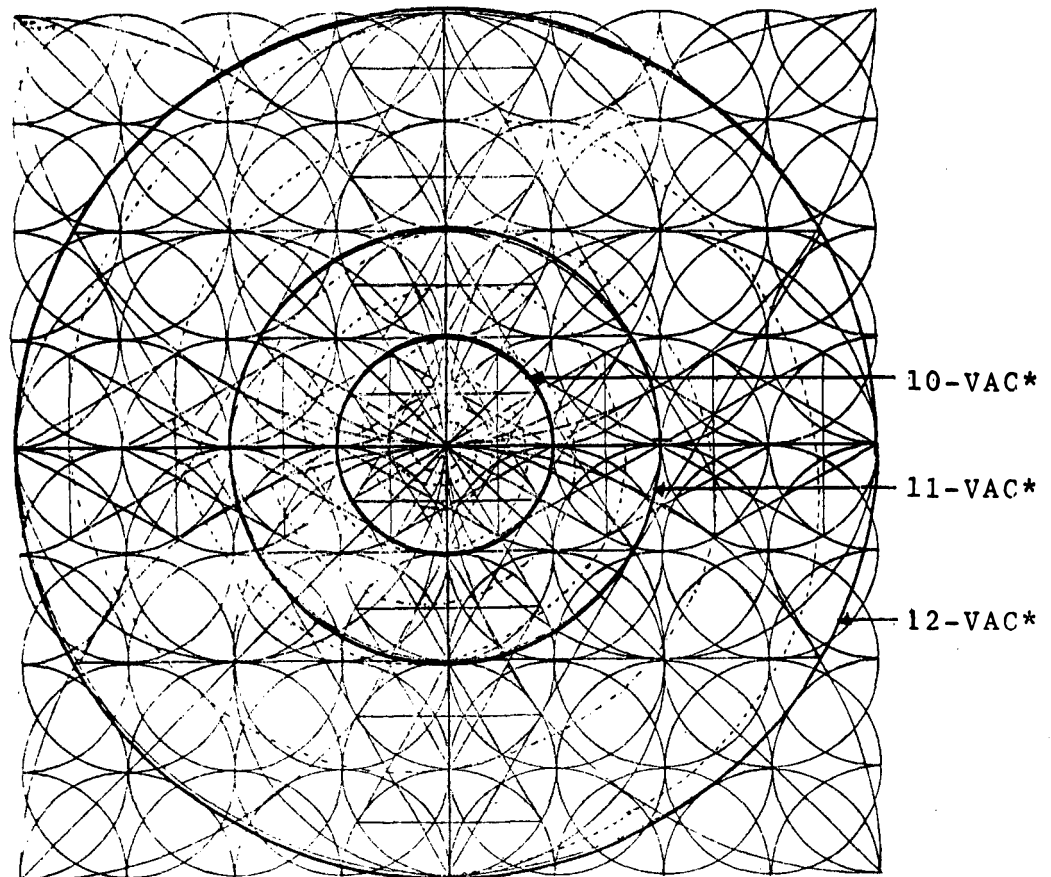

FIG.46

- 10-VAC* = CAMPO CENTRAL - CELULA BASICA (fig.36)
11-VAC* = CAMPO INTERMEDIO - VITAL
12-VAC* = CAMPO PERIFERICO - LIMITE APARENTE Y BASICO.

10-VAC* - CAMPO CENTRAL; CELULA BASICA.

ESTE CAMPO* ESTA CIRCUNDADO POR CUATRO CAMPOS ESTRUCTURADORES* QUE LE DAN FORMA; Y LOS CAMPOS DEL EJE DE SUS SUSTENTACION* - X - (fig. 0-2:X), CON SUS CAMPOS COMPLEMENTARIOS*.

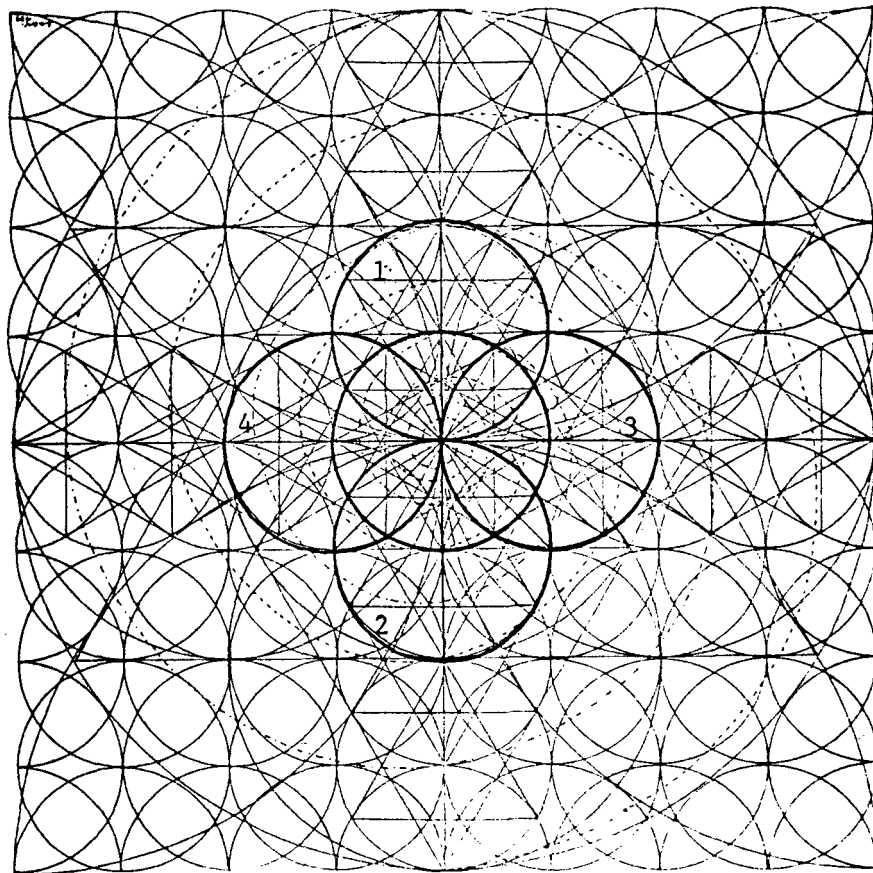

FIG. 47

SUS CAMPOS* ESTAN LIMITADOS DENTRO DEL CAMPO INTERMEDIO
-11-VAC*-

1,2,3,4 = CAMPOS ESTRUCTURADORES* DEL CAMPO CENTRAL,
CELULA BASICA -10-VAC*-

11-VAC*- CAMPO INTERMEDIO VITAL.

AL IGUAL QUE EL CAMPO 10-VAC*; ESTA CIRCUNDADO POR SUS CUATRO CAMPOS ESTRUCTURADORES*- VISTO DE FRENTE -, Y LOS CAMPOS DE SUSTENTACION - X -, CON SUS RESPECTIVOS CAMPOS COMPLEMENTARIOS* (fig.6 y 7)

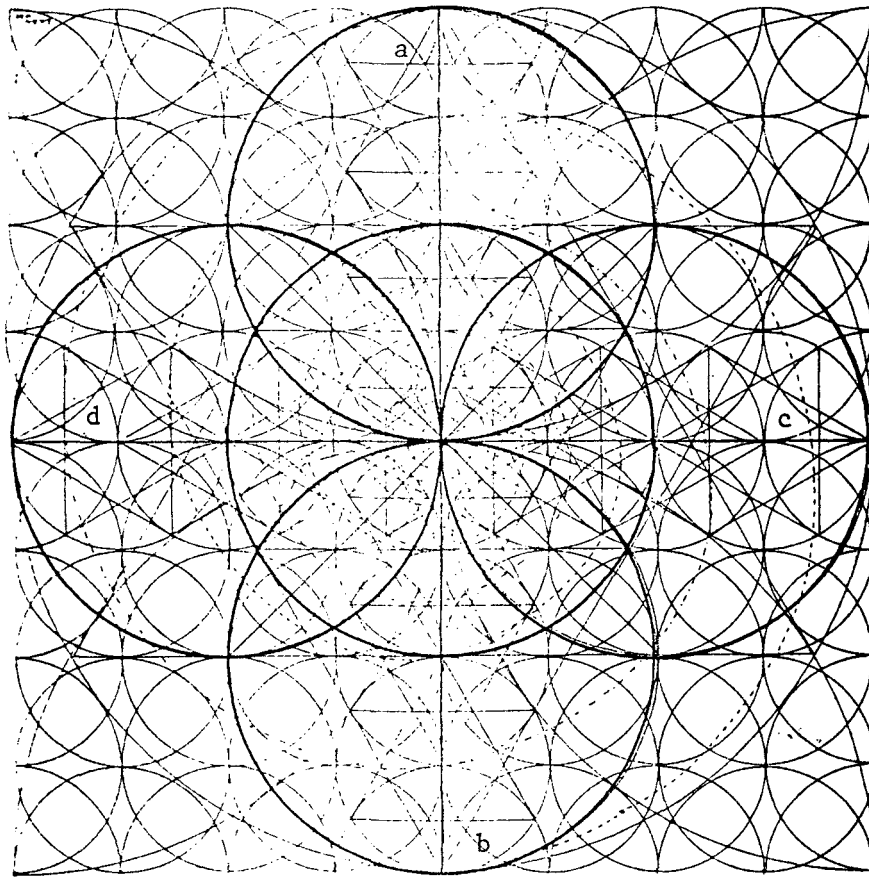

FIG. 48

SUS CAMPOS ESTRUCTURADORES*, a,b,c,d; ESTAN LIMITADOS DENTRO DEL CAMPO PERIFERICO -12-VAC*-

CAMPO PERIFERICO* - LIMITE APARENTE* Y BSICO - 12-VAC* -

EL CAMPO PERIFERICO*, A TRAVES DE SUS CAMPOS ESTRUCTURADORES*, SE EXTIENDE MAS ALLA DEL LIMITE APARENTE*, Y EN PROYECCION GEOMETRICA HACIA EL TODO* (fig. 4-1)

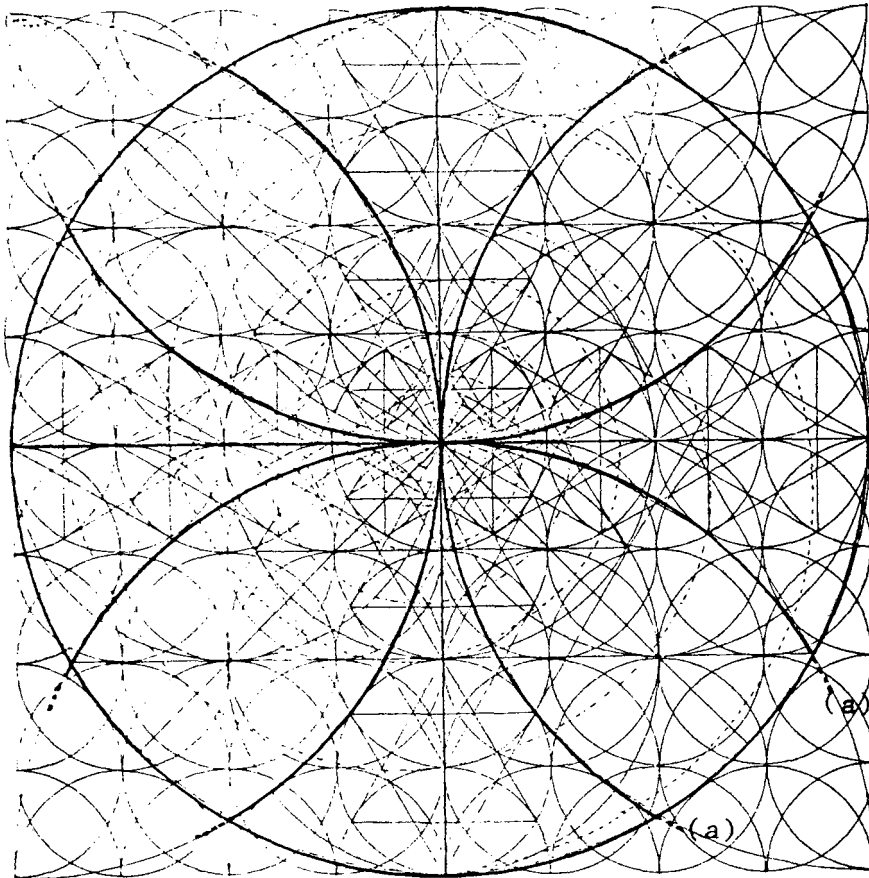

FIG.49

CAMPO PERIFERICO*

(a) SEÑALA EL DESPLAZAMIENTO DE LOS CAMPOS COMPLEMENTARIOS* DEL CAMPO PERIFERICO*, EN SU EXTENSION GEOMETRICA HACIA EL TODO*.

LOS CAMPOS COMPLEMENTARIOS* (ver fig. 6 y 7), IMPERCEPTIBLES* Y SIN SIMETRIA DEFINIDA, QUE POSEEN CARGAS DE SIGNO RELATIVAMENTE CONTRARIO AL CAMPO* QUE COMPLEMENTAN; TIENEN SENTIDO DE GIRO DESTROGIRO*

LA CRUZ GAMADA DESTROGIRA*, INDICA EL SENTIDO DE GIRO DE DICHS CAMPOS ESTRUCTURADORES*, INTERVINIENTES EN EL CAMPO* IMPERCEPTIBLE* - ALMA*-

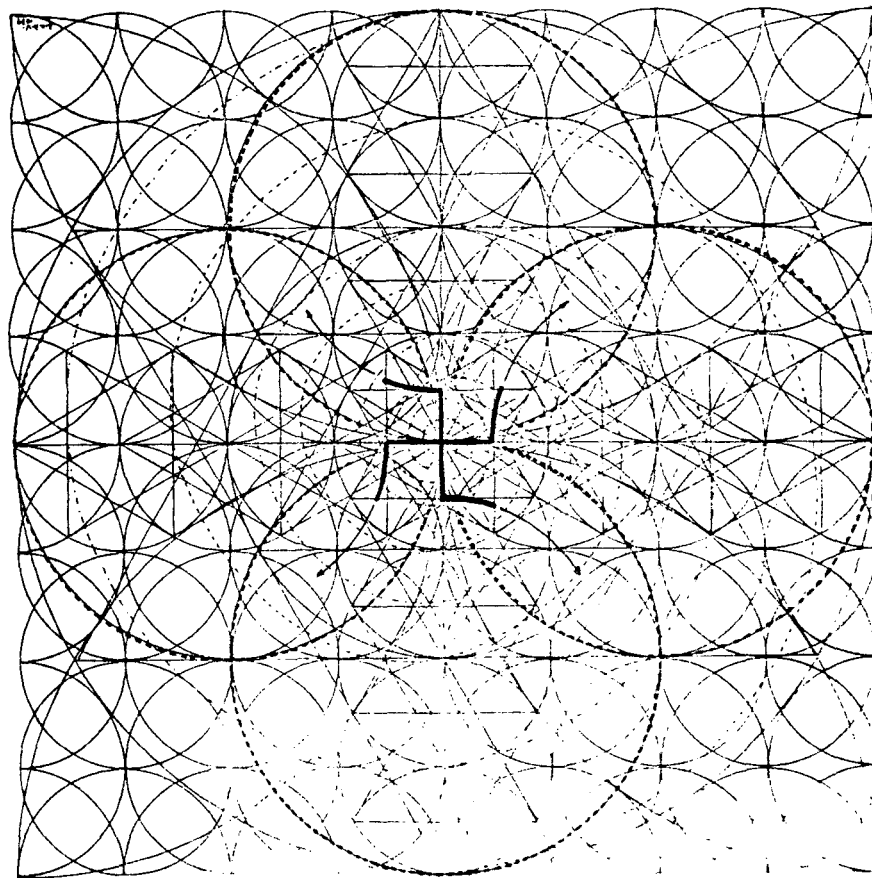

FIG.50

EN LA FIGURA 20 PODEMOS VER COMO DICHS CAMPOS COMPLEMENTARIOS*, INTERACCIONAN CON LOS CAMPOS*, MEDIANTE EL PRINCIPIO DE ATRACCION Y RECHAZO ENTRE CARGAS DE IGUAL Y DISTINTO SIGNO.

LOS CAMPOS ESTRUCTURADORES*, PERCEPTIBLES* Y TRIDIMENSIONALES*; CON SENTIDO DE GIRO LEVOGIRO*, POSEEN CARGAS DE SIGNO DEFINIDO.

SU ESTRUCTURA, PODEMOS ANALIZARLA EN LA LECTURA Y OBSERVACION, DE LAS FIGURAS 6 y 7; PUDIENDO HACERSE VISIBLE SEGUN LA FORMA QUE ADOPTE, EN EL EJE POLAR - Z -

Z

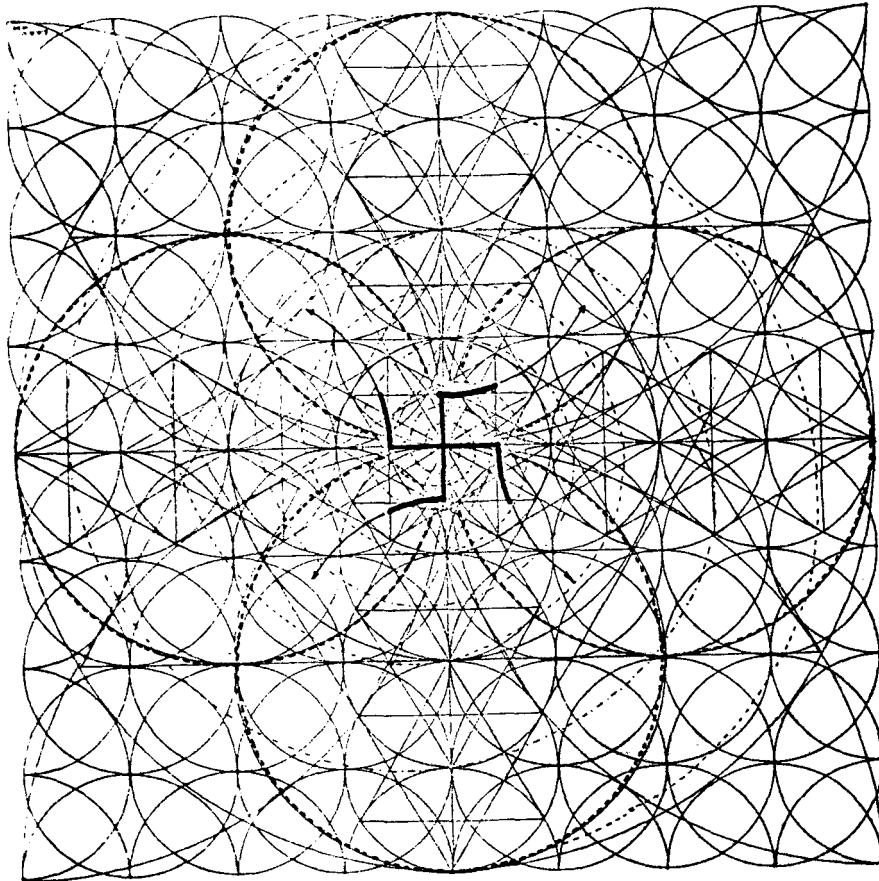

FIG. 51

LA FORMA ADOPTADA MEDIANTE EL DESEO*, ESTARA RELACIONADA CON LA TRIGONOMETRIA* DEL CAMPO* ESQUEMA UNIVERSAL*
-1-VAC*-

DENTRO DE LOS CAMPOS*, Y CONFORMADOS POR LAS ESPIRALES
MAGNETICAS*, PERCEPTIBLE* E IMPERCEPTIBLE*, SE ESTRUCTU
RAN LAS FIGURAS TRIANGUARES (fig.12)

PODEMOS OBSERVAR EN LA FIGURA 52, EL CAMPO* CENTRAL
-CELULA BASICA* 10-VAC*- CON DICHAS FIGURAS TRIANGULA
RES; UNA CON EL VERTICE HACIA EL CENIT* - PERCEPTIBLE*,
TRIDIMENSIONAL* - Y LA OTRA CON EI VERTICE HACIA EL
NADIR* - IMPERCEPTIBLE*,ALMA* -

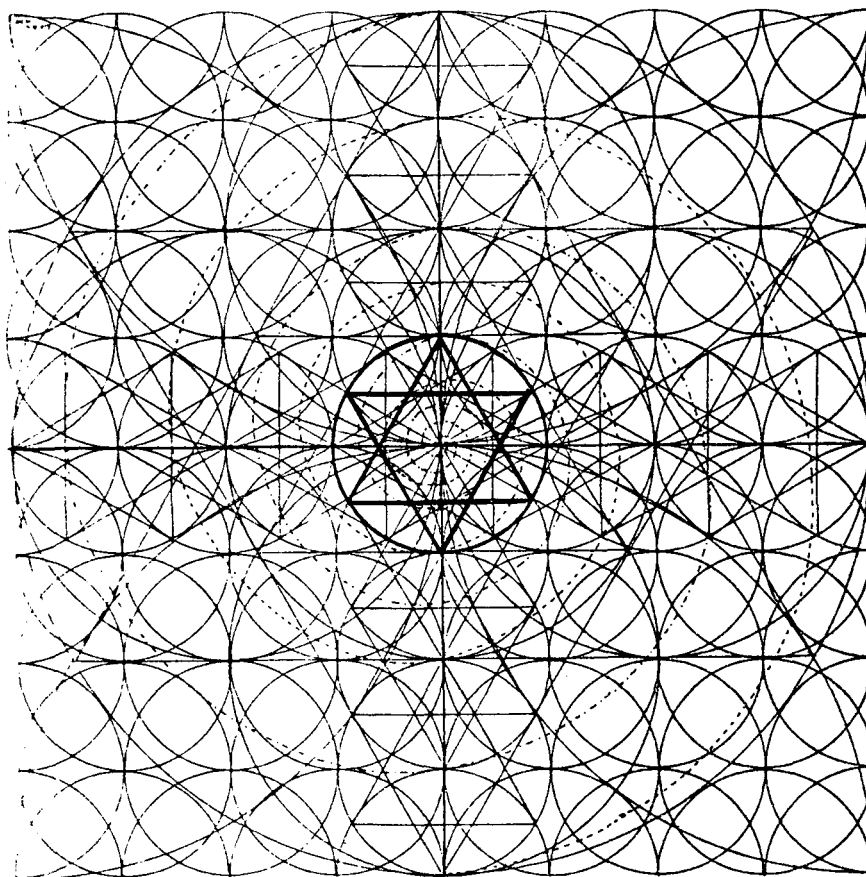

FIG. 52

LA FIGURA 53, NOS MUESTRA LA DISPOSICION DE LOS TRIANGU
LOS, DENTRO DEL CAMPO INTERMEDIO* VITAL -11-VAC*-

AL IGUAL QUE LOS MENCIONADOS EN LA FIGURA 52, ESTOS DAN
FORMA, CON LA INTERVENCION DE LAS ESPIRALES MAGNETICAS*
(fig.44 y 45), AL TRIANGULO PERCEPTIBLE* CON VERTICE HA
CIA EL CENIT*, Y AL TRIANGULO IMPERCEPTIBLE* CON VERTICE
HACIA EL NADIR*.

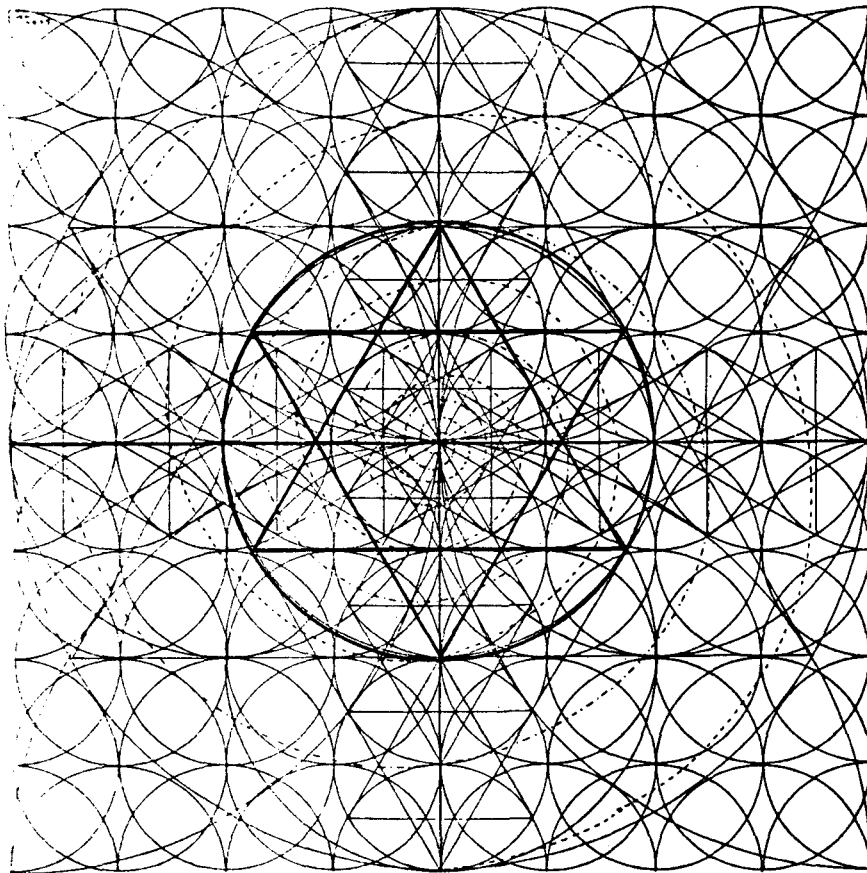

FIG. 53

AL IGUAL QUE LO YA OBSERVADO EN LAS FIGURAS 52 y 53,
LOS TRIANGULOS INTERVINIENTES EN EL CAMPO* - 12-VAC* -
PERIFERICO*, LIMITE APARENTE* Y BASICO DEL ESQUEMA
UNIVERSAL* - 1-VAC* -; PUEDEN APRECIARSE LOS TRIANGULOS,
UNO CON EL VERTICE HACIA EL CENIT*, ORIGEN DE LA MATERIA
SOLIDA TRIDIMENSIONAL* - SOMA* -, Y EL OTRO CON EL VER
TICE HACIA EL NADIR*, ORIGEN DEL CUERPO IMPERCEPTIBLE*
- ALMA* -

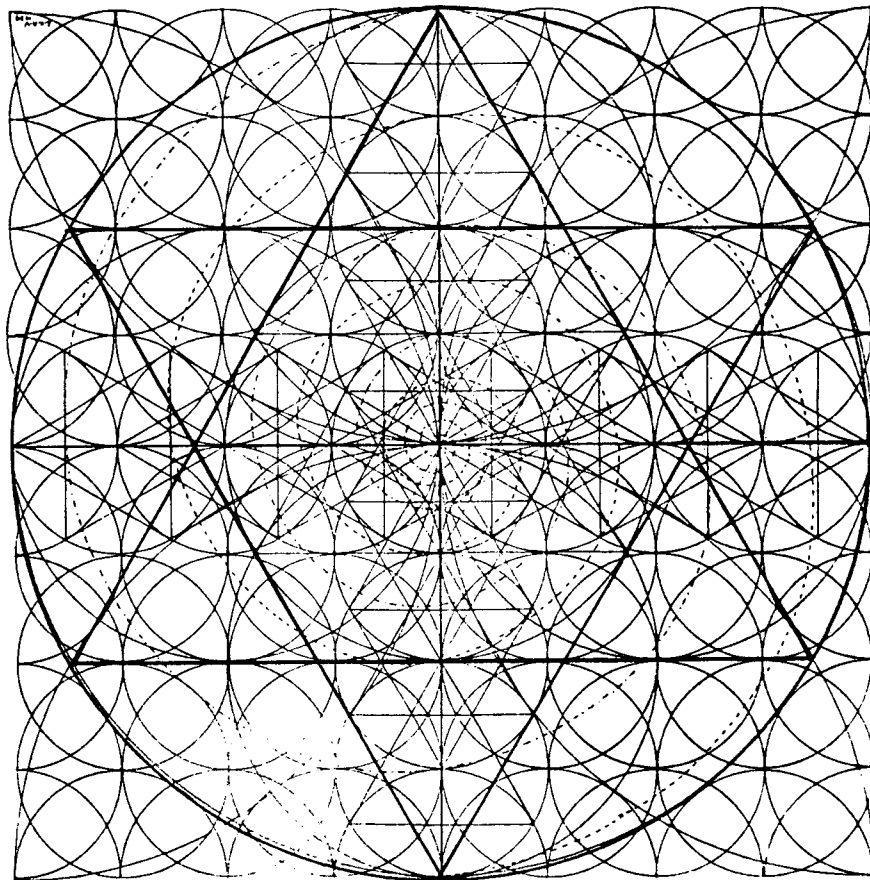

FIG. 54

IMAGINACION, SUGESTION E HIPNOSIS
EMPIRICA O RACIONALMENTE, SON
UTILIZADAS POR MEDICOS, CURANDEROS
Y OCULTISTAS.

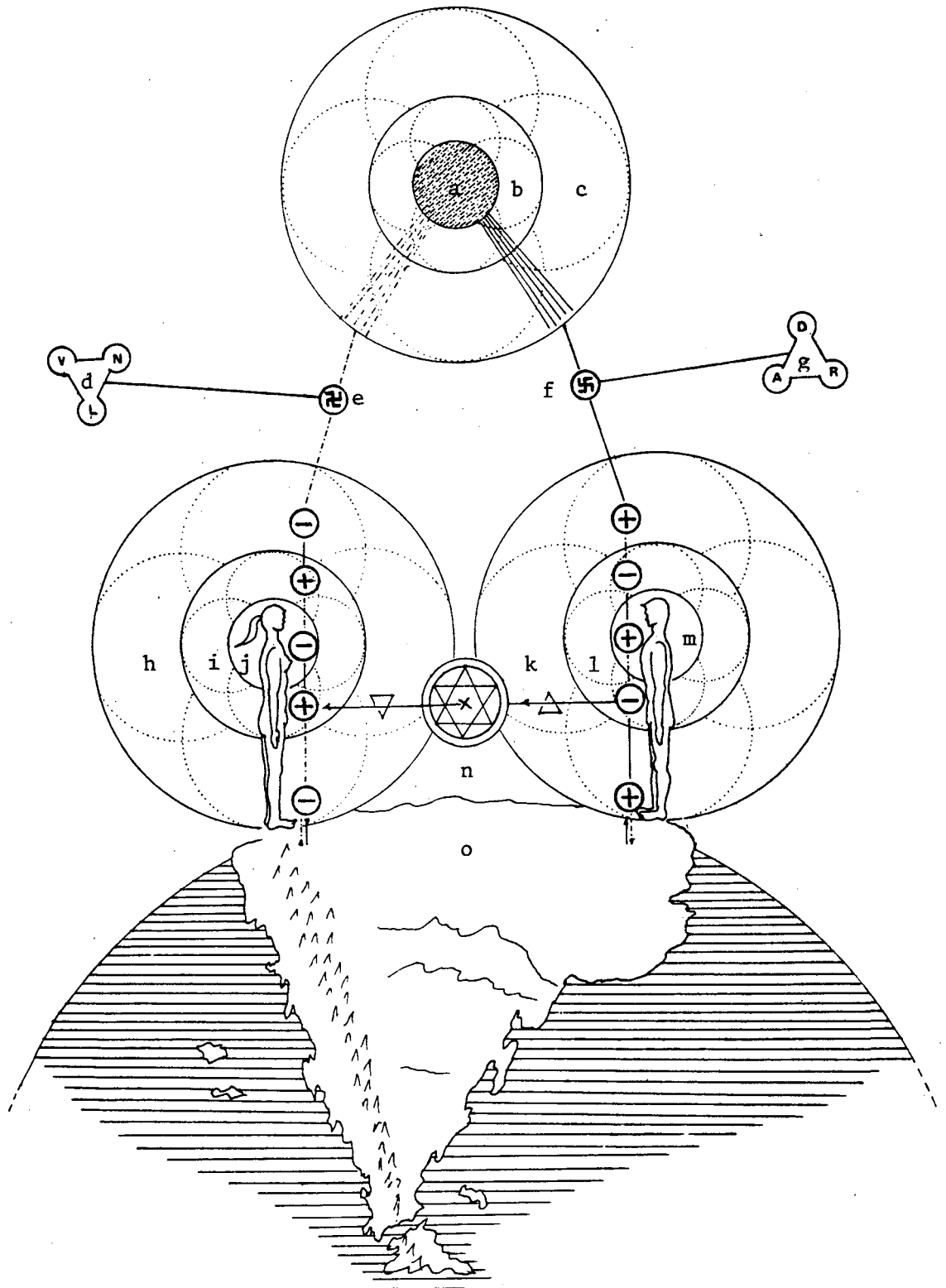

FIG. 55

1) CONSTITUCION ELECTROMAGNETICA, DE LOS
CAMPOS* INTERVINIENTES EN LOS SISTEMAS
MATERIALES Y EL CUERPO HUMANO.

EN LA FIGURA 55, PODEMOS VER LO SIGUIENTE:

- a) CAMPO* 10-VAC*, DE LA MASA* EN RESONANCIA* CON LA TIERRA.
- b) CAMPO* 11-VAC*, DE LA MASA* ANTES DESCRIPTA.
- c) CAMPO* 12-VAC* DE LA MISMA MASA*
- d) ION* POSITIVO, CAPTADO POR LA MUJER, POR SER SU CAMPO* 12-VAC* DE SIGNO NEGATIVO. EL ION* ES CAPTADO SIN ESPACIO TIEMPO; POSEE SENTIDO DE GIRO DESTROGIRO* Y PREDOMINAN EN SUS COLORES, EL VERDE, EL NARANJA, Y EL LILA. (fig.12; escala cromatica, y fig. 6 y 7, campos complementarios*)
- e) SENTIDO DE GIRO DESTROGIRO* DEL ION* CAPTADO POR EL SEXO FEMENINO (fig.20)
- f) SENTIDO DE GIRO LEVOGIRO* DEL ION* CAPTADO POR EL SEXO MASCULINO (fig.18)
- g) ION* NEGATIVO, CAPTADO POR EL HOMBRE, POR SER SU CAMPO* 12-VAC* DE SIGNO POSITIVO. EL ION* CAPTADO, POSEE SENTIDO DE GIRO LEVOGIRO*, Y PREDOMINAN EN SUS COLORES, EL AMARILLO DORADO, EL ROJO Y EL AZUL. (fig. 12: escala cromatica)
- h, i, j) CAMPOS* 12, 11, 10-VAC* FEMENINOS
- k, l, m) CAMPOS* 12, 11, 10-VAC* MASCULINOS

2)

ATRACCION ENTRE DISTINTOS SEXOS - GESTACION

n) DESDE EL CAMPO* (1) 11-VAC*, MASCULINO, SE DESPRENDE UN ION*, HACIA EL MEDIO ELECTROLITO* VAGINAL FEMENINO; INICIANDOSE EL PROCESO DE CRISTALIZACION DE UN SER HUMANO (fig.55:n)

AL SER EL CAMPO* 12-VAC* FEMENINO, DE SIGNO NEGATIVO; ES ATRAIDO HACIA EL CAMPO* 12-VAC* DE SIGNO POSITIVO MASCULINO, POR SER LAS CARGAS DE DICHS CAMPOS* DE SIGNO CONTRARIO.

IGUAL EFECTO SE CUMPLE PARA LA INICIACION DE LA GESTACION HUMANA, DENTRO DE LOS CAMPOS* 11-VAC* DE SIGNO POSITIVO FEMENINO, Y EL 11-VAC* DE SIGNO NEGATIVO MASCULINO (fig. 61, 61-1, 62)

3)

EQUILIBRIO DE CAMPOS* CORRESPONDIENTES AL SER
HUMANO

PARA EXISTIR UN VERDADERO EQUILIBRIO DE CARGAS ELECTRICAS EN EL CAMPO* HUMANO (zonas 10,11,12-VAC*), ES NECESARIO QUE EL CAMPO* (h) 12-VAC* (fig.55) DE LA MUJER, SE MANTENGA EN PERMANENTE RECICLAJE CON LOS IONES* POSITIVOS DE LA TIERRA (fig.55:o); Y SIMULTANEAMENTE, CON LOS DE LA MASA* EN RESONANCIA* CON LA MISMA (fig.55:a,b,c)

EXACTAMENTE SUCEDE CON EL EQUILIBRIO DEL CUERPO DEL HOMBRE, EL QUE DEBE RECICLAR CON LA MASA* EN RESONANCIA* CON LA TIERRA (f,g), Y LOS IONES* NEGATIVOS DE LA MISMA.

LA FALTA DE IONIZACION* ADECUADA, EN LOS CAMPOS* 10,11, 12-VAC* FEMENINOS, Y LOS IDENTICOS MASCULINOS, HACE QUE LA BIOLOGIA DEL CUERPO SE SIENTA AFECTADA, INICIANDOSE UN SINDROME* DE STRESS*, EL QUE SE CARACTERIZA POR MIEDO, ANGUSTIA, DEPRESION, DISTINTAS SENSACIONES TERMICAS, ETC.

4)

QUE ES LA HIPNOSIS*

CUANDO LA MADRE TRATA DE TRANQUILIZAR A SU HIJO CON EL OBJETO DE HACERLE DESCANSAR, INCONCIENTEMENTE SE PRODUCEN LOS SIGUIENTES FACTORES HIPNOTICOS*;

- 1) EL NIÑO QUEDA INCORPORADO AL CAMPO* DE LA MADRE, ESPECIALMENTE EL CENTRAL (fig.81:10-VAC*)
- 2) LA MADRE LE 'SUGIERE' DESCANSO, A TRAVES DE SU PENSAMIENTO CONCIENTE*, ACOMPAÑADO DE TONADAS, MOVIMIENTOS ARRULLANTES, Y AFECTO.
- 3) EN ACCION CONCIENTE*, LA MADRE 'IMAGINA' AL NIÑO, DESCANSANDO EN SUEÑO REPARADOR.
- 4) LA MADRE TRATA DE QUE EL NIÑO NO ADVIERTA EL MENOR SINTOMA DE TENSION; SE RELAJA ELLA MISMA ($E = \bar{M}$) DESACELERANDOSE*.

LO DESCRIPTO, ES REALIZADO A TRAVES DEL INSTINTO DE LA MADRE - INFORMACION GENETICA* Y FENOTIPICA* - UTILIZANDO INCONCIENTEMENTE* MECANISMOS RELACIONADOS CON LA HIPNOSIS*.

- 5) IGUAL SUCEDE CUANDO UN ENFERMO ACUDE A SU MEDICO; EN ESTE CASO, EXISTEN ALGUNAS VARIANTES EN LA FORMA DE 'INDUCIR'; PODEMOS ANALIZAR MUY SUPERFICIALMENTE ALGUNAS DE ELLAS, COMO SER:
 - 5) INFLUENCIA QUE EJERCE EL MEDICO SOBRE EL PACIENTE; ENCONTRANDOSE ESTE, EN UN MEDIO AMBIENTE ENRARECIDO POR SUSTANCIAS QUIMICAS, Y EN ACTITUD DE SUBORDINACION - DEPOSICION - HACIA LA AUTORIDAD PROFESIONAL.
 - 6) LA PROMOCION SUBLIMADA*, DE DROGAS Y ESPECIFICOS, CON DENOMINACIONES INCOMPRESIBLES PARA EL PACIENTE, QUIEN HA SIDO 'SUGESTIONADO' POR LOS MEDIOS DE INFORMACION AUDIOVISUALES, PREPARANDOLO PSIQUICAMENTE A

LOGRAR SU DESAFECCION*, MEDIANTE SU MEDICO; EL QUE CONOCE SUS PROPIEDADES, Y LA FORMA DE APLICARLAS CON EXITO.

LA PROXIMIDAD DE LOS CAMPOS* (fig.110) CORRESPONDIENTES A LOS SISTEMAS ELECTROMAGNETICOS* DE MEDICO Y PACIENTE, QUE PERMITEN RAPIDA RESONANCIA* (fig.55-1), ENTRE LOS SISTEMAS TALAMO*, HIPOTALAMO*, PINEAL*, E HIPOFISIS* DE AMBOS.

EN ESTOS CASOS, LA FUNCION DEL MEDICO, HA SIDO COLABORADA ARTIFICIALMENTE POR LOS MEDIOS AUDIOVISUALES, Y POR EL RIGIDO SISTEMA INTERNACIONAL DE CONOCIMIENTOS, YA QUE EN SU ORTODOXIA, HA DOGMATIZADO METODOS QUE COARTAN LA INTENCION DEL PROFESIONAL, EN SU INTERES POR APLICAR CURAS CAPTADAS A TRAVES DE SUS INSTINTOS; YA QUE SI LO HICIERA, SE ACARREARIA PROBLEMAS POR PARTE DE SUS COLEGAS, Y COLEGIOS MEDICOS.

- 6) EN CUANTO AL CURANDERO O CURACA, AL QUE ACUDE UN ENFERMO CON LA INTENCION DE ALIVIAR SUS DOLENCIAS; EL CASO ES COMPLETAMENTE DISTINTO EN CUANTO A SU FORMA, PERO SIMILAR EN SU PROCEDIMIENTO. EL CURANDERO ESTA PROMOCIONADO A TRAVES DE LA TRASMISION ORAL DEL MEDIO SOCIAL EN QUE ACTUA, MEDIANTE LOS EXITOS EN LA APLICACION DEL SISTEMA EMPLEADO PARA ALIVIAR AL ENFERMO.

EL SISTEMA EMPLEADO POR EL CURANDERO PARA CURAR AL ENFERMO, EN ALGUNOS CASOS LE HA SIDO TRASMITIDO POR TERCEROS INTERESADOS EN EL PROCEDIMIENTO, SEA QUE LO APLIQUEN O NO; Y EN OTROS CASOS, LE HA LLEGADO, A TRAVES DE LA INTELIGENCIA COLECTIVA*, MEDIANDO SU INTERES POR ADQUIRIR CONOCIMIENTOS EN FUNCION CREATIVA.

CUANDO EL CURANDERO O CURACA, LLEGA A TENER EXITO EN SU FUNCION, TIENE TENDENCIA A ENVANECERSE, APLICANDO TERAPIAS CONSISTENTES EN PLACEBOS*. EN ESTOS CASOS, HACE VALER SU SEGURIDAD 'PROFESIONAL', EN SU FUNCION 'IMAGINATIVA' 'SUGERIDA' AL ENFERMO; QUIEN DE ESTA MANERA ALIVIA SU DOLENCIA.

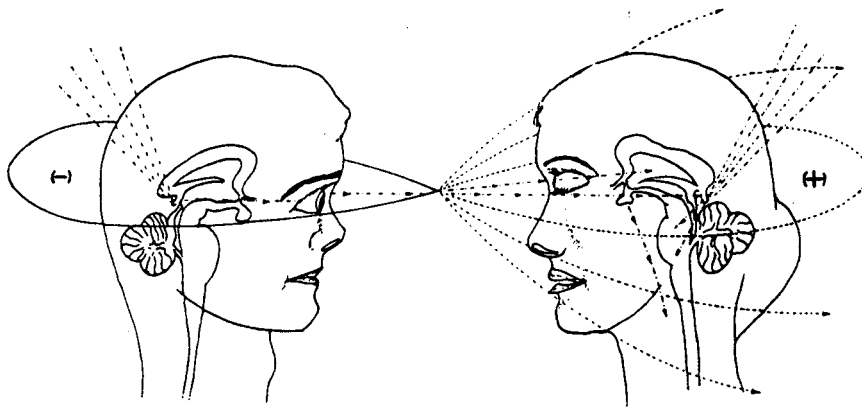

FIG.55-1

- 7) LO QUE SUCEDE, ES QUE ENTRE MADRE, MEDICO Y PACIENTE, EN SU FUNCION ESPECIFICA DE INTERESARSE POR UN TERCERO, SE FORMA UN CAMPO*, POR RESONANCIA* ENTRE MASAS* DE DISTINTO SIGNO, ENTRE LAS PLACAS CONFORMADAS POR SUS PROPIOS CUERPOS (fig.93 al 110)

AL EXISTIR DEPOSICION DE PARTE DEL HIJO O PACIENTE, ESTE EXALTA SU CAMPO* POSITIVO, ADQUIRIENDO LA FACULTAD DE RAZONAR FUERA DE ESPACIO TIEMPO; MIENTRAS QUE EL PROFESIONAL, EN EL CAMPO* NEGATIVO, INDUCE* - SUGIERE* - AL PACIENTE, EL TRATAMIENTO POR EL IMAGINADO* - SINTONIZADO* -

ES ESENCIAL EN LA FUNCION HIPNOTICA*, LA RESONANCIA* ENTRE INDUCIDO* E INDUCTOR*, A TRAVES DEL SISTEMA TALAMO* HIPOTALAMO* (fig.55-1)

AL ESTUDIAR DETENIDAMENTE LA ACCION ELECTROMAGNETICA* DEFINIDA BASICAMENTE EN (fig.93 al 110) EL CAPITULO VIII, PODREMOS COMPRENDER, COMO UNA DE LAS PLACAS - CUERPOS - ACTUA EN EL CAMPO* POSITIVO (cuerpo complementario fig. 6 y 7) POR CARECER DE ELECTRONES*SUFICIENTES, MIENTRAS QUE LA OTRA PLACA - CUERPO - ACTUA EN EL CAMPO* NEGATIVO

EN AMBOS CASOS, EL INDUCIDO* - SUGESTIONADO* - MANTIENE EL ESTADO DE CONCIENCIA*, PUDIENDO PERDER POR CONCENTRACION EN ALGUNOS CASOS.

CUANDO EL INDUCIDO*, NO RECUERDA LA EXPERIENCIA VIVIDA, EN SU RAZONAMIENTO SIN ESPACIO TIEMPO, AL SERLE RECORDADA POR EL INDUCTOR*, NUEVAMENTE ACUDE A SU CONCIENTE*, YA QUE ESTA GRABADA EN SU MEMORIA SUB CONCIENTE*. (cap.V11)

MIENTRAS EL INDUCIDO* - SUGESTIONADO* - VIVE SU EXPERIENCIA, PODRA RECORDAR HECHOS ACONTECIDOS HACE MILES O MILLONES DE AÑOS; SU PRESENTE Y EN MUCHOS CASOS EL FUTURO.

ESTO SE DEBE PRECISAMENTE, A QUE ESTA RAZONANDO FUERA DE ESPACIO, LO QUE PERMITE SIMULTANEAMENTE, ACTUAR, VER Y ACCIONAR EN CUALQUIER LUGAR DEL UNIVERSO; Y SIN TIEMPO, PUDIENDO RECORDAR POR ESA RAZON, TODO LO ACONTECIDO EN EL ANTES, EL PRESENTE Y EL FUTURO.

TODO ELLO SE DEBE, A QUE EL CAMPO* POSITIVO, NO ESTA LIMITADO POR EL ESPACIO TIEMPO, MIENTRAS QUE EL CAMPO* NEGATIVO LO ESTA.

EN EL CASO DEL INDUCTOR* - SUGESTIONADOR* - SE MANTIENE CONCIENTEMENTE EN ESPACIO TIEMPO - MATERIA -, LOGRANDO EN ALGUNOS CASOS, LA PERCEPCION DE LAS MISMAS VISUALIZACIONES PERCIBIDAS POR EL INDUCIDO* - RESONANCIA* -

LO DICHO ES FACILMENTE COMPRENSIBLE, YA QUE EL INDUCIDO* EN LA MAYORIA DE LOS CASOS, AL TERMINAR LA EXPERIENCIA, SIENTE FATIGA O PESADEZ; ESTO SE DEBE A LA AUSENCIA DE IONES* NEGATIVOS; RECUPERANDOLOS FACILMENTE EN UNOS INSTANTES SIN LA AYUDA DE TERCEROS; O SIMPLEMENTE TOMANDO EL INDUCTOR* SU BRAZO (fig.128,129:V-32), CON SUS TRES DEDOS DE LA MANO DERECHA, SOBRE EL PUNTO V-32 (fig.77), PRODUCIENDOSE UN EFECTO VASOCUMUNICANTE*, EQUILIBRANDOSE ENTRE AMBOS SUS IONES* NEGATIVOS, CON LO CUAL EL INDUCIDO* RECUPERA INMEDIATAMENTE SU ESTADO ORIGINAL.

CUANDO LA EXPERIENCIA SE PRODUCE EN UN TIEMPO PROLONGADO, EN ALGUNOS CASOS EL INDUCIDO* SIENTE LA FALTA DE PESO,

LA CAPACIDAD DE ENFOCAR LA VISTA, ETC. ESTO NO ES PER
JUDICIAL PARA EL MISMO, SIENDO QUE EN ESTE CASO, LOS
CAMPOS* INTERVINIENTES EN SUS PROPIOS CAMPOS* (10,11,12-
VAC*), AL NO SUFRIR LA PRESION QUE EJERCE LA ACCION
VITAL DEL INDUCIDO*, SE EQUILIBRAN ENTRE SI.

RESULTANDO DE ELLO LA ELIMINACION DE ALGUNOS CAMPOS PARA
SITARIOS*, FIJADOS EN SUS ORGANOS POR ACCION HIPOFISIARIA*
CONCIENTE* O INCONCIENTE* - ORIGEN DE LAS ENFERMEDADES -

EN ESTE CASO, LA LIBRE CIRCULACION DE ENERGIA* EN EL CUERPO
DEL INDUCIDO*, POLARIZARA NUEVAMENTE A LAS CELULAS COMPO
NENTES DE SU CUERPO MATERIAL.

- 8) LA MUTUA ATRACCION QUE SIENTEN INDUCIDO* E INDUCTOR*, TAN
CRITICADA POR ALGUNAS ORDENES RELIGIOSAS Y MEDIOS PROFE
SIONALES; ES LA DE PARTICIPAR JUNTOS EN UN CAMPO*, DONDE
SE IDENTIFICARON EN TRANSITORIA UNIDAD.

IMAGINACION, SUGESTION

- 9) COMO PUDIMOS VER EN UN PRINCIPIO, IMAGINACION* ES EL
EFECTO FISICO DE SINTONIA*. QUIEN LEVANTA UNA COPA,
PRIMERO LO IMAGINO*... LUEGO LA LEVANTO. EL QUE VA A
PINTAR UN CUADRO, HACE EXACTAMENTE LO MISMO; EQUIVALE A
DECIR, QUE LA IMAGINACION* ES PARTE DE NUESTRA EXPERIEN
CIA PERMANENTE.
- 10) EN CUANTO A LA SUGESTION*, ES EL EFECTO FISICO DE INDUCIR*
TAL CUAL HACE LA MADRE HACIA SU HIJO, O EL CURANDERO CON
SU ENFERMO. LA SUGESTION* FORMA PARTE DE TODOS LOS ACTOS
DE LA CONDUCTA SOCIAL, YA SEA EN FORMA CONCIENTE* O NO.

CUERPO, ALMA, Y ESPRIRITU

- 11) PARA MANEJARNOS EN ESTOS VALORES, ES NECESARIO SABER, QUE
CUERPO, ALMA*, Y ESPIRITU, ACTUAN EN TIEMPOS DISTINTOS.

ESPIRITU: (fig. 1 y 10:X) CARECE DE ESPACIO Y TIEMPO;
POR LO TANTO ES ETERNO. ES LA INTELIGENCIA COLECTIVA*, O
DIOS UNIVERSAL; LA MEMORIA Y PENSAMIENTO PLASMATICOS*.

ACTUA EN EL CAMPO TRIDIMENSIONAL*, UNIENDO AL CUERPO MA
TERIAL Y EL ALMA*, COMO SUSTENTADOR DE CAMPOS* EN SU CICLO
EN EL TIEMPO*. (fig.10:X)

ALMA: CUMPLE UN SOLO CICLO EN EL TIEMPO*. DESDE EL MOMEN
TO EN QUE LA PARTICULA INTELIGENTE (fig.1), PENSO AL MARGEN
DEL PENSAMIENTO, ANTINOMIZANDOSE* EN DUALIDAD.

DE ESTA MANERA, EL ALMA* ES PARTE DEL ESPIRITU ANTINOMIZADO*
EN FUNCION EVOLUTIVA, HASTA QUE CUMPLIDO EL CICLO Y ANULA
DO EL DESEO*, SE INTEGRE EN UNA SOLA ESFERA - APARENTE
(INTROEXPANSION*) - UNIENDOSE AL MISMO.(fig.65:2)

CUERPO: PARTICIPA EN DISTINTOS ESTADOS, CICLOS Y TIEMPOS*
DE LA EVOLUCION DEL ALMA*; DE MANERA QUE A DIFERENCIA DE
ESTA, SE MANIFIESTA EN LO TRIDIMENSIONAL* CON OTROS TIEM
PO/S* Y ESTADO/S.

PARA MEJOR ACLARAR, LA PARTICULA INTELIGENTE* QUE PENSO
AL MARGEN DEL PENSAMIENTO,(fig.1) - INTELIGENCIA COLECTI
VA* - ACUMULA EXPERIENCIA, DESDE SU ESTADO MATERIAL
SEMIGASEOSO, HASTA SU INTEGRACION CON ESTA.

DESDE EL MOMENTO EN QUE SE INICIA ESE CICLO, EL ALMA*
ACUCIADA POR EL DESEO*, PASARA DE UN ESTADO A OTRO; YA
SEA FOTONICO, GASEOSO, MINERAL, VEGETAL, ANIMAL, HOMBRE...
ENRIQUECIENDO SU EXPERIENCIA, Y ACUMULANDO DATOS, LOS QUE
INCORPORARA LUEGO A LA INTELIGENCIA COLECTIVA* COMO PARTE
DE LA MISMA.

EL ALMA*, INICIA SU CICLO EN EL TIEMPO*, ACCEDIENDO A LONGITUDES Y FRECUENCIAS DE ONDA, GROSERAS; A MEDIDA QUE EVOLUCIONE EN EL TIEMPO*, IRA ACCEDIENDO A MAS BAJAS FRECUENCIAS, HASTA LOGRAR SU IDENTIFICACION, CON LAS ONDAS CEREBRALES SUTILES, CORRESPONDIENTES AL HOMBRE*, SIENDO ESTE, EL RESUMEN DE LO CREADO EN EL UNIVERSO POR ACCION DEL DESEO*.

DESEO ACLARAR, QUE ALMA* Y MATERIA, SON SOLO EL ESPIRITU FRACCIONADO Y ANTINOMIZADO EN DUALIDAD (+ y -), COMO PARTICULA RELATIVA E INTELIGENTE (fig. 65:3) QUE PENSO AL MARGEN DEL PENSAMIENTO.

EL ALMA* ADQUIERE CONSISTENCIA MATERIAL, Y EN ESTA CONDICION, INGIERE ALIMENTOS, LOS QUE PROCESA EN IONES* - AMINOACIDOS* - AFINES CON EL ION* SOLICITADO POR UN ORGANO, AL CUAL POR AFINIDAD - LA MISMA VIBRACION - SE UNEN.

EL ION* ORIGINAL, CON LA PARTICIPACION DE LOS AMINOACIDOS, ADQUIERE LA CALIDAD DE HORMONA, BASE DE LAS PROTEINAS CONSTITUYENTES DE UN CUERPO EN CUALQUIERA DE SUS ESTADOS.

CADA UNA DE ESAS PARTICULAS, POSEE MEMORIA E INTELIGENCIA, LA QUE ES ENRIQUECIDA EN AFINIDAD, CON LA GRAN INTELIGENCIA DEL HOMBRE*, CUMPLIENDO ASI SU PROPIO CICLO EVOLUTIVO.

A SU VEZ, CADA UNA DE LAS CONSTRUCCIONES MATERIALES, POSEE SU CAMPO COMPLEMENTARIO*(fig. 6 y 7) - ALMA* -, A LA CUAL SE PUEDE ACCEDER MEDIANTE LA ACCION CONCIENTE* O INCONCIENTE MENTAL.

DE ACUERDO A LO EXPLICADO, EL CAMPO COMPLEMENTARIO*, O ALMA*, ACTUA SIN ESPACIO TIEMPO*, POR LO TANTO POSEE MEMORIA ILIMITADA , MANIFESTADA EN EL SER HUMANO, A TRAVES DEL INCONCIENTE*.

ESTA ES LA RAZON, POR LA CUAL EL HOMBRE*, PUEDE ACTUAR SOBRE LA MATERIA EN FUNCION MECANICA - PSIKINETICA* - EN RESONANCIA* CON LOS CAMPOS COMPLEMENTARIOS*, O ALMA* DE LA MISMA.

12)

AUTO-INDUCCION*

SI BIEN ES CIERTO QUE HOMBRE Y MUJER, POSEEN CAMPOS* DEFINIDOS EN CUANTO A LAS CARGAS ELECTRICAS SE REFIERE (fig,55), ESO ES SOLO RELATIVO; POR CUANTO ES BIPOLAR, Y CAPAZ DE LLEGAR A SU PROPIA AUTO-INDUCCION*, SIN ACUDIR A UN INDUCTOR*.

EL PRINCIPIO DE AUTO-INDUCCION*, SE MANIFIESTA CONCIENTE* O INCONCIENTEMENTE*, EN LA MAYORIA DE LOS CASOS MEDIANTE LUZ INTERIOR O EXTERIOR (C.S.A.*)

EN ESTOS CASOS, RECOMIENDO INSISTIR EN IMAGINAR* - SINTONIZAR - ESA LUZ, BUSCANDO DIALOGO CON ELLA. LAS RESPUESTAS ACUDIRAN AL AUTO-INDUCIDO* A TRAVES DE LOS CANALES DEL ALMA* - SENTIDOS - (fig. 6 y 7:campos complementarios)

13)

BENEFICIOS DE LA INDUCCION O
AUTO-INDUCCION*

EL INDUCIDO* O EL AUTO-INDUCIDO*, DESARROLLAN LA FUNCION TELEPATICA*, TENIENDO ACCESO AL CONOCIMIENTO TOTAL DE SUS SEMEJANTES.

TAMBIEN ACCEDEN A LA ENORME FUERZA QUE PROVEE LA PSIKINETICA*, A LA CUAL ACCEDE CONCIENTE* O INCONCIENTEMENTE*, UN HISTERICO, O EN FORMA CONCIENTE* QUIEN PRACTICA LAS ARTES MARCIALES. EN CONOCIMIENTO DE ESE CANAL, PODRA REALIZAR ESFUERZOS MECANICOS CON SOLO PROPONERSELO, Y SIN MEDIAR LA DISTANCIA.

CUANDO DESEEN ANALIZAR SITUACIONES DE FUTURO - PRECOGN
ICION* - TENDRAN QUE PRACTICAR LO SUFICIENTE, CON EL OBJE
TO DE DETERMINAR CUAL ES EL TIEMPO* PASADO, PRESENTE Y
FUTURO; UNA VEZ CONOCIDA LA TECNICA, ESTARAN EN CONDICIONES
DE IMAGINAR* - SINTONIZAR - FUERA DE ESPACIO TIEMPO, AQUE
LLO QUE PUEDE ACONTECER EN EL TIEMPO*.

TODO ELLO ES SOLAMENTE, EL DESARROLLO DE SU VERDADERA CA
PACIDAD OCIOSA. CON LA PRECOGNACION*, ESTARA FACULTADO
PARA SABER Y ANALIZAR NORMAS DE COMPORTAMIENTO, Y COMO
ENCUADRARLAS EN EL MEDIO AMBIENTE.

PARA LA REALIZACION DE TODA ESTA TRANSFORMACION INTERIOR,
ESTARAN COLABORADOS POR EL CAMBIO DE POLARIDAD DEL EJE
MAGNETICO DE LA TIERRA.

- 14) NO DUDE EL BENEFICIARIO DE ESTOS CONOCIMIENTOS EN AVANZAR...
SEPA QUE PUEDE ESTAR PRESIONADO POR DISTINTOS INTERESES,
YA SEA ECONOMICOS, CIENTIFICOS O RELIGIOSOS.

EL QUE AVANZA CON LA CONCIENCIA* DE QUE ES UNA PARTE DEL
TODO*, EN RELATIVA INDIVIDUALIDAD, SABE QUE CON SU AUDACIA
BENEFICIA A SUS SEMEJANTES.

ESA MISMA CONCIENCIA* EVITARA QUE UTILIZE SUS CONOCIMIENTOS
EN FORMA DESEQUILIBRADA; HACIENDOLO SOLAMENTE, PARA ENRI
QUECER SU MORAL Y SUS NORMAS DE COMPORTAMIENTO SOCIAL.

RECOMIENDO A LOS FUTUROS INDUCTORES* O AUTO-INDUCIDOS*, A
PRACTICAR INSISTENTEMENTE LOS EJERCICIOS DE DESACELERACION
DE CAMPOS* (fig.113 al 118). EN LA DESACELERACION DE LA
MASA* ENCONTRARA LA FUENTE DE ENERGIA ETERNA, DE LA CUAL
ES PARTE.

- 15)

RECOMENDACIONES

QUIEN MEDIANDO SU INTERES, HA PARTICIPADO EN EXPERIENCIAS

FUERA DE ESPACIO TIEMPO, TENDRA GRAN DIFICULTAD EN TRASMITIRLAS A TERCEROS, DESINTERESADOS EN LAS MISMAS; ESTO SE DEBE, A QUE NO EXISTE UN MEDIO TRASMISOR RACIONAL, QUE PERMITA LA FLUIDA COMUNICACION ENTRE EL QUE VIVIO LA EXPERIENCIA, Y EL QUE LA ESCUCHA.

ES MUY COMUN, QUE EL INDUCIDO*, O AUTO-INDUCIDO*, ESCUCHE DE LABIOS DE SU INTERLOCUTOR, QUE NO "CREE", CUANDO REALMENTE ES QUE "IGNORA".

EL IGNORANTE, CONTINUARA EN SU IGNORANCIA, MIENTRAS SUBSISTA EN SU INTERES POR MARGINARSE EN VIVIR EXPERIENCIAS SIMILARES.

ESTA ES PRECISAMENTE LA RAZON, POR LAS CUALES NACIERON LAS ESCUELAS OCULTISTAS; BASADAS EN QUE EXISTEN DOS NIVELES; LOS QUE HAN VIVIDO EXPERIENCIAS Y SE HAN ENRIQUECIDO CON ELLAS, Y AQUELLOS QUE LAS IGNORAN.

POR ULTIMO, ES NECESARIO QUE SEPA EL BENEFICIARIO DE EXPERIENCIAS FUERA DE ESPACIO TIEMPO, QUE NO DEBE DAR A QUIEN NO LO SOLICITE, Y NO DEBE COMUNICAR AL IGNORANTE, SALVO QUE EXPRESAMENTE LO PIDA.

DE NO SER ASI, EL BENEFICIARIO DE LA EXPERIENCIA, CAERA EN RIDICULO EN LOS MEDIOS SOCIALES EN QUE ACTUA, PERJUDICANDO SU CONCEPTO Y MENOSCABANDO SU PERSONALIDAD.

POSICION DEL HOMBRE, EN EL UNIVERSO

EL HOMBRE, SINTESIS DE LA CREACION
INTELIGENTE, MEDIANTE LA ACCION DEL
DESEO*

CONSIDERACIONES GENERALES

HAY ALGO MAS SOBRE EL HOMBRE... ESTE, NO ES SOLAMENTE MA
TERIA ANIMADA TAL CUAL LA PERCIBIMOS.

LA MATERIA ES ENERGIA CONCENTRADA, ORDENADA RACIONALMENTE
PARA UN PROPOSITO DETERMINADO - LA EVOLUCION DEL UNIVERSO -

SI ESTO NOS PARECE SOLEMNE, Y ADJUDICA AL HOMBRE, GRAN
RESPONSABILIDAD INDIVIDUAL... ES CIERTO, PERO ESA INDIVI
DUALIDAD ES RELATIVA; INTIMAMENTE LIGADA A UN TODO COLECTI
VO.

LO RELATIVO, TIENE QUE VER CON SUS ESTRUCTURA MENTAL, EN
LO QUE RESPECTA A SUS ACTOS CONCIENTES* Y SUBCONCIENTES*.

LOS ACTOS CONCIENTES*, SIN SER RADICALMENTE PERSONALES,
ENCARAN UNA RESPONSABILIDAD PARTICULAR SINGULAR; PERO LOS
ACTOS INCONCIENTES*, PROPUESTOS AL CONCIENTE*, TIENEN UN
ORIGEN COLECTIVO*. ESTOS SON CAPTADOS POR EL HOMBRE PARTI
CULAR, SIENDO DE ORIGEN PLURAL COLECTIVO*.

LO DICHO, OBEDECE A UNA MECANICA QUE TIENE QUE VER CON EL
ORIGEN DEL HOMBRE; ESTUDIANDOLA, PUEDE DESPEJARSE LA PRI
MERA INCOGNITA PROPUESTA POR LA FILOSOFIA 'DE DONDE VENGO'

EN REALIDAD, NO VENIMOS, SINO QUE ESTAMOS.

EL UNIVERSO ES EL HOGAR DEL HOMBRE, Y ESTE ES PARTE DEL
MISMO.

EL HOMBRE ES ALMA*Y CUERPO, SUSTENTADO POR EL ESPIRITU; A
TRAVES DE LO ULTIMO, ESTA REPRESENTADO EN LO ADIMENSIONAL*
DENTRO DE LO TRIDIMENSIONAL*.

LO ESPIRITUAL. OBRA COMO ADHESIVO, PARA MANTENER LA ESTRUC
TURA CICLICA* EN PROCESO DE PERFECCIONAMIENTO, DENTRO DE
LAS LEYES DE ESPACIO TIEMPO, DE LA CELULA APARENTEMENTE
INDIVIDUAL - HOMBRE* -

CONSIDERACIONES GENERALES

LA FORMA HOMBRE*, TAL CUAL LA CONOCEMOS, SE HA ELABORADO A TRAVES DEL TIEMPO*, CON INTERVENCION DE LA INTELIGENCIA COLECTIVA* - ESPIRITU, PLASMA* (mezcla de cargas electricas) EN PERMANENTE TRANSFORMACION EVOLUTIVA - DENTRO DEL ESQUEMA UNIVERSAL (fig.0: 1-VAC*)

LA PARTICULA PLASMATICA* (fig.1); PARTE DE LA INTELIGENCIA COLECTIVA*, O DIOS UNIVERSAL, MANIFESTADA CIRCUNSTANCIALMENTE EN LO TRIDIMENSIONAL*, POR PRETENDER CONSTITUIRSE EN UN ENTE INDIVIDUAL RESPECTO DEL TODO*, SE TRANSFORMA MEDIANTE EL DESEO* - DENTRO DE LAS LEYES SIMETRICAS DE ESPACIO TIEMPO - HASTA CONSTITUIR MAS DE CIENTO ELEMENTOS QUE HOY PODEMOS CLASIFICAR; QUE EL HOMBRE TIENE INCORPORADOS A SU CUERPO TRIDIMENSIONAL*.

ACONTECE QUE LOS ELEMENTOS CONOCIDOS - EDIFICIO ALQUIMICO - Y SIEMPRE MEDIANDO EL DESEO*, HAN SIDO FOTONES, GASES, LIQUIDOS, SOLIDOS, VEGETALES, Y ANIMALES; HASTA CONSTITUIRSE EN HOMBRE*. PERO UN DIA, TENDRAN QUE SER PLASMA*, AL AGOTARSE EL DESEO*, INCORPORANDOSE NUEVAMENTE A LA INTELIGENCIA COLECTIVA*, DE LA CUAL NUNCA HAN DEJADO DE SER PARTE (fig.10:X).

EL PLASMA*, EN SU MANIFESTACION DENTRO DEL CAMPO* TRIDIMENSIONAL* EN QUE ACTUA, POR PENSAR AL MARGEN DEL GRAN CUERPO PLASMATICO; SE CONVIERTE EN FOTON* - LUZ -, DE TAL MANERA, QUE EL FINAL EVOLUTIVO DEL HOMBRE DENTRO DE LA MATERIA, ES LLEGAR A SER LUZ, COMO OBJETIVO FINAL TRIDIMENSIONAL*.

REALMENTE, SOMOS UNA PARTICULA PLASMATICA*, QUE PENSO AL MARGEN DEL PENSAMIENTO - INTELIGENCIA COLECTIVA*, O DIOS UNIVERSAL - POR EL DESEO DE SER.

COMO PARTICULAS DIVINAS, CUMPLIDO EL CICLO EVOLUTIVO, Y AGOTADO EL DESEO* DE SER, DENTRO DE LAS TRIDIMENSIONALES* LEYES DE ESPACIO TIEMPO*, VOLVEREMOS A FORMAR PARTE DE LO ADIMENSIONAL* PLASMATICO* COLECTIVO*.

CONSIDERACIONES GENERALES

NUNCA PODRIAMOS RETORNAR A LO ADIMENSIONAL* SIN TENER CONCIENCIA* PLENA, DE NUESTRA PARTICIPACION EN EL TODO* PERDIENDO NUESTRA APARENTE* UNIDAD. ESTO LO PUEDE LOGRAR DENTRO DE LA MATERIA, SOLAMENTE LA SINTESIS INTELIGENTE DE LA MISMA, O SEA EL HOMBRE*.

LA INTELIGENCIA PARTICULARIZADA DE LA LUZ - HOY HOMBRE* - RADICA EN LO TRIDIMENSIONAL* Y ADIMENSIONAL* SIMULTANEAMENTE; PERO EN SU DEVENIR HISTORICO, ANCESTRAL* (fig.14) ACUMULO MEMORIA FENOTIPICA* MATERIAL, ATROFIANDO SU CAPACIDAD DE PERCEPCION DE LO ADIMENSIONAL*; HACIENDOLO SOLO EN AISLADAS OCASIONES. CUANDO ELLO OCURRE, EL QUE ASI PERCIBE, ES CUESTIONADO POR SUS SEMEJANTES, INCAPACES DE TAL PERCEPCION.

RESULTA QUE EL INCAPAZ DE PERCEPCION, NO POSEE DATOS INCORPORADOS A SU MEMORIA SUB CONCIENTE* PARA EVALUAR LO QUE TRATA DE TRASMITIRLE EL QUE PERCIBIO; CARECIENDO ESTE DE MEDIOS ADECUADOS PARA TRASMITIR ORALMENTE SU SENTIMIENTO.

EL DETERMINISMO CIENTIFICO, UTILIZA LA ESTADISTICA PARA APROXIMARSE A LA REALIDAD, A TRAVES DE DATOS AISLADOS E INCOHERENTES. EN ELLO SE PREOCUPAN CENTROS DE NIVEL UNIVERSITARIO, DE ASIA, EUROPA, Y AMERICA.

LOS DATOS SON ESPORADICOS, Y AL CARECER DE UNA RAIZ UNIFICATORIA QUE DE CONTINUIDAD A LA ELABORACION DE UN CONOCIMIENTO, TRASMISIBLE RACIONALMENTE, DENTRO DEL ACTUAL ESQUEMA INTERNACIONAL DE LOS CONOCIMIENTOS, APARENTEMENTE NO APORTAN RESULTADOS SATISFACTORIOS.

PARA CONOCER ESPECIFICAMENTE LA ESTRUCTURA MATERIAL, O SENSORIAL*, ES IMPRESCINDIBLE QUE NOS MANEJEMOS CON LA FISICA, ADICIONANDO A SU TERMINOLOGIA:

DESEO*: COMO ACCION RESONANTE*
IMAGINACION*: SINTONIA*
SUGESTION*: INDUCCION*
INTELIGENCIA*: TODO*Y PARTE DEL TODO*

TRATEMOS DE FAMILIARIZARNOS EN EL ANALISIS DE CAMPOS*,
INVESTIGEMOS SOBRE EL SIGNIFICADO DEL ION*, Y QUE SON
REALMENTE LAS ONDAS ELECTROMAGNETICAS* Y ELECTROMAGNETISMO*.

RECOMIENDO USAR EL GLOSARIO, DONDE ENCONTRAREMOS RESPUESTAS
APROXIMADAS, EQUIPARADAS A LAS TERMINOLOGIAS ACTUALMENTE
EN USO, DENTRO DEL QUEHACER CIENTIFICO.

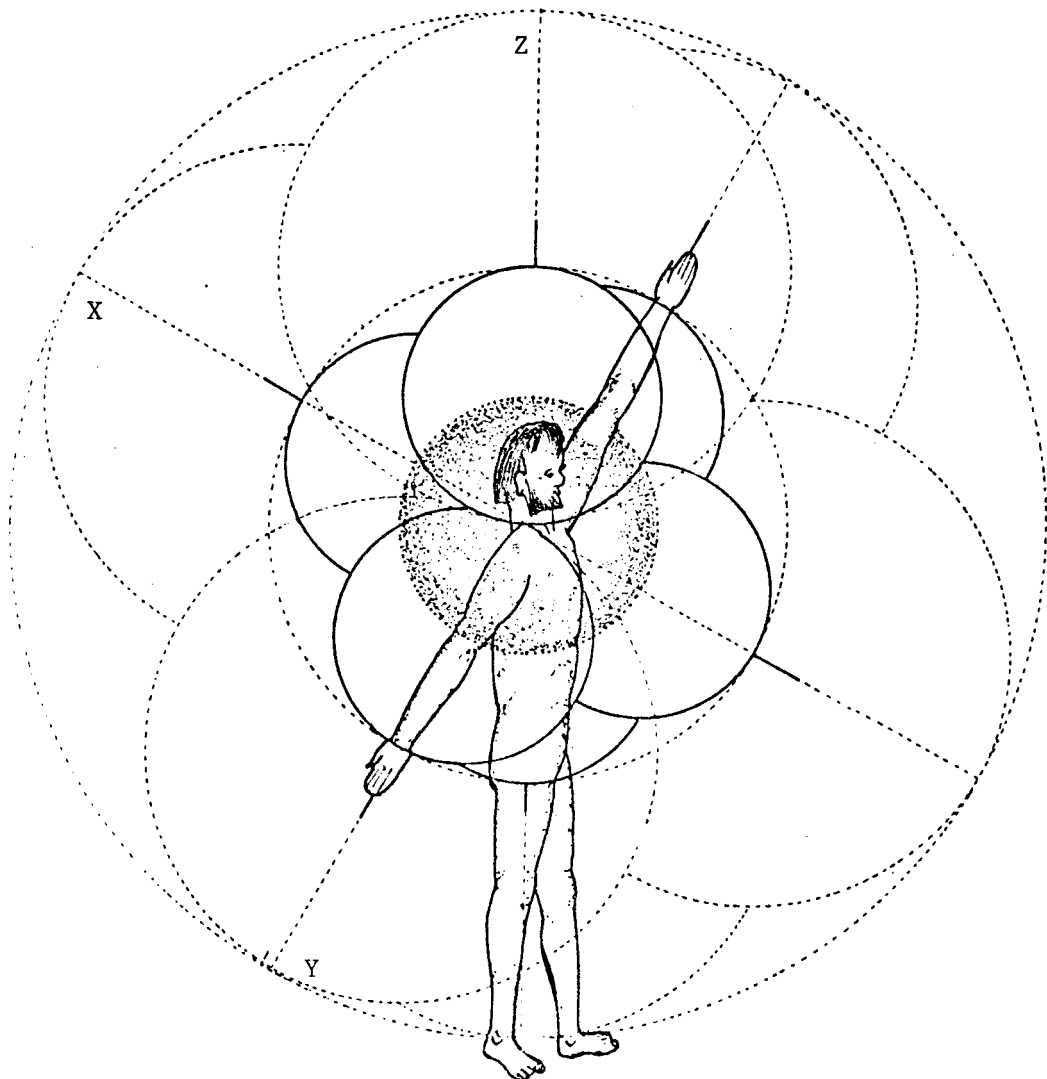

FIG. 56

COMPOSICION DE LOS EJES
DE UN CAMPO

- 1) LOS EJES EJES DE UN CAMPO*, ESTAN CONSTITUIDOS, POR SEGMENTOS DE ARCO*, EN PROYECCION GEOMETRICA HACIA EL TODO*.
(fig. 4:1 y 8)

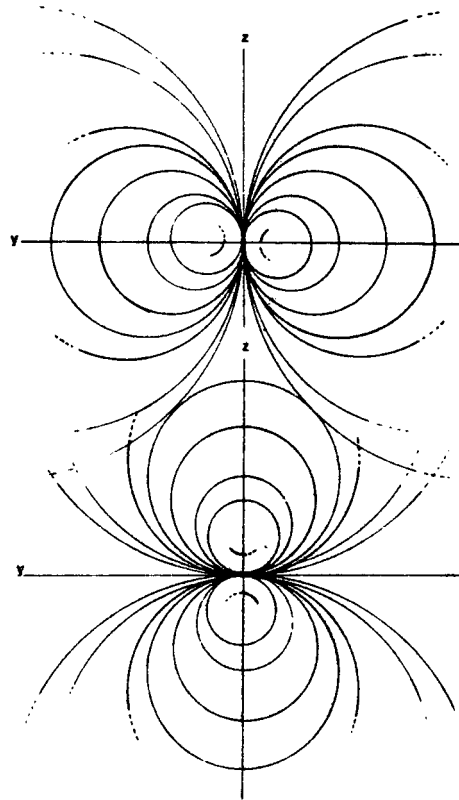

FIG. 57

- 2) LOS SEGMENTOS DE ARCO* DE LOS CAMPOS*, EXTENDIDOS HACIA EL TODO*, FORMAN EJES NEUTROS, CON VAINAS DE SIGNO OPUESTO EN ZONA NEUTRA.
- 3) EL CUERPO DE UN HOMBRE, ESTA CONSTITUIDO POR ASOCIACION DE UNIDADES DE ENERGIA - UEVAC-X* -, LAS QUE HAN SUMADO SUS POLARIDADES (fig.14) Y APARATOS SICOLOGICOS, PARA PARTICIPAR ARMONIOSAMENTE EN EL MISMO.

CONSIDERACIONES GENERALES

- 4) LOS PRINCIPALES EJES QUE PARTICIPAN EN EL CAMPO*, CORRESPONDIENTE A SU CUERPO, ESTAN FORMADOS POR LA EXTENSION DE SUS CAMPOS* HACIA EL TODO*.

DE MANERA, QUE LOS EJES DE LOS CAMPOS* POLARES - Z - ESTAN CONSTITUIDOS POR SEGMENTOS* DE ARCO* DE LOS CAMPOS* ECUATORIALES* - Y -; EN CUANTO A ESTOS, SU EJE LO CONSTITUYEN TAMBIEN, LA EXTENSION DE LOS CAMPOS* ECUATORIALES* HACIA EL TODO*.

- 5) OTRO TANTO OCURRE CON LOS EJES MEDIOS DE SUPERPOSICION PERMANENTE - 4-VAC* - (fig.8), LOS QUE ESTAN FORMADOS EN MEDIO PLASMATICO* (fig.5:3-VAC*), Y EN SU EXTENSION HACIA EL TODO*, DAN CONFORMACION A SI MISMOS, APORTANDO AL EJE - X - (fig.4)

ESTRUCTURA PERCEPTIBLE E IMPERCEPTIBLE
DEL HOMBRE

- 6) PARA MEJOR ENTENDER LA ESTRUCTURA DEL HOMBRE, TOMEMOS LA PROPORCION DEL LARGO DEL CUERPO, SUMANDO LA LONGITUD DE OCHO CABEZAS; Y DE EXTREMO A EXTREMO DE LOS BRAZOS, TAMBIEN LA SUMA DE OCHO CABEZAS.
- 7) EN LA FIGURA 58, PODEMOS APRECIAR LA PROPORCION ENUNCIADA, EXALTANDO LOS EJES QUE CRUZAN SU ESTRUCTURA ENERGETICA. (esquema universal - fig.0)

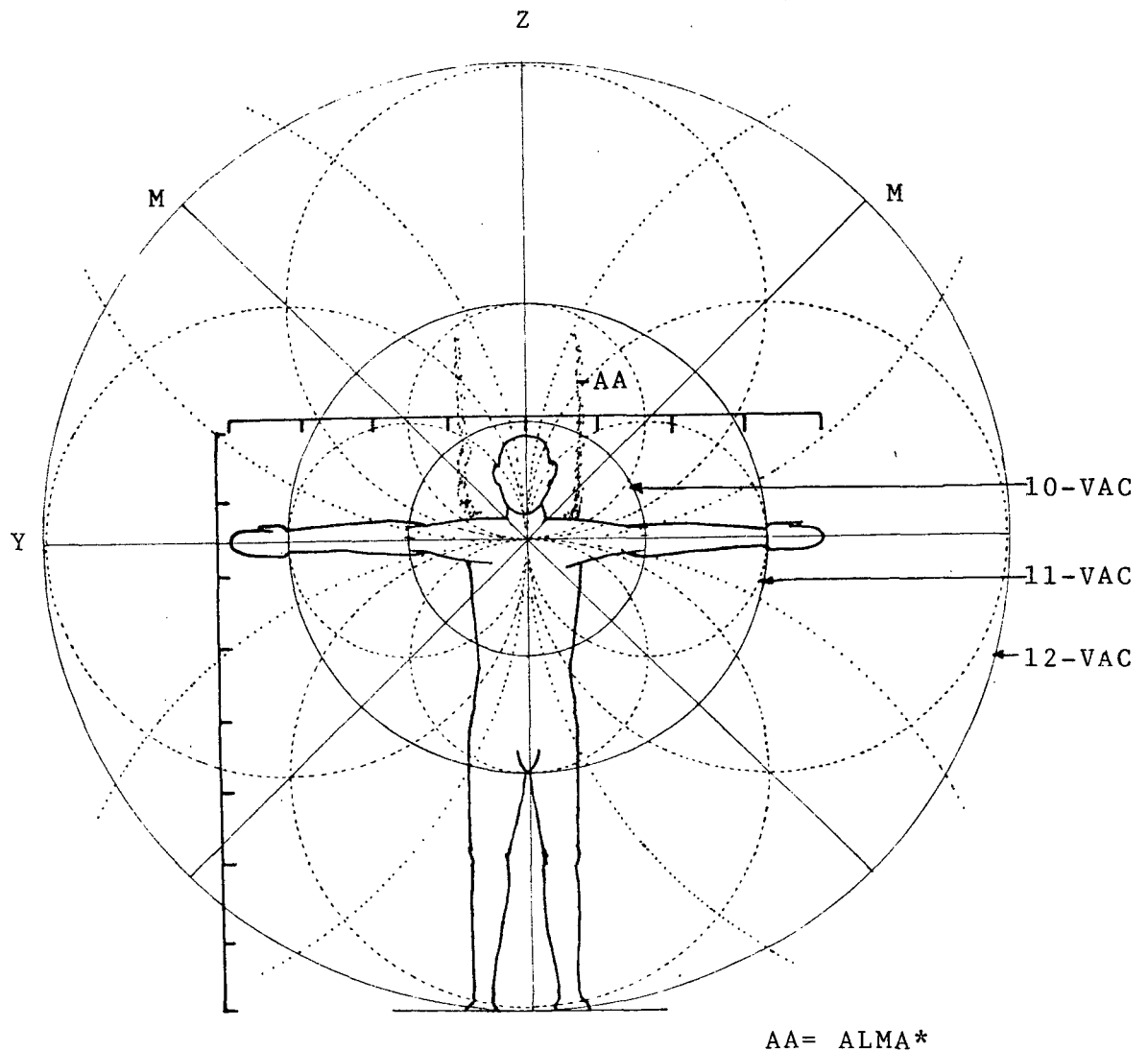

FIG. 58

- 8) LA ESTRUCTURA ENERGETICA, ESTA CONSTITUIDA POR TRES CAMPOS* DEFINIDOS, E INFINITOS CAMPOS* ACEBOLLADOS*.

LOS CAMPOS DEFINIDOS, LOS DENOMINO - 10-VAC*, 11-VAC, Y 12-VAC*

ESOS CAMPOS* FORMAN PARTE DE TODA ESTRUCTURA MATERIAL, INICIANDOSE LA MISMA EN LO TRIDIMENSIONAL*, EN UN PROCESO DE ESTRUCTURA CRISTALINA, CON EL CAMPO 10-VAC*.

RESONANCIA ENTRE MASAS

- 9) SI LOS CAMPOS* INTERVINIENTES EN LA CONSTRUCCION ENERGETICA DEL HOMBRE*, SE EXTIENDEN HACIA EL TODO* (fig.4:1), Y HEMOS COMPRENDIDO LO QUE ESO SIGNIFICA, NOS RESULTARA FACIL COMPRENDER, QUE LA TIERRA, EN SU DESPLAZAMIENTO ELIPTICO*, SE ACERCA SIEMPRE A UNA MASA* DETERMINADA, DE LAS MULTIPLES QUE PUEBLAN EL UNIVERSO.

CONJUNTAMENTE CON LA TIERRA, EL HOMBRE TAMBIEN TOMA PROXIMIDAD CON DICHAS MASAS; PRODUCIENDOSE INFLUENCIA DE ESTAS SOBRE SI, POR RESONANCIA* INCONCIENTE*.

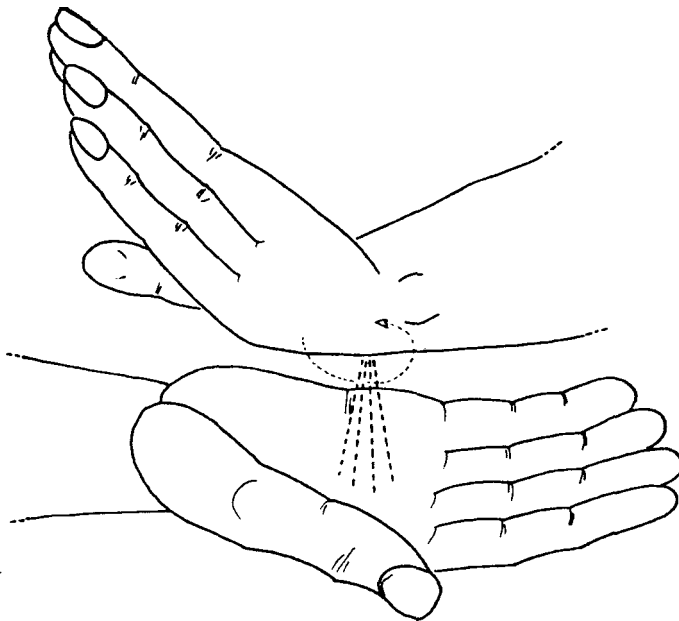

FIG. 59

- 10) PARA CONOCER MEJOR EL EFECTO DE RESONANCIA*, TOMEMOS UNO DE LOS EJES QUE ATRAVIESAN EL CUERPO DEL HOMBRE. EN ESTE CASO, EL EJE - Y - (fig.58), O ECUATORIAL.

APROXIMEMOS LAS MANOS - EXTREMOS DEL EJE Y - TAL COMO LO INDICA LA FIGURA 59; LA APROXIMACION NO DEBE EXCEDER, EN UN PRIMER MOMENTO, DE 10 MILIMETROS; DEJEMOSLAS FIJAS EN LA POSICION INDICADA POR UN MOMENTO.

EN LA POSICION EXPUESTA, SE DESPRENDEN CARGAS ELECTRICAS DESDE UNA MANO HACIA LA OTRA, Y VICIVERSA, LAS QUE ASUMEN EL ROL DE MASAS* EN RESONANCIA*, CREANDOSE UNA DIFERENCIA DE POTENCIAL TERMICO*, POR COLISION DE CARGAS DE SISTINTO SIGNO (microcortocicuitos)

LUEGO, COMO AL DESPRENDERSE CARGAS ELECTRICAS, HAY ELEC TRICIDAD EN MOVIMIENTO, SE ORIGINA UNA FUERZA MAGNETICA* FACILMENTE PERCEPTIBLE*, AL DESPLAZAR LA MANO SUPERIOR EN EL SENTIDO DE GIRO QUE INDICA LA FLECHA (fig.59),Y EN FORMA DE CIRCULO.

EN LA FORMA EXPUESTA, NOS HEMOS PERCIBIDO DEL EFECTO DE RESONANCIA* EN FORMA CONCIENTE*

11)

RESONANCIA ENTRE MASAS COSMICAS

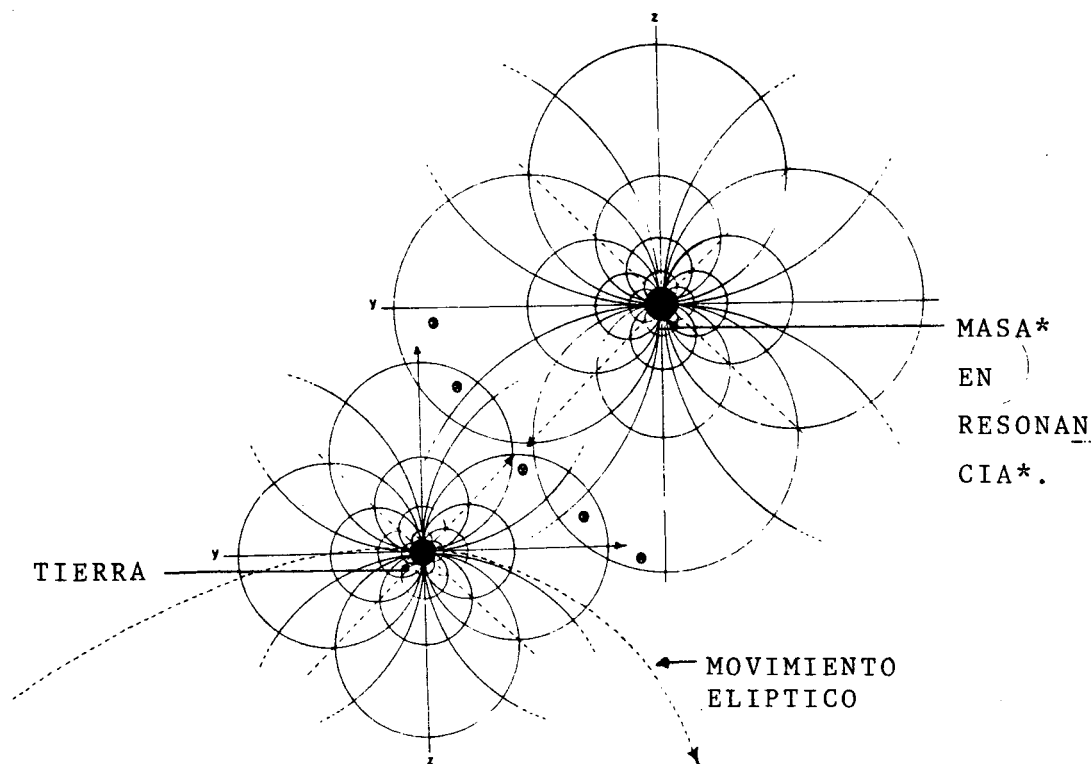

FIG.60

CONSIDERACIONES GENERALES

DE LO DICHO, Y EN FORMA SENCILLA, HEMOS PERCIBIDO COMO DOS MASAS* ENTRAN EN RESONANCIA* EN FORMA CONCIENTE*, MEDIANDO UN EJE TRIDIMENSIONAL* PERCEPTIBLE* (brazos sustentados por campos* imperceptibles*)

PERO CUANDO UNA MASA* COSMICA SE APROXIMA A LA TIERRA, O VICIVERSA, ESTE EFECTO SE PRODUCE INCONCIENTEMENTE* Y SIN MEDIAR UN EJE TRIDIMENSIONAL*, PRODUCTO DE ESPACIO TIEMPO*; SINO UN EJE INMATERIAL IMPERCEPTIBLE* QUE ACTUA FUERA DEL TIEMPO COMPUTABLE EN LA TIERRA.

ESTE PRINCIPIO, ES IMPORTANTISIMO PARA CONOCER LA FORMA EN QUE EL HOMBRE SE MANIFIESTA EN LA TIERRA.

NACIMIENTO DE UN SER, MEDIANTE EL
PRINCIPIO DE ELECTROLISIS*

- 12) EL HOMBRE TIENE UNA CONSTITUCION PREPONDERANTEMENTE POSITIVA Y ALCALINA, PARTICIPANDO EXALTADAMENTE EN LOS CAMPOS* DE LA TIERRA DE SIGNO NEGATIVO (fig.55), Y SIMULTANEAMENTE, EN LOS DE LA MASA* EN RESONANCIA* CON LA TIERRA DE IGUAL SIGNO.

LA MUJER ES PREPONDERANTEMENTE ACIDA Y DE SIGNO NEGATIVO; PARTICIPANDO EXALTADAMENTE EN LOS CAMPOS COMPLEMENTARIOS* DE LA TIERRA, Y DE LA MASA* EN RESONANCIA* CON LA MISMA.

- 13) EN EL ACTO SEXUAL, SE PRODUCE UN EFECTO ELECTROMAGNETICO*, QUE ALCANZA SU MAYOR MAGNITUD EN EL MOMENTO DE LA EYACULACION*, INICIANDOSE UN PROCESO DE ELECTROLISIS*.

- 14) PARA MEJOR ACLARAR, DIRE QUE SE LLAMA ELECTRODEPOSICION* A LA DEPOSICION DE UNA SUSTANCIA, SOBRE UN ELECTRODO* POR DEPOSICION ELECTROLITICA*; COMO EJEMPLO PODEMOS DAR, EL PROCESO DE NIKELADO, COBREADO, CROMADO, ETC.

CONSIDERACIONES GENERALES

ESTE EFECTO ELECTROMAGNETICO*, PERMITE QUE UN ION* - CARGA ELECTRICA - QUE TRANSPORTA CARACTER Y COLOR (fig.55:d,g) SEA CAPTADO POR LA GLANDULA PINEAL*, SOMATIZANDOSE EN EL SISTEMA TALAMO* HIPOTALAMO*, ADQUIRIENDO POR ACCION ELECTROMAGNETICA* SELECTIVA, AMINOACIDOS*, LOS QUE LE CONFIEREN LA CALIDAD DE HORMONAS*.

LA LUZ DE DISTINTO COLOR, MANIFESTADA EN LA ONDA ELECTROMAGNETICA*, CORRESPONDIENTE AMARILLO DORADO, ROJO, Y AZUL EN EL HOMBRE (fig. 55:g) Y NARANJA, LILA, Y VERDE EN LA MUJER (fig.55:d), ES DE GRAN IMPORTANCIA Y COMPLEMENTO EN LA CONFORMACION DEL CUERPO TRIDIMENSIONAL* MATERIAL, Y EL CUERPO IMPERCEPTIBLE* ADIMENSIONAL* (fig. 12:escala cromatica)

LA ESTRUCTURA DE LA MASA* EN RESONANCIA*CON LA TIERRA, POSEE CARGAS - ION* - DE SIGNO PREPONDERANTEMENTE NEGATIVO, CAPTADAS POR EL HOMBRE, ORIGEN DE LA MATERIA SOLIDA TRIDIMENSIONAL*, COMPLEMENTANDOSE CON CARGAS DE IGUAL SIGNO CAPTADAS EN LA TIERRA, SIEMPRE POR ATRACCION DE CARGAS DE DISTINTO SIGNO Y A TRAVES DEL MISMO CAMPO* PERIFERICO, - 12-VAC* -

LA MISMA MASA*, POSEE CARGAS DE SIGNO PPREPONDERANTEMENTE POSITIVO, CAPTADAS POR LA MUJER, POR SER SU CAMPO PERIFERICO DE SIGNO POSITIVO - 12-VAC*-; SIEMPRE A TRAVES DE ESE CAMPO*, RECOGE COMO COMPLEMENTO, LAS CARGAS POSITIVAS DE LA TIERRA.

A ESTOS IONES*, LOS DENOMINO - V-GENOION +* - Y - V-GENOION -*.

LOS V-GENOIONES*, POSEEN CARACTERISTICAS ELECTROMAGNETICAS, ORIGEN DE SU COLOR.

DE ESTA MANERA SE ORIGINA UN CAMPO* DINAMICO, POR LA INTERACCION DE CARGAS Y CARGAS COMPLEMENTARIAS*, DE LOS V-GENOIONES* INTERVINIENTES (fig.18 y 20)

CONSIDERACIONES GENERALES

LAS HORMONAS*, ORIGINADAS EN CADA CASO POR LOS V-GENOIONES* ENTRE LAS QUE SE DESTACAN: EL CAMPO COMPLEMENTARIO* DE LA HORMONA F.S.H.* FEMENINO, Y EL CAMPO* DE LA HORMONA F.S.H.* MASCULINO, SON DISTRIBUIDAS MEDIANTE LA GLANDULA HIPOFISIS*, HACIA LOS ORGANOS REPRODUCTORES MASCULINO Y FEMENINO, EN PROCESO DE EVOLUCION.

EL CAMPO* DE LA HORMONA F.S.H*, MAS EXALTADO EN EL HOMBRE, ES ATRAIDO HACIA EL MEDIO ELECTROLITO* VAGINAL FEMENINO, IMPOSTANDOSE POR ELECTROLISIS*, EN EL CAMPO* DEL UTERO, DONDE EN ASOCIACION CON EL CAMPO COMPLEMENTARIO* DE LA HORMONA* F.S.H*, COMIENZA EL PROCESO DE GESTACION HUMANA.

Z

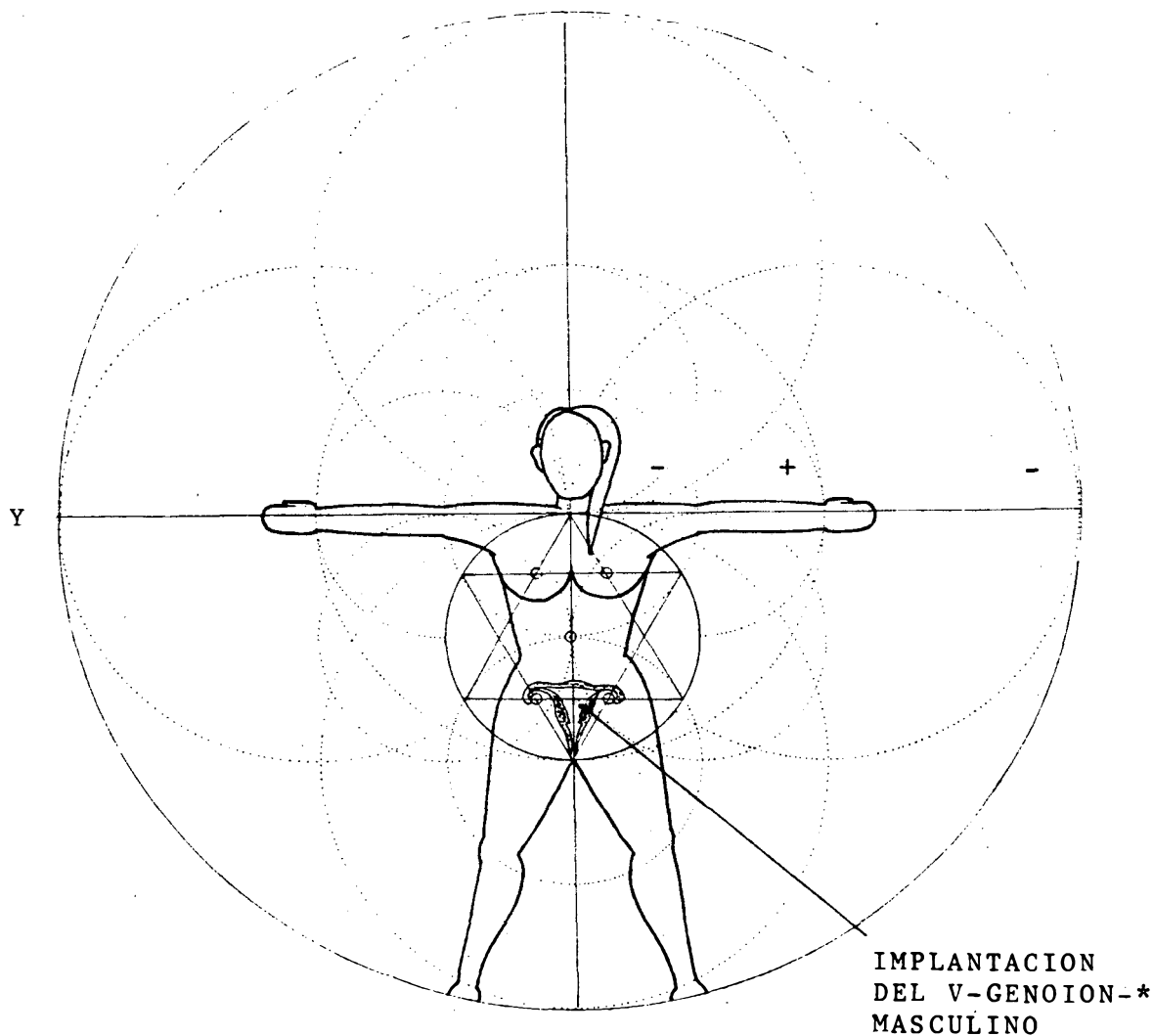

FIG. 61

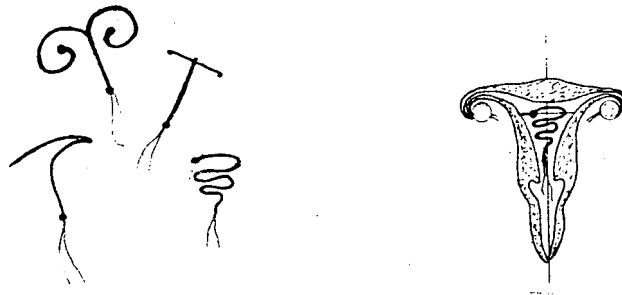

FIG.61-1

LAS ESPIRALES ANTICONCEPTIVAS
IMPLANTADAS EN EL UTERO, DIS
TORSIONAN EL CAMPO* PROPICIO
PARA INICIAR EL PROCESO DE
GESTACION

15) DE MANERA, QUE LOS V-GENOIONES+*, SE COMPLEMENTA CON EL V-GENOION-*, PARA INICIAR UN PROCESO DE CRISTALIZACION, DEL CUAL SE ORIGINARA UNA VIDA HUMANA.

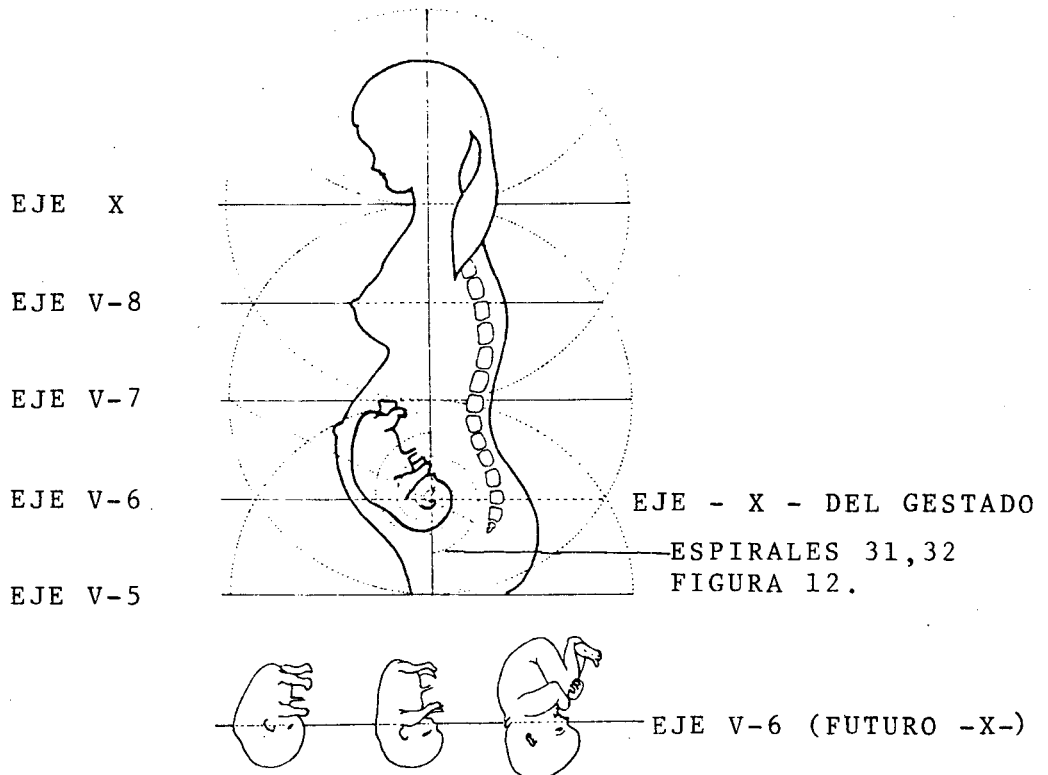

FIG.62

- 16) LOS OVARIOS, OBRAN COMO PLACAS RESONANTES* (condensador de placas) PARA LA FIJACION DEL V-GENOION*, FORMANDOSE UN CAMPO*, CON EL EJE - Y - (ENTRE OVARIOS), EJE - Z - DE LA MADRE, Y EJE - X - (V-6 de la madre) (fig.95,96,97)

LOS V-GENOIONES-*, SOMATIZADOS, VAN DESDE EL ANODO* MAS CULINO, HACIA EL CATODO* FEMENINO.

EL EJE - X - QUE OBRARA COMO SUSTENTADOR DE CAMPOS* EN EL GESTADO, DURANTE EL PROCESO DE GESTACION, SERA EL EJE V-6 DE LA MADRE (fig.62,77,78)

LOS AMINOACIDOS* CAPTADOS POR LOS V-GENOIONES*, EN SU MA NIFESTACION TRIDIMENSIONAL*, LLEVAN IMPLICITOS CARACTERIS TICAS ANCESTRALES*, APORTADAS DENTRO DEL PROCESO DE SOMATIZACION DE LOS MISMOS. ESTOS, A MAS DE LAS CUALIDA DES FENOTIPICAS*, SON LOS QUE APORTARAN A LOS CITADOS V-GENOIONES*, FORMA Y MEMORIA PARA LA ELABORACION DE CON STITUYENTES DEL APARATO ENCEFALORAQUIDEO*.

- 17) EN ESTA FORMA, SE INICIA EL PROCESO DE GESTACION HUMANA, DE CARACTERISTICAS NETAMENTE ELECTROMAGNETICAS*, ENCUA DRADO DENTRO DE LEYES FISICAS.

CONSIDERACIONES GENERALES

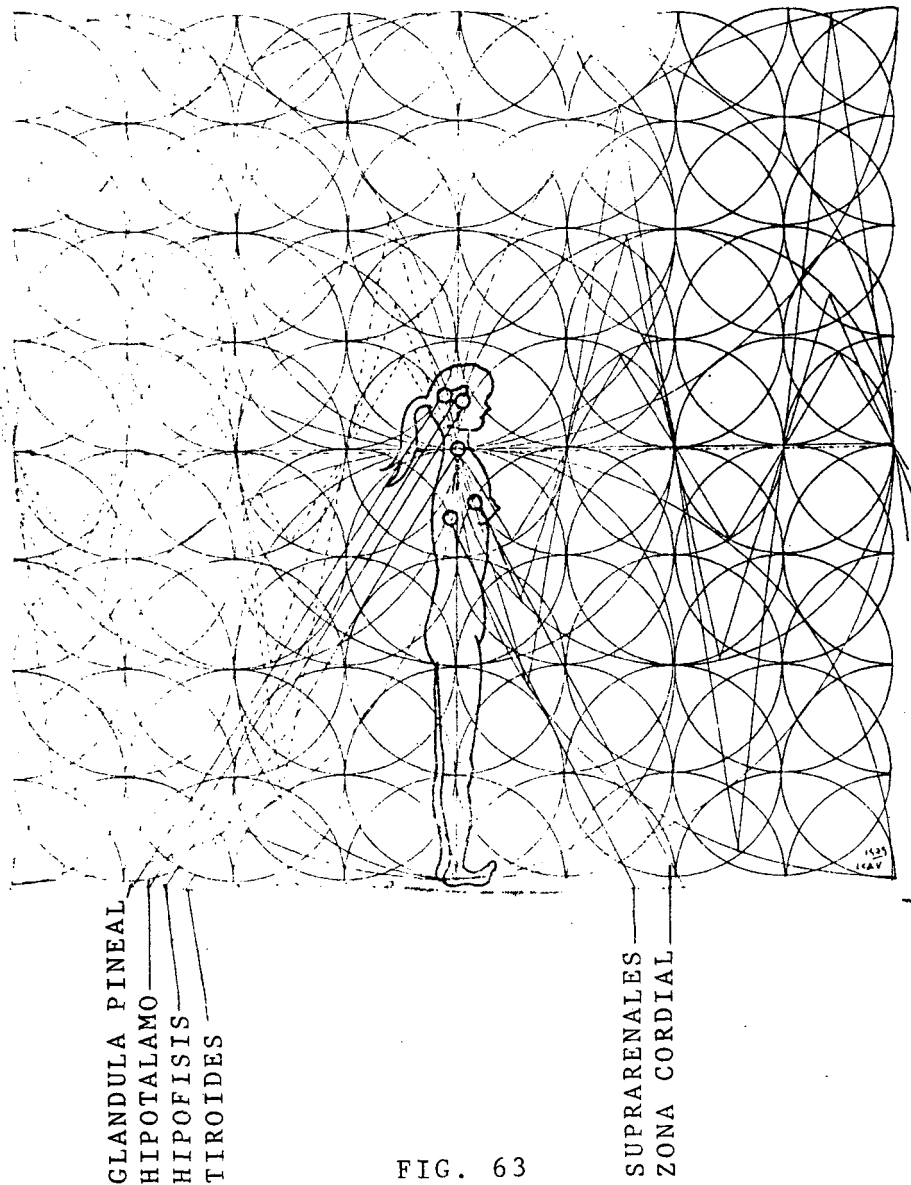

MECANISMOS DE CAPTACION DE V-GENOIONES*, INDICANDO SU POSICION DENTRO DEL CAMPO* ELECTROMAGNETCIO* HU MANO, INCLUYENDO LOS CAMPOS 10,11, 12-VAC*, Y SUS CAMPOS* ESTRUCTURADORES*.

CONSIDERACIONES GENERALES

PINEAL - TALAMO - HIPOTALAMO - HIPOFISIS

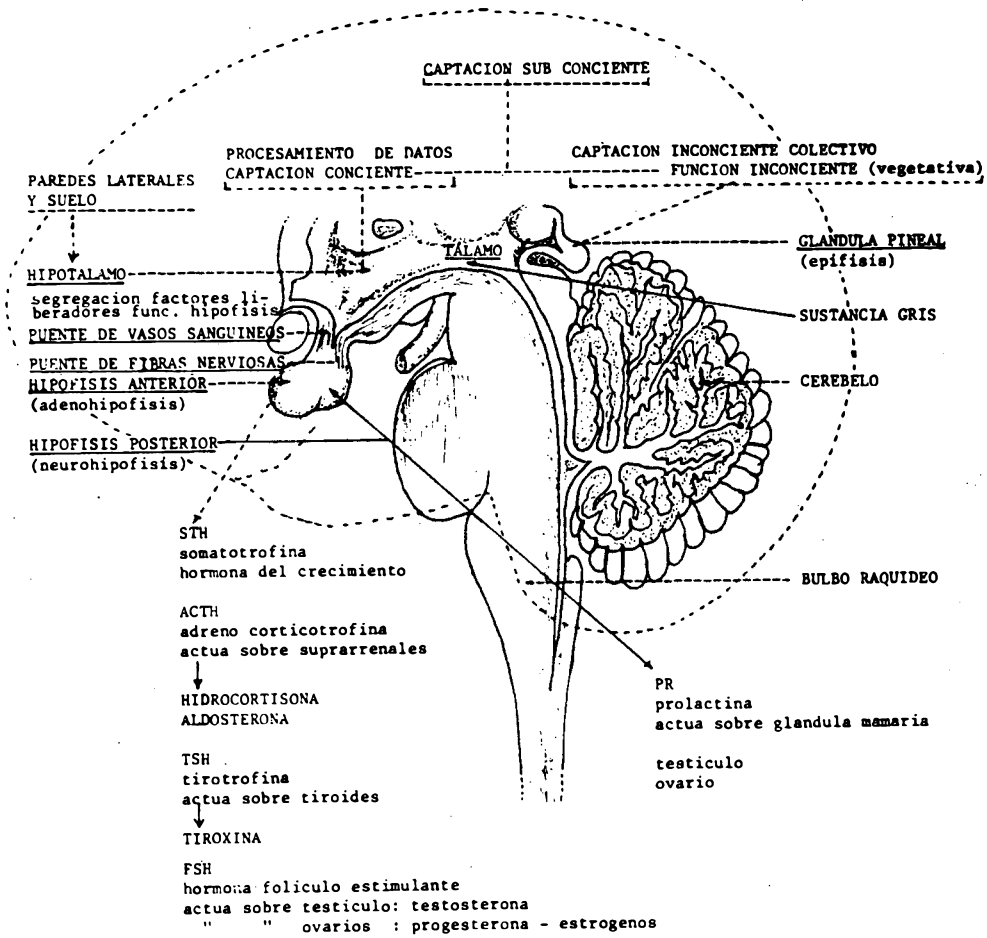
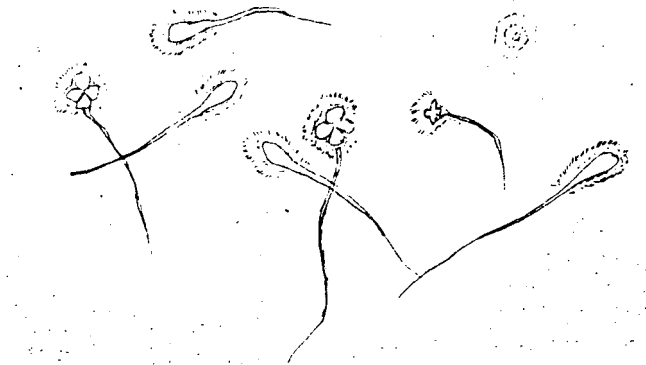

FIG. 63-1

REGULACION BALANCE HIDRICO - TEMPERATURA
 RECAMBIO DE GRASAS Y AZUCARES - PRESION
 SANGUINEA-PROCESAMIENTO DE LA INTELIGEN
 CIA COLECTIVA*, INCONCIENTE*, CONCIENTE*
 SUBCONCIENTE*

18) PARA LA MANIFESTACION DEL HOMBRE EN LO TRIDIMENSIONAL*, ES IMPRESCINDIBLE LA CAPTACION INCONCIENTE* (fig.60) DE V-GENOIONES*, DESPRENDIDOS DE MASAS* EN RESONANCIA* CON LA TIERRA; LAS QUE A SU VEZ HAN ENTRADO EN RESONANCIA* CON MASAS* DE MAYOR MANGNITUD. EL V-GENOION* APORTA AL HOMBRE, CARACTER Y CUALIDADES GENOTIPICAS*



CROMOSOMAS

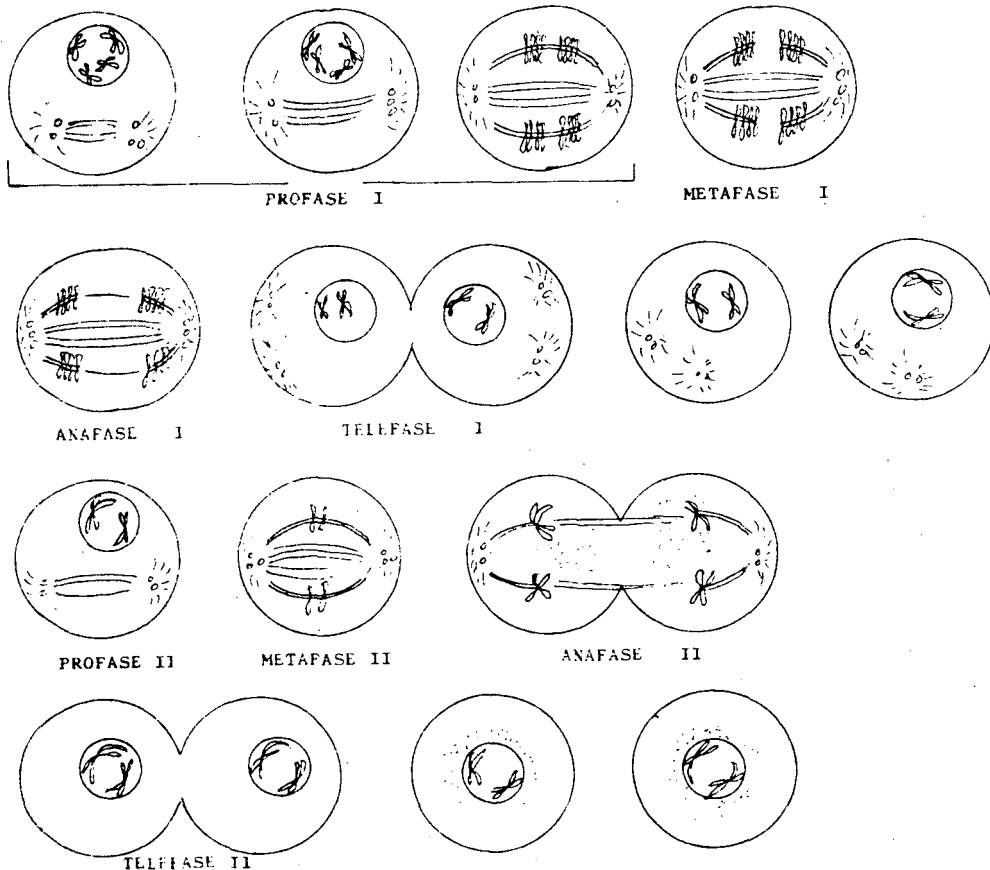

FIG.64

CONSIDERACIONES GENERALES

EL MECANISMO DE ASOCIACION DEL V-GENOION+* DE SIGNO POSI
TIVO, CON EL V-GENOION-* DE SIGNO NEGATIVO; SE PRODUCE
TAMBIEN INCONCIENTEMENTE*, PERO MEDIANDO UNA ACCION CON
CIENTE* DE PARTE DEL HOMBRE Y LA MUJER, A TRAVES DE UN
CONDENSADOR VARIABLE* - LA GLANDULA HIPOFISIS* - (fig.63
y 63-1)

- 19) LA INICIACION DE LA GESTACION HUMANA, COMIENZA, CUANDO
SE INICIA LA CONSTRUCCION CRISTALOGRAFICA, QUE DARA VIDA
A UNA CELULA.

LA CELULA SE DIVIDE..., DE MANERA QUE SOLO EXISTIO EN
UN PRINCIPIO , SOLO UNA CELULA ORIGINAL; LA QUE EN SU
MANIFESTACION TRIDIMENSIONAL*, SE DIVIDIO EN 6 CAMPOS*
CON SUS CORRESPONDIENTES CAMPOS COMPLEMENTARIOS* (fig.
6 y 7), LOS QUE FORMARON PARTE ORIGINALMENTE, DE CUATRO
CAMPOS* EN DOCE MANIFESTACIONES.(fig. 137,138,139,140,
141,142)

LOS CUATRO CAMPOS* ORIGINALES, DIERON FORMA A CUATRO
CARACTERES*; LOS MISMOS SE MANIFIESTAN CICLICAMENTE,
TRES VECES EN DOCE CICLOS* DEL GEORRITMO*, Y DEL BIO
RRITMO*.

ESTO INDICA QUE SIENDO APARENTEMENTE* INDIVIDUALES, SI
HEMOS SURGIDO DE UN CENTRO UNICO, O CAMPO* ORIGINAL:
NUESTRA INDIVIDUALIDAD LA CONCEDE LA CALIDAD DE PARTICU
LAS DE ESE CAMPO* - INTELIGENCIA COLECTIVA* -, LO QUE PER
MITE IMAGINAR*, NUESTRA APARENTE* PARTICULARIDAD.

CONSIDERACIONES GENERALES

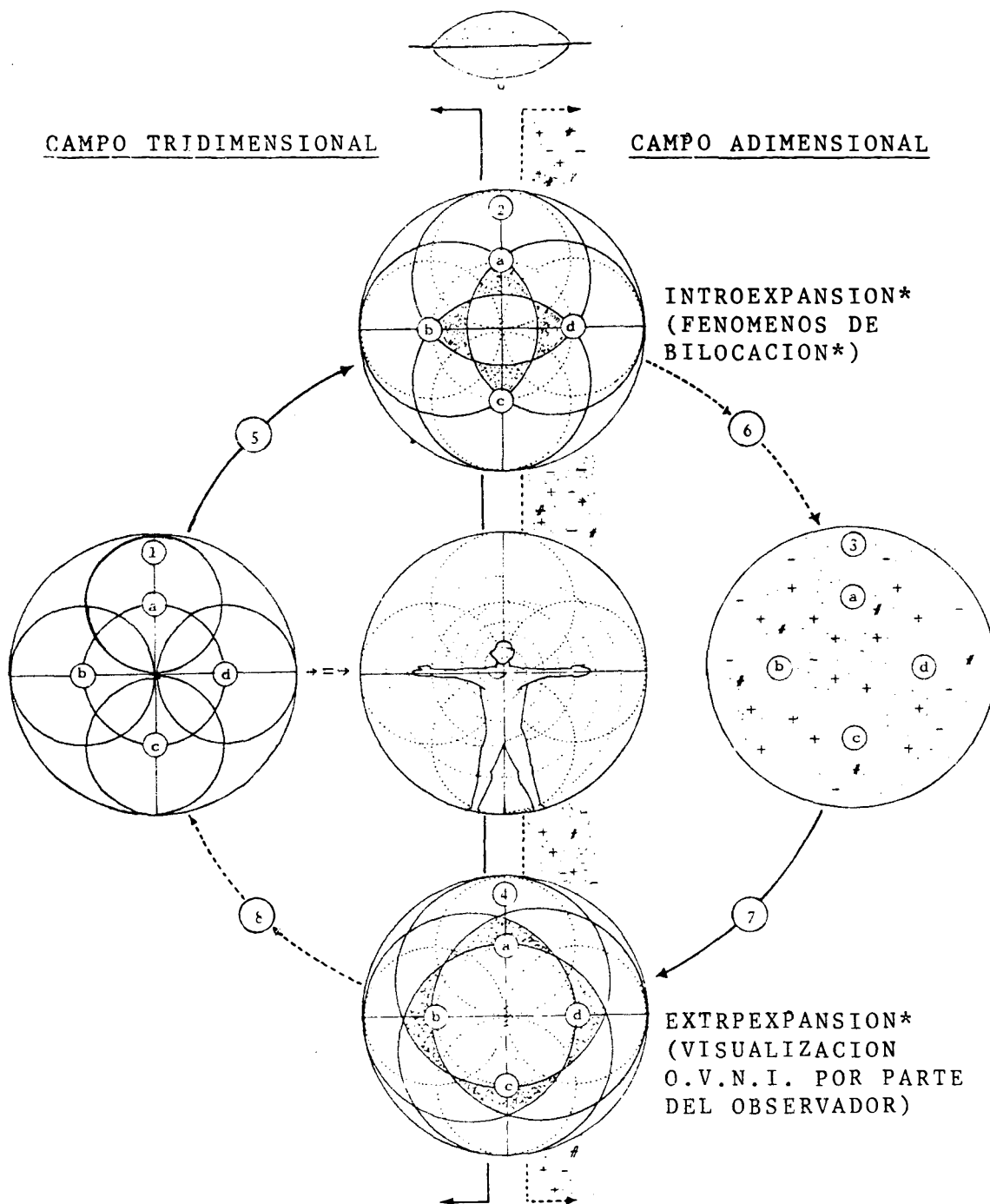

FIG. 65

CONSIDERACIONES GENERALES

EN LA FIGURA 65 PODEMOS APRECIAR LO SIGUIENTE:

- 3) CELULA APARENTEMENTE* INDIVIDUAL ADIMENSIONAL*; PARA MEJOR ACLARAR, SE TRATA DE UNA CELULA DE LA INTELIGENCIA COLECTIVA* (fig.1)
- 4) CELULA ADIMENSIONAL*, MOMENTANEAMENTE MANIFESTADA EN LO TRIDIMENSIONAL* - EXTROEXPANDIENDOSE* -; NOTESE QUE NO HA EXCEDIDO EN SU ANTINOMIZACION DE CAMPOS*, LOS CENTROS a,b,c,d.; DENOMINADO O.V.N.I. CUANDO ES VISIBLE AL OJO HUMANO.
- 1) HOMBRE* (fig.58), CONFORMADO POR CELULAS TRIDIMENSIONALES*; SUS CAMPOS* NO HAN SUPERADO EL PUNTO - X - (fig.4), DE MANERA QUE SUS CAMPOS* ESTAN EQUILIBRADAMENTE BALANCEADOS, EN SU MANIFESTACION MATERIAL.
- 2) HOMBRE*, O SU INTELIGENCIA, INCURSIONANDO FURTIVAMENTE EN EL CAMPO* ADIMENSIONAL* - INTROEXPANDIENDOSE* - NOTESE, QUE NO HA SUPERADO EN LA EXPANSION DE SUS CAMPOS*, LOS CENTROS a,b,c,d. - EN ESTE CASO, EL HOMBRE REGRESARA A SU CONDICION ANTERIOR, AUNQUE NO SU MEMORIA, LA QUE SE HA ENRIQUECIDO CON DATOS PROVENIENTES DE OTRO PLANO DE EXISTENCIA.
- 20) EL HOMBRE*, O LA INTELIGENCIA QUE REPRESENTA, PODRA - SI SE EJERCITA - INCURSIONAR EN EL CAMPO* ADIMENSIONAL* (fig.65:2), EN VIRTUD DE QUE NUNCA DEJO DE ESTAR PRESENTE EN EL MISMO.

DE ESTA MANERA, LO ADIMENSIONAL* QUE FORMA PARTE DE SU ESTRUCTURA (fig.10 y 20), FACILITARA SU INGRESO A DICHO CAMPO*; PERO NO EN FORMA PERMANENTE, YA QUE DEBE CUMPLIR CON LAS LEYES DE ESPACIO TIEMPO, AGOTANDO EL DESEO* QUE LE INDUJO A CONSIDERAR SU UNIDAD AL MARGEN DEL TODO*.

CONSIDERACIONES GENERALES

EN CASOS AISLADOS, Y POCO FRECUENTES, PODRA INTROEXPANDIENDOSE*, INTERRUPTIR EL CICLO TRIDIMENSIONAL* EXTROESPANDIENDOSE*; SU CUERPO NO SUFRIRA ENTONCES LA DESINTEGRACION INMEDIATA. COMO EJEMPLO PUEDO CITAR, EL CASO DE RELIGIOSOS EXHUMADOS DESPUES DE VARIOS AÑOS DE PRODUCIRSE SU DECESO, SIN PRESENTAR SIGNOS DE CORRUPCION.

LA EXTROESPANSION*, SE PRODUCE, AL SUPERAR EL SUJETO, LOS CENTROS DE LOS CAMPOS* QUE COMPONEN EN FORMA ANTINOMIZADA, SU CUERPO INMATERIAL (fig.65:4,a,b,c,d).

PARA QUE ELLO OCURRA, DEBEN PRODUCIRSE EN EL SUJETO, CONDICIONES DE EQUILIBRIO SUFICIENTES, QUE PERMITAN LA INTERRUPTION DEL CICLO ESPACION TIEMPO, ANULANDO LA VELOCIDAD DE GIRO DE SUS CAMPOS*, INCORPORANDOSE AL TODO* SIN ANTINOMIAS*.(fig.1)

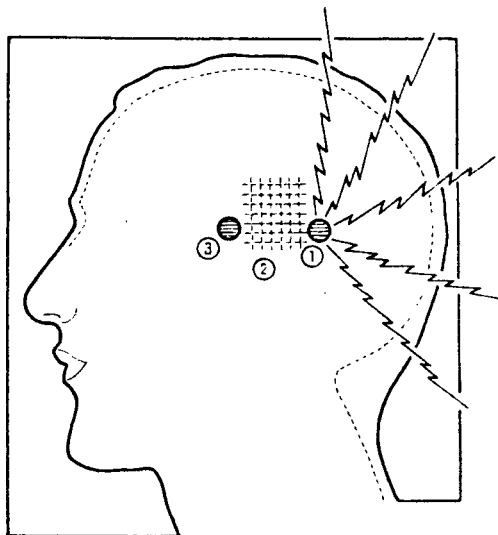

FIG. 66

- 1) CAPTACION DE LA INTELIGENCIA COLECTIVA*
ESTA CAPTACION ES INCONCIENTE*, EN EL CASO ALUDIDO, Y A TRAVES DE LA GLANDULA PINEAL* (1), EN EL ACTO SEXUAL, ES CAPTADO UN V-GENOION*, DE MASAS* EN RESONANCIA CON LA TIERRA.

CONSIDERACIONES GENERALES

- 2) TALAMO*, HIPOTALAMO* - ZONA DE SOMATIZACION*, DEL V-GENOION*
- 3) HIPOFISIS* - ANTERIOR Y POSTERIOR - PARTICIPACION RELATIVAMENTE* CONCIENTE* EN LA MATERIALIZACION DE UN V-GENOION*.
- 21) CUANDO EL HOMBRE Y MUJER, SE ASOCIAN SEXUALMENTE, ENTRAN EN RESONANCIA*; AL UNIRSE LOS V-GENOIONES* DE SIGNO NEGATIVO Y POSITIVO, ORIGINAN UNA RESISTENCIA AL PASO DE LA CORRIENTE ENERGETICA. LOS FACTORES TERMODINAMICOS*, NO PERMITEN EL INGRESO DE OTRA LONGITUD Y AMPLITUD DE ONDA ELECTROMAGNETICA*, QUE NO SEA LA DE LA MASA* EN RESONANCIA*, AFIN CON EL GENERO HUMANO.

DE ESTA MANERA, ES MUY DIFICIL QUE OTRA MEMORIA GENETICA SE INTRODUZCA EN EL CAMPO* ORIGINADO, POR LO TANTO, ES MAS NORMAL EL NACIMIENTO DE HIJOS RELATIVAMENTE* EQUILIBRADOS.

CUANDO UN NIÑO NACE CON ANOMALIAS, PARTES ANIMALES, ETC. COMO EN EL CASO DE ZONAS DONDE EL INDICE DE RADIOACTIVIDAD ES ANORMAL - CASO DE HIROSHIMA Y NAGASAKI -, ES POR CUANTO LA RADIOACTIVIDAD* HA PERTURBADO EL CAMPO*, ALTERANDO LA VIBRACION DEL ION*. ALGO SIMILAR SUCEDE EN EL CASO DE HEREDOSIFILIS Y OTRAS ENFERMEDADES QUE ALTERAN EL CODIGO GENETICO.

A TODO ELLO, DEBE SUMARSE EL CAMPO* ORIGINADO ENTRE LOS V-GENOIONES* DESPRENDIDOS DE LA MASA* HOMBRE, Y LA MASA* MUJER, QUE EN EL MOMENTO DE LA EYACULACION*, LLEGA A CONFORMAR UNA LENTICULAR BICONVEXA PLASMATICA* - 3-VAC* - (fig.110:A)

EL CAMPO* ALUDIDO, CONFORMADO ENTRE HOMBRE Y MUJER, ESTA LIBRE DE LA INFLUENCIA DE ESPACIO TIEMPO.

22) LAS CARACTERISTICAS ELECTROMAGNETICAS* DE LOS V-GENOIONES*, INTERVINIENTES EN LA GESTACION, CONFORMAN UNA MEMORIA*; ESTA MEMORIA* ES LA QUE DETERMINA LA ESPECIE BIOLOGICA A LA QUE DARAN FORMA*.

EN EL CASO DEL SER HUMANO, LAS ONDAS ELECTROMAGNETICAS* SON DE BAJA AMPLITUD Y FRECUENCIA* - 14 a 15 CICLOS, APROXIMADAMENTE, EN ESTADO DE VIGILIA.

PARA MEJOR ACLARAR, QUIERO RECORDAR, QUE EL CAMPO* ES EL MISMO (fig.0:1-VAC*), EN EL CASO DE LA UNIDAD DE ENERGIA - UEVAC* - O DE LAS MACRO CONSTRUCCIONES; TALES COMO LA GALAXIA (fig.135 y 136) O EL UNIVERSO.

LA EVOLUCION DEL ALMA*, SE OPERA CUANDO ESTA, EN SU INTENSIDAD Y DESEO*, ACCEDE A VIBRACIONES MENOS GROSERAS; CITO EL CASO DE LAS FORMAS GEOMETRICAS DE LAS DIATOMEAS* - PROTOZOOS* -

LAS DIATOMEAS*, VAN ACCEDIENDO A LA FORMA*, UTILIZANDO LINEAS DE FUERZA* DEL ESQUEMA UNIVERSAL - 1-VAC* -(fig.0) DE ESTA MANERA, SON CUBICAS, REDONDAS, BICONVEXAS, ESTRELLADAS, RECTANGULARES, ETC.

ESTAS FORMAS* A LAS QUE ACCEDEN LOS PROTOZOOS*, UTILIZANDO VIBRACIONES AFINES CON LAS LINEAS DE FUERZA* DEL ESQUEMA UNIVERSAL (fig.0), SON ESTIMULADAS MEDIANTE EL DESEO* EN FUNCION RESONANTE* Y EVOLUTIVA; TENIENDO COMO ARQUETIPOS*, A FORMAS* Y ESTRUCTURAS PSIQUICAS* MAS DESARROLLADAS.

EL DESTINO FINAL, Y SINTESIS DE FORMA* ARQUETIPICA* DE LOS PROTOZOOS*, ES EL HOMBRE*. HASTA ESE MOMENTO, SUS ARQUETIPOS* FUERON DE FORMA* E INTENSIDAD PSIQUICA*, MATERIAL TRIDIMENSIONAL*, PERO YA HOMBRE*, SU ARQUETIPO* ES LA LUZ, COMO PASO PREVIO A SU INTEGRACION A LA INTELIGENCIA COLECTIVA*.

EL ALMA* - CAMPO COMPLEMENTARIO*

24) EL ALMA* (fig.58:AA), FORMA PARTE DE CADA PARTICULA DEL SER HUMANO* ANTINOMIZADO*, PERO SE MANIFIESTA EN SU ESTRUCTURA SOBRE SU CABEZA.

ELLO HA DADO ORIGEN AL ARTE RELIGIOSO, EN EL CUAL SE DESTACA EN FORMA DE AURA*, SOBRE LA CABEZA DE LOS SANTOS (fig. 67,68 y 119:3)

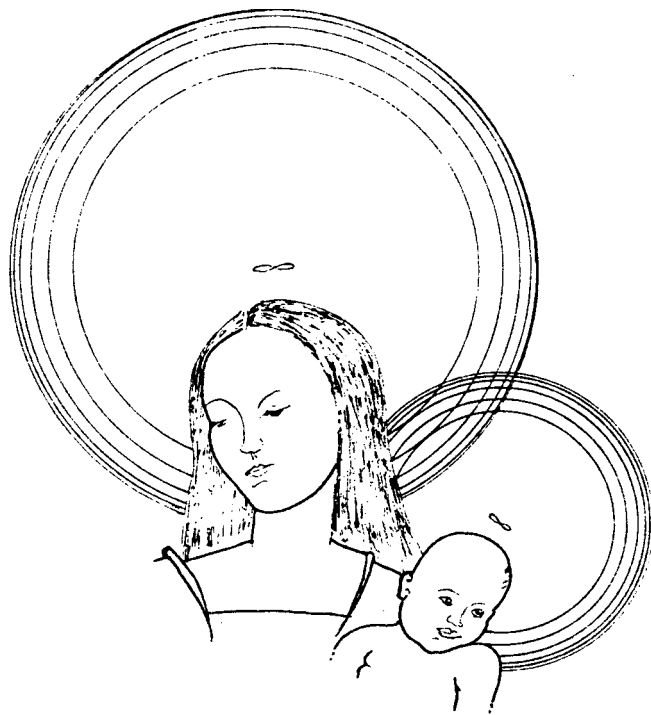

FIG. 67

EN EL CASO DEL BUDA CHINO, SE HA INSERTADO EN SU FIGURA ESCULTORICA, LA CRUZ GAMADA DESTROGIRA* (fig. 20); ALMA* O CAMPOS COMPLEMENTARIOS* (fig.6 y 7), INDICANDO EL SENTIDO DE GIRO DE SUS CAMPOS*



FIG. 68

COMO EL ALMA* CUMPLE UN SOLO CICLO EN ESPACIO Y TIEMPO,
HA SIDO UN PROTOZOO* Y LLEGARA A SER INDEFECTIBLEMENTE
UN HOMBRE*.

LA PARTICIPACION DE ESQUEMAS SENSORIALES* Y FORMAS* MAS
GROSERAS, EN LA ESTRUCTURA MATERIAL TRIDIMENSIONAL* DEL
HOMBRE*, SE CUMPLE A TRAVES DE LOS AMINOACIDOS*, CUYA
MEMORIA GENETICA, EN FORMA DE ION*, SE UNE AL ION* SOLICI
TADO POR UN ORGANO, PARA DAR FORMA A UNA HORMONA* Y A
PROTEINAS*, DE LAS QUE ESTA COMPUESTO EL CUERPO.

CONSIDERACIONES GENERALES

RECAPITULACION

- 25) EL HOMBRE*, ES UNA SINTESIS DE LA CONSTRUCCION TRIDIMENSIONAL* MATERIAL, CONSTITUIDO EN FUNCION HISTORICA, A PARTIR DEL FOTON*.

SU FORMA*, ES PRODUCTO DEL DESEO*, COMO ACCION RESONANTE*, A LA CUAL ACCEDIO EL ALMA* EN FUNCION EVOLUTIVA.

SU ORIGEN ES ADIMENSIONAL*, PROVIENE DEL PLASMON*; SU ANTINOMIZACION*EN DUALIDAD*, ES PRODUCIDA POR CUANTO EN FUNCION INTELIGENTE, DESEO* PENSAR AL MARGEN DEL PENSAMIENTO*

COMO PLASMON* - INTELIGENCIA Y ELECTRICIDAD EN REPOSO - ERA PARTE DEL TODO*, Y POR LO TANTO "EL TODO*" - DIOS UNIVERSAL -

DE SU PARTICIPACION EN LA MATERIA, PODEMOS DECIR QUE SIGUE UN PATRON COSMICO EN PERMANENTE INTERACCION. SU DESPLAZAMIENTO ENTRE MASAS* EN FORMA DE ION* - MEMORIA GENETICA - SIGUIENDO EL PATRON HUMANOIDE UNIVERSAL, SE PRODUCE EN FORMA ELECTROMAGNETICA*, FUERA DE LAS LEYES DE ESPACIO TIEMPO.

SU CONCRECION EN ESPACIO TIEMPO, SE INICIA POR EL PROCESO DE ELECTROLISIS*.

AL PRODUCIRSE EL DECESO - MUERTE - EN LA FORMA* HOMBRE, SE DIVIDE EN MATERIA Y ALMA*. EL ALMA* ES LA QUE CONTIENE LA MEMORIA FENOTIPICA, Y EL CODIGO GENETICO DE LA FORMA*.

A SU VEZ, LA MATERIA APARENTEMENTE INERTE, CONTIENE CELULAS CON SUS CORREPONDIENTES CAMPOS COMPLEMENTARIOS*. ESOS CAMPOS COMPLEMENTARIOS* (fig.6 y 7) CONTINUARAN CON SU PROCESO EVOLUTIVO.

CONSIDERACIONES GENERALES

EL ALMA*, AL INICIARSE LA DUALIDAD* - ANTINOMIZACION* - DESEA* - RESUENA* - EN DETERMINADOS ARQUETIPOS MATERIALES TRIDIMENSIONALES*; COMO ARQUETIPO DEL GAS, AL ESTADO SOLIDO; COMO ARQUETIPO DEL SOLIDO, AL ESTADO VEGETAL; COMO ARQUETIPO DEL VEGETAL, EL ANIMAL; COMO ARQUETIPO DEL ANIMAL, EL HOMBRE*.

YA EN ESTADO HOMBRE*, EL ARQUETIPO* DEL ALMA*, ES EL DIOS UNIVERSAL - INTELIGENCIA COLECTIVA* -

EL HOMBRE* EN SU CONDICION MATERIAL, NUNCA DEJO DE SER DIVINO; CUANDO LLEGUE A SER DIVINO, NUNCA DEJARA DE SER HOMBRE. CUERPO Y ALMA* SON EL ESPIRITU ANTINOMIZADO; PARA VOLVER A SER ESPIRITU, DEBEN FUNDIRSE CUERPO Y ALMA EN ESPIRITU - PLASMON*, CARGAS ELECTRICAS E INTELIGENCIA EN REPOSO -

EL HOMBRE TIENE MEMORIA CONCIENTE* Y SUB CONCIENTE*, EL ESPIRITU SE MANIFIESTA EN EL, A TRAVES DE LA MEMORIA INCONCIENTE*. EL CENTRO DE TRANFERENCIA ENTRE CONCIENTE* E INCONCIENTE*, ES UN PUNTO.(fig.10:6)

PARTES COMPONENTES

DEL

ESPECTRO SENSORIAL Y MATERIAL.

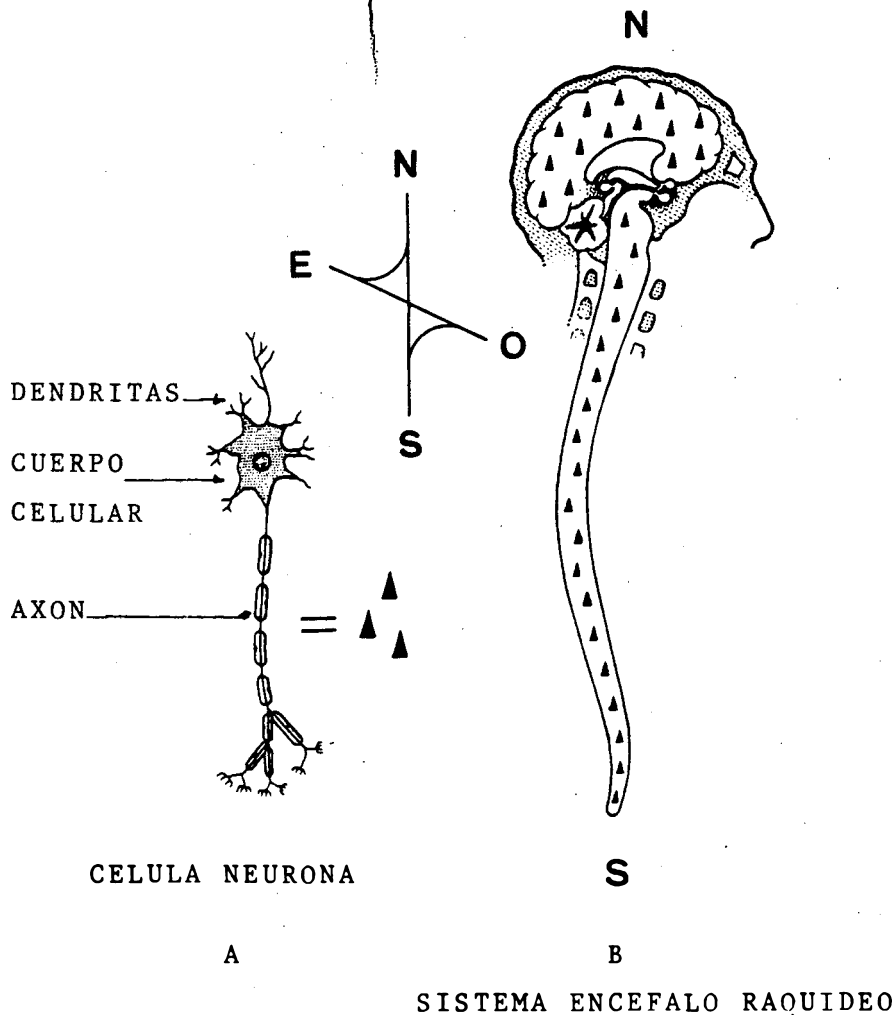

FIG 69

1) EN LA FIGURA 69:A, PODEMOS APRECIAR UNA CELULA NEURONA.

ESTAS CELULAS, CONSTITUYEN EL CUERPO APARENTEMENTE* REAL DEL HOMBRE, DADO QUE LAS MISMAS, SE REPRODUCEN POR MEIOSIS* (fig.64).

SON UNA PROLONGACION DE CARACTERISTICAS, TRASMITIDAS DESDE LA CELULA BASICA, HACIA NUESTROS ANCESTROS, Y DE ESTOS A NOSOTROS.

DE MANERA QUE LA DENOMINACION APARENTE*, ES CORRECTA;
DADO QUE NUESTRA PERCEPCION TRIDIMENSIONAL*, INDICA QUE
EL HOMBRE ES INDIVIDUAL.

ELLO ES CIERTO, EN CUANTO A LAS POSIBILIDADES QUE LE SON
PROPIAS, Y QUE MANEJA DE ACUERDO A SU CAPTACION CONCIENTE*.
PERO, ESAS POSIBILIDADES, SON SOLO DE UN CUERPO COLECTIVO*,
Y DE UNA CONCIENCIA* O INTELIGENCIA COLECTIVA*.

EL CUERPO ESTA CONSTITUIDO POR CELULAS, ESTAS POSEEN UN
PROGRAMA GENETICO* COMPLETO; ESTAS CELULAS FORMAN PARTE
DE NUESTRO CUERPO MATERIAL, Y OBRAN DE POR SI EN SU FUN
CION ESPECIFICA.

CUANDO SU PROCEDER NO ESTA AJUSTADO A LAS LEYES DE EQUI
LIBRIO RESPECTO DE LA TOTALIDAD DEL CUERPO CELULAR; EL
GOBIERNO CENTRAL, CONSTITUIDO POR LA INTELIGENCIA DE
TODAS LAS CELULAS INTERVINIENTES, PONE EN FUNCIONAMIENTO
LOS MECANISMOS DE CONDUCTA COLECTIVA A QUE SE AJUSTA SU
PROCEDER, CON EL OBJETO DE CORREGIR LA ANOMALIA - DESEQUI
LIBRIO, ENFERMEDAD, ETC. -, PRODUCIDO POR DICHA CELULA;
LLEGANDO A CORREGIR, O POLARIZAR* SU FUNCION, MEDIANTE
EL ESFUERZO DE LAS CELULAS COMPONENTES.

EN CASOS EXTREMOS, Y DONDE EL DESORDEN CELULAR ES IRREVER
SIBLE, ES NECESARIO ACUDIR A METODOS ENTRE LOS QUE SE
CUENTA LA CIRUJIA.

DE LO DICHO, SE EXPLICA NUESTRA RELACION INDIVIDUAL CON
EL TODO*, DEL CUAL FORMAMOS PARTE, PSIQUICA MENTAL, O SO
MATICA MATERIAL.

- 2) EL EJE - Z -, ESTA CONFORMADO POR LA EXTENSION DE LOS
CAMPOS* ECUATORIALES - Y -, CON IGUAL EXTENSION DE LOS
CAMPOS* DE SUSTENTACION - X -, Y SEGMENTOS* DE ARCO*,
DEL CIRCULO DESCRIPTO EN EL DIAMETRO CENTRAL DE LA ESFERA
QUE FORMAN (fig. 4:1 y 57)

ES EL ESTRUCTURADOR DEL CUERPO MATERIAL, POSEE CARGAS POSITIVAS Y NEGATIVAS, DE ACUERDO A LA INTERRELACION DE LOS CAMPOS* ECUATORIALES, Y SU INTERVENCION (fig.18 y 20) ENTRE LO IMPERCEPTIBLE* Y LO TRIDIMENSIONAL*, MEDIANDO LO ADIMENSIONAL* - ESPIRITU -

- 3) VISTO EL CUERPO HUMANO DE OESTE A ESTE, SIGUIENDO LOS PUNTOS CARDINALES, Y DE FRENTE AL OBSERVADOR; ESTA ATRAVESADO POR ONDAS ELECTROMAGNETICAS (fig. 6 y 7), LAS QUE TIENEN UN PUNTO DE VINCULACION EN EL EJE - X - (fig.70)
- 4) DENTRO DEL CAMPO* 12-VAC* PERIFERICO, SE DESTACAN TRES ONDAS ELECTROMAGNETICAS* -97,98,99-VAC*-

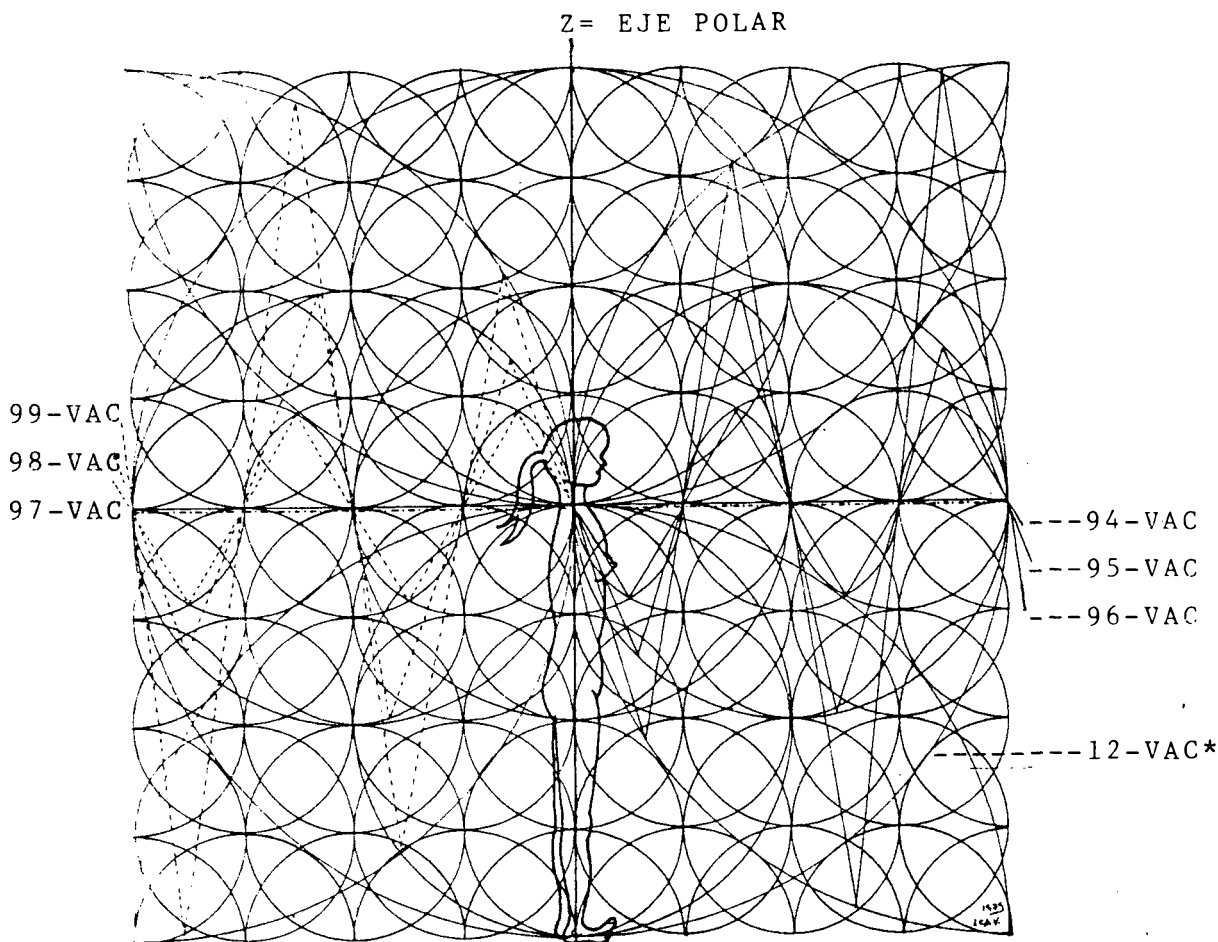

LA PRIMERA DE ELLAS, Y PARA SU MEJOR INDIVIDUALIZACION, LA DENOMINO "CORTA" -97-VAC*-; LA SEGUNDA "INTERMEDIA" -98-VAC*-; Y LA TERCERA "LARGA" -99-VAC*-.

ACTUAN EN LA CAPTACION INCONCIENTE*, Y SU AMPLITUD ESTA EN RELACION AL DIAMETRO DEL CAMPO* TRANSITADO.

- 5) LAS QUE ACTUAN EN LA CAPTACION CONCIENTE* (fig.6), LAS DENOMINO -94,95,96-VAC*-, Y CONSECUENTEMENTE, CORTA, IN TERMEDIA Y LARGA.

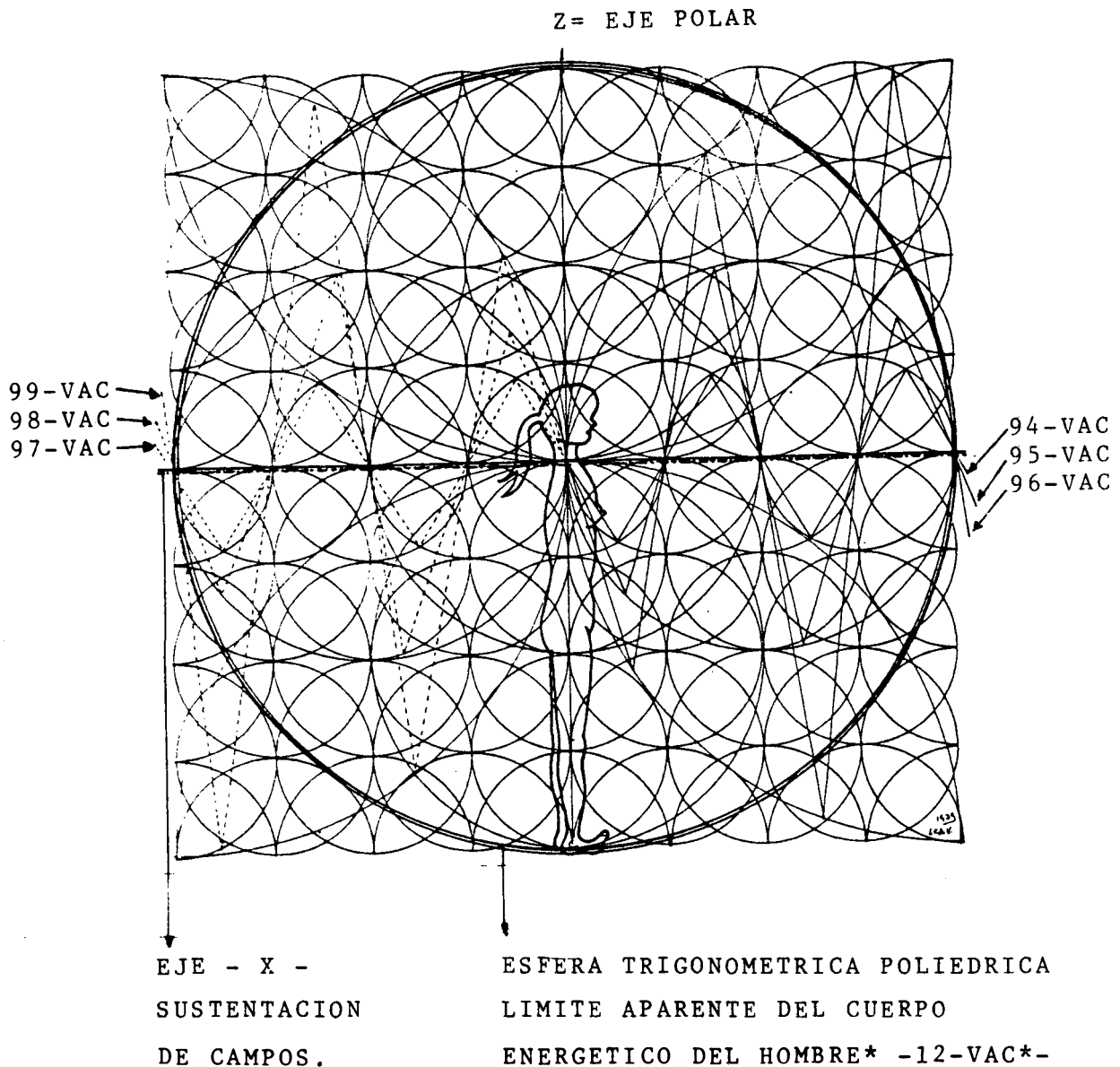

FIG.71

SU AMPLITUD, TAMBIEN ESTA EN RELACION AL DIAMETRO DEL CAMPO* TRANSITADO.

- 6) COMO EL CAMPO* -12-VAC*- ES RELATIVAMENTE* ESFERICO POLIEDRICO*, SU VISUALIZACION DE FRENTE AL SUJETO, EN LO QUE HACE A SU EXTENSION, ES IGUAL AL VISTO DE AMBOS COSTADOS; ESTO EN RELACION AL TODO*, PERO NO EN SU ESTRUCTURA APARENTAMENTE* PARTICULAR.
- 7) COMO HEMOS VISTO, EL EJE - X - ES DE CAPITAL IMPORTANCIA EN LA ESTRUCTURA DEL CUERPO ENERGETICO DEL HOMBRE*, SUSTENTANDOLE EN SU PERIODO ESPACIO TIEMPO, AGLUTINANDO AL CUERPO TRIDIMENSIONAL* MATERIAL, Y AL CUERPO IMPERCEPTIBLE* ALMA*.
- 8) EL EJE - X - ATRAVIESA DESDE LA ESPALDA, A LA ALTURA DE LA ULTIMA VERTEBRA CERVICAL, Y LA PRIMERA DORSAL; SIENDO FACILMENTE DETECTABLE ENTRE EL CARTILAGO TIROIDES* Y EL MANUBRIO DEL ESTERNON*, SIGUIENDO EL EJERCICIO INDICADO EN LA FIGURA 73.
- 9) SI TOMAMOS UNA VARILLA DE MADERA O PLASTICO, BUSCANDO EQUILIBRIO SOBRE EL DEDO PULGAR, HACIENDOLA ASCENDER Y DESCENDER MUY LENTAMENTE Y SIN MOVIMIENTOS BRUSCOS, EN LA FORMA QUE LO INDICA LA FIGURA 73, NOTAREMOS QUE LA VARILLA, TIENE TENDENCIA A FIJARSE EN UN PUNTO.

SI PERSISTIMOS EN EL EJERCICIO, PODREMOS NOTAR LA PRESENCIA DEL DENOMINADO EJE - X - DE SUSTENTACION DE CAMPOS* Y PUNTO DE UNION ENTRE LO MATERIAL Y SUTIL, CON LO ADIMENSIONAL*.

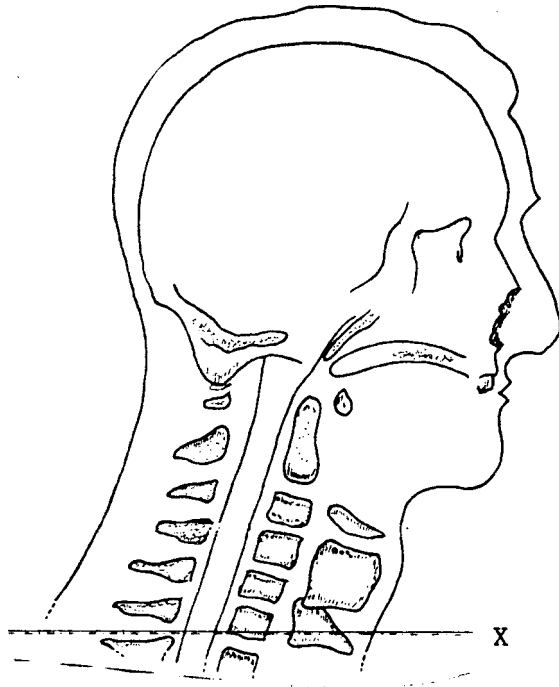

FIG. 72

ZONA DE DESPLAZAMIENTO EJE - X -

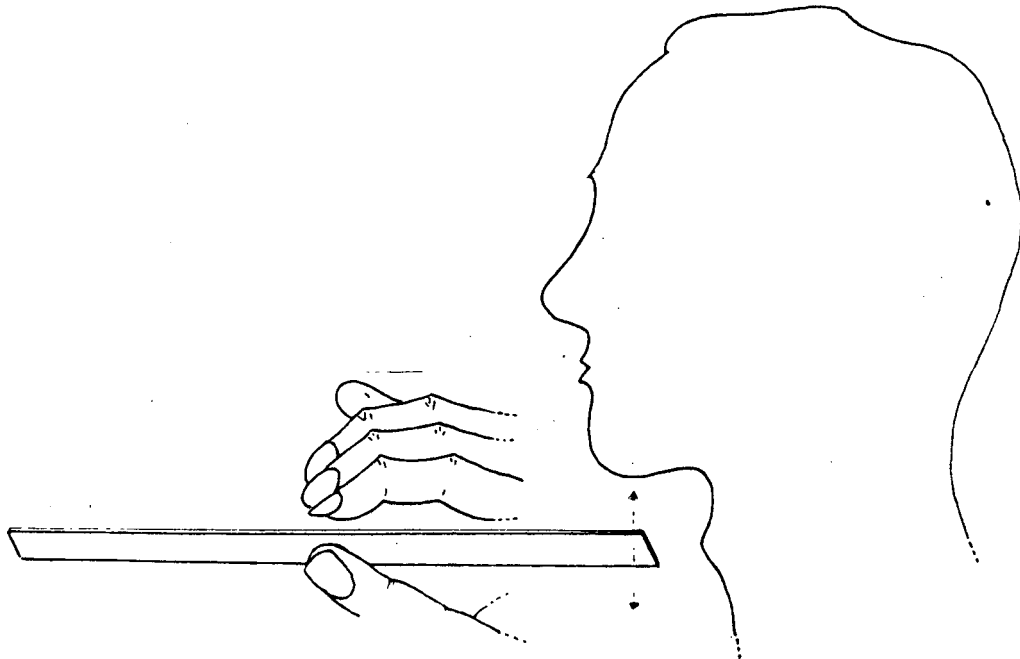

FIG. 73

VARILLA SOSTENIDA EN EQUILIBRIO SOBRE EL PULGAR, DESPLAZANDOLA SUAVEMENTE, ARRIBA Y ABAJO

ESQUEMA SENSORIAL

- 10) PARA MEJOR COMPRENDER EL ESQUEMA SENSORIAL, RELATIVO A LOS SENTIDOS QUE AFECTAN AL CUERPO MATERIAL, LO SIMPLIFICARE DE LA SIGUIENTE MANERA:
- A) GLANDULA PINEAL* - CAPTACION DE LA INTELIGENCIA COLECTIVA*
 - B) ZONA CORDIAL* - INCONCIENTE*; MEMORIA COLECTIVA INCONCIENTE*.
 - C) GLANDULA HIPOFISIS* - CONCIENTE*
 - D) GLANDULAS SUPRARRENALES* - SUB CONCIENTE* - MEMORIA SUB CONCIENTE.
 - E) GLANDULA TIROIDES* - CONJUNTAMENTE CON EL BULBO RAQUIDEO, ES LA ZONA DE TRANSITO DE LOS ACTOS SENSORES.
- 11) LA GLANDULA PINEAL* TIENE CARACTERISTICAS CRISTALOGRAFICAS, POSEYENDO DE POR SI, TRES EJES. ESTA GLANDULA TIENE GRAN INFLUENCIA EN LA VISTA, SOBRE LOS CONOS DE LA RETINA, Y ES SENSIBLE A LA LUZ.

EN LOS ANFIBIOS, ESTA SITUADA INMEDIATAMENTE DEBAJO DE LA PIEL. COMO LAS RADIACIONES ELECTROMAGNETICAS*, EN SUS DISTINTAS LONGITUDES Y FRECUENCIAS DE ONDA, SE TRANSFORMAN EN IMPULSOS NERVIOSOS EN LA RETINA, ES FACIL PENSAR QUE ACTUA COMO UN TERCER OJO, O TAL VEZ EL UNICO CON VISION EN ESPACIO TIEMPO Y FUERA DE ESTA LIMITACION.

ESTA MANIFESTACION ES DISTINTA EN LOS MAMIFEROS, LOS QUE POSEEN DICHA GLANDULA, PROFUNDAMENTE INCRUSTADA EN LA ZONA CRANEANA. NO OBSTANTE CONOCEMOS, QUE LA FUNCIONALIDAD DEL CUERPO HUMANO - POR EJEMPLO -, ESTA INTIMAMENTE LIGADA AL PROCESO FOTOVOLTAICO* ALLI ORIGINADO.

ESTA GLANDULA, FUE DESCRIPTA COMO ASIENTO DEL ALMA, POR DESCARTES; EL QUE PROCESO DATOS, SUMINISTRADOS POR SUJETOS SENSIBLES, ANTERIORES Y CONTEMPORANEOS A SU EPOCA.

EN REALIDAD, ESTA GLANDULA ES LA QUE A TRAVES DE SUS CAMPOS* Y EJES, CAPTA LA INTELIGENCIA COLECTIVA* - INTUICION* - Y MEDIANDO LA GLANDULA TIROIDES* BULBO RAQUIDEO*; RADICA SU MEMORIA EN LA ZONA CORDIAL* - INCONCIENTE* -

12) LA ZONA CORDIAL* - CAPTA LOS MENSAJES TRASMITIDOS POR LA INTELIGENCIA COLECTIVA*, OBRANDO COMO ALMACEN DE DATOS INCONCIENTES*.

13) LA GLANDULA HIPOFISIS* - OBRA COMO UN CONDENSADOR VARIABLE* (fig. 63-1). CONSTA DE: HIPOFISIS ANTERIOR - ADENOHIPOFISIS -, HIPOFISIS POSTERIOR - NEUROHIPOFISIS -

SE INTERRELACIONA CON LAS DEMAS GLANDULAS ENDOCRINAS*, A TRAVES DE UN SISTEMA DE RELAY* - ELECTROMAGNETICO* -

ES EL ASIENTO DE LA INTELIGENCIA APARENTEMENTE* PARTICULAR CONCIENTE*; SU ACTUACION, MEDIANDO LA GLANDULA TIROIDES*, BULBO RAQUIDEO*, ACUMULA DATOS EN LA MEMORIA SUB CONCIENTE* - SUPRARRENALES* -

14) LAS GLANDULAS SUPRARRENALES* - OBRAN COMO ALMACEN DE DATOS CONCIENTES*, PRODUCIDOS POR EL HOMBRE* - MEMORIA -

FUNCIONALIDAD DEL ESQUEMA SENSORIAL

15) LA GLANDULA PINEAL* - EPIFISIS* -, CAPTA LA INTELIGENCIA COLECTIVA*, Y EN SU FUNCION DE RELEY* CON LA ZONA CORDIAL*, LE APORTA DATOS ANTERIORES Y POSTERIORES - MEMORIA INCONCIENTE* -

EL INDIVIDUO, TIENE LA FACULTAD DE ACCEDER RACIONALMENTE A LA MEMORIA INCONCIENTE*, PERO TAMBIEN PUEDE ACCEDER EN FORMA EMPIRICA; EN ESTE CASO SE ENCUENTRAN LOS "VIDENTES"

EN LA GLANDULA HIPOFISIS* - PITUITARIA* O CUERPO PITUITA
RIO -, RADICA EL CONCIENTE*, EL QUE SE SURTE PARA SU FUN
CION ESPECIFICA, DEL PROCESADOR DE DATOS, TALAMO* HIPOTALAMO*

EL HECHO DE ACTUAR COMO CONDENSADOR VARIABLE*, ES PORQUE
SINTONIZA* - IMAGINA* - DATOS SOLICITADOS, PARA EL EJERCI
CIO DE LA FUNCION CONCIENTE*.

SU ACTUACION EN RELEY* CON LAS GLANDULAS SUPRARRENALES*,
SE DEBE A QUE ACTUAN SIMULTANEAMENTE EN FUNCION CREATIVA,
Y MEMORIA DE DATOS NECESARIOS PARA LA ELABORACION DE LA
DECISION VITAL.

- 16) ENTONCES TENEMOS QUE: EL HOMBRE* PIENSA, Y ACUMULA DATOS
EN EL SUB CONCIENTE*.

EL INCONCIENTE* ABSORBE* DEL SUB CONCIENTE*, Y ESTE LE
APORTA DATOS TRASCENDENTES* DE LA INTELIGENCIA DEL HOMBRE*
A LA INTELIGENCIA COLECTIVA*.

- 17) LA INTELIGENCIA COLECTIVA* TOMA LOS DATOS TRASCENDENTES*
DEL HOMBRE*, Y LOS TRASLADA AL RESTO DE LOS HOMBRES; CON
SECUENTEMENTE A TODA LA CONCEPCION DEL DESEO*, A TRAVES
DE LOS MECANISMOS SICOLOGICOS*.

SI AUN NO EXISTIERAN COMO TALES, LOS INCORPORARA LUEGO,
A TRAVES DE LA MEMORIA GENETICA*.

- 18) EL SUB CONCIENTE*, ABSORBE* LOS DATOS INCONCIENTES*, Y
LOS TRASLADA AL CONCIENTE*, ENRIQUECIENDO LA INTELIGENCIA
DEL HOMBRE*.

- 19) ASI SE CUMPLE CON EL SIGUIENTE MECANISMO:

a) EL CONCIENTE* - HIPOFISIS* - PIENSA Y EJECUTA.

b) EL SUB CONCIENTE* - SUPRARRENALES* - ALMACENA DATOS
PARA REINGRESARLOS AL CONCIENTE*, CUANDO ELLO SEA

NECESARIO, O ESTE LO SOLICITE.

- c) EL INCONCIENTE* - ZONA CORDIAL* - APORTA LOS DATOS DEL SUB CONCIENTE*, A LA INTELIGENCIA COLECTIVA*; SI ELLOS SON TRASCENDENTES.
 - d) LA INTELIGENCIA COLECTIVA*, A TRAVES DE LA GLANDULA PINEAL* O EPIFISIS*, RECIBE LOS DATOS TRASCENDENTES* A TRAVES DEL INCONCIENTE* DEL EMISOR, TRASLADANDOLOS A LOS INDIVIDUOS O COMUNIDADES POR ELLOS FORMADAS, MEDIANTE EL MECANISMO DE RESONANCIA* - SIMPATIA* -
 - e) O A LA INVERSA; LA INTELIGENCIA COLECTIVA*, TRASMITE A TRAVES DEL INCONCIENTE*, AL SUB CONCIENTE*.
 - f) EL SUB CONCIENTE*, TOMA LOS DATOS DEL INCONCIENTE*, Y OPORTUNAMENTE LOS TRASLADA AL CONCIENTE*.
- 19) LO ADIMENSIONAL*, LLEGA A LO TRIDIMENSIONAL*, A TRAVES DE LA GLANDULA PINEAL* - INTELIGENCIA COLECTIVA* -
- LO TRIDIMENSIONAL*, LIEGA A LO ADIMENSIONAL*, DESDE LA HIPOFISIS* - CONCIENTE DEL HOMBRE* -
- EN AMBOS CASOS, INTELIGENCIA COLECTIVA* Y CONCIENTE*, PROCESAN DATOS A TRAVES DE TALAMO*, HIPOTALAMO*.
- EL APARATO SICOLOGICO*, ES UNA DESCOMPOSICION ANTINOMIZADA* DEL EJE - X - Y SUS CAMPOS* DE SUSTENTACION, EN SU ACCION SOBRE LA GLANDULA TIROIDES* - BULBO RAQUIDEO* Y TIMO*, EN EL DESARROLLO DEL HOMBRE*, Y AUN EN TODOS LOS REINOS.
- EL MECANISMO CONCIENTE*, SUB CONCIENTE*, ES PARTE DE LA MECANICA NEGATIVA - 6-VAC* -
- LA MECANICA INTELIGENCIA COLECTIVA* - INCONCIENTE*; ES PARTE DE LA MECANICA POSITIVA - 7-VAC* -

20) TANTO LA INTELIGENCIA COLECTIVA*, COMO EL INCONCIENTE*, O EL CONCIENTE* Y SUB CONCIENTE*; ACTUAN MEDIANTE LAS ONDAS ELECTROMAGNETICAS* (fig.70) - CORTA, INTERMEDIA, Y LARGA, DE MAYORES CUALIDADES POSITIVAS*, Y LAS MISMAS DE MAYORES CUALIDADES NEGATIVAS*.

ONDA CORTA - INTELIGENCIA COLECTIVA*
INCONCIENTE*

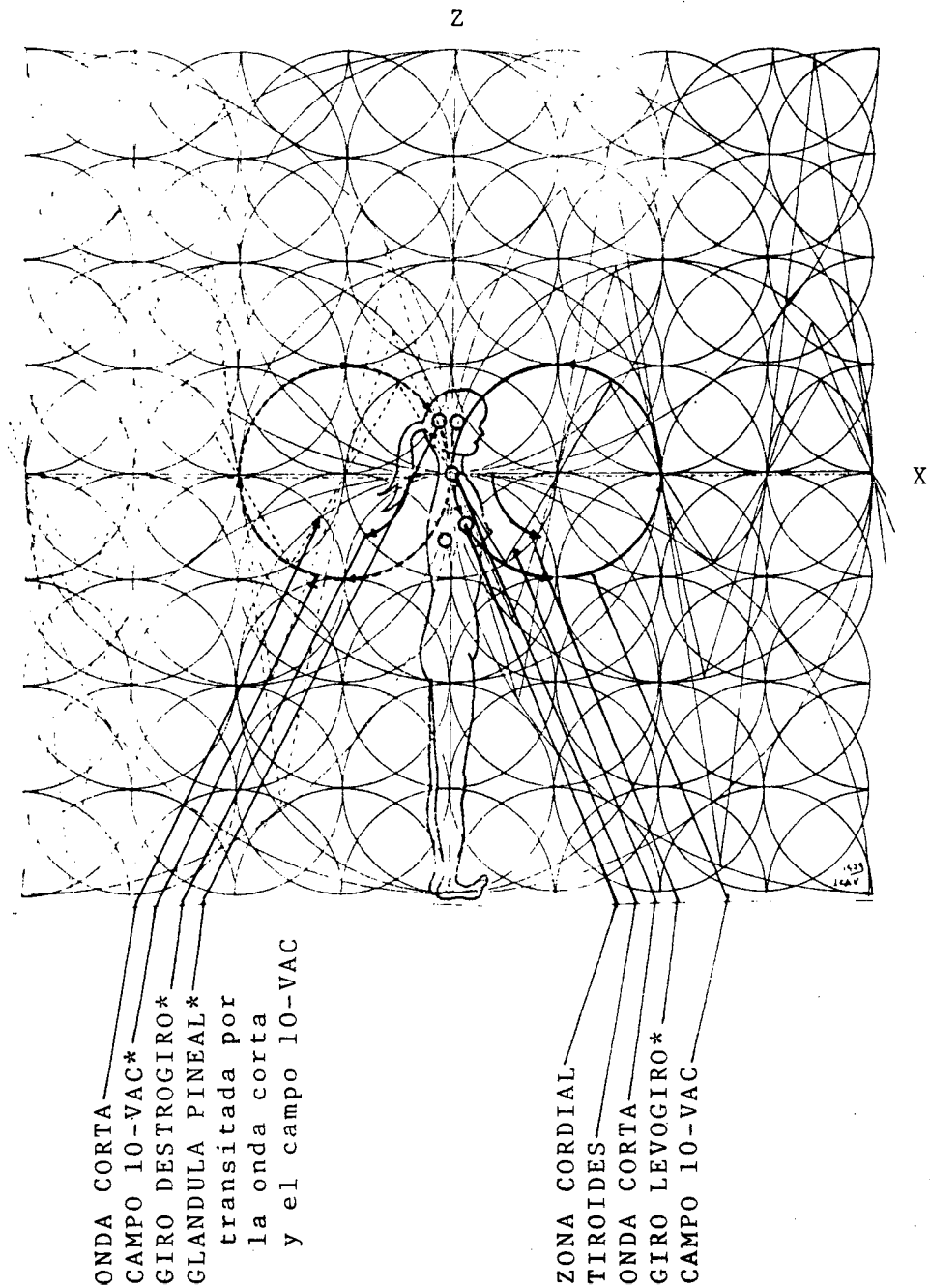

FIG.74

- 21) LAS ONDAS MAGNETICAS QUE INTERVIENEN EN EL CUERPO ENERGETICO DEL HOMBRE*, SON LAS PORTADORAS Y ESQUEMATIZADORAS DEL SISTEMA SENSORIAL*. ESPECIALMENTE AQUELLAS QUE TRANSITAN LAS ESFERAS 10-VAC*, 11-VAC* y 12-VAC*.

PARA MEJOR ENTENDER, TOMEMOS LOS CAMPOS* DE LA MECANICA POSITIVA VAC - 7-VAC* - Y LA MECANICA NEGATIVA VAC - 6-VAC* -, LOS QUE SE COMPLEMENTAN E INTERRELACIONAN.

LA ONDA CORTA DE LA MECANICA POSITIVA - 7-VAC* - (fig.74) EN SU MOVIMIENTO DESTROGIRO*, PASA Y ACTUA SOBRE LA GLANDULA PINEAL*, DESPLAZANDOSE AL CAMPO* TRIDIMENSIONAL* EN SU MOVIMIENTO LEVOGIRO*; TRANSITANDO Y ACTUANDO, SOBRE LA ZONA CORDIAL*, MEDIANDO LA GLANDULA TIROIDES* - BULBO RAQUIDEO*; EJE - X - (fig. 18 y 20)

COMO CONSECUENCIA, LA ONDA CORTA, ES LA QUE TRANSITA LA INTELIGENCIA COLECTIVA* - PINEAL* - Y EL INCONCIENTE* - ZONA CORDIAL*, EN SU TRANSITO SIN ESPACIO TIEMPO - ADIMENSIONAL* - HACIA LO TRIDIMENSIONAL* Y VICIVERSA.

- 23) A DIFERENCIA DE LA ONDA CORTA (fig.70;94 y 97-VAC*/fig.74) LAS QUE TIENEN UNA FUNCION MUY ESPECIFICA DENTRO DE LA INTELIGENCIA COLECTIVA* E INCONCIENTE*; LAS ONDAS INTERMEDIA* Y LARGA* (fig.70:95 y 96-VAC*/98 y 99-VAC*), ACTUAN CASI ESPECIFICAMENTE EN EL CONCIENTE* Y SUB CONCIENTE*. AUNQUE EN EL DIBUJO SE SEÑALE SOLO UNA PARTE DEL CAMPO*, SABEMOS, (fig.10,18,20), QUE AMBOS SON TRANSITADOS POR LA MECANICA NEGATIVA - 6-VAC* - Y LA POSITIVA - 7-VAC* -, DE MANERA QUE LOS SENTIDOS DE GIRO, LEVOGIRO* Y DESTROGIRO*, SE CUMPLEN SIMULTANEA Y ALTERNATIVAMENTE.

24) EN LA FIGURA 76, PODEMOS APRECIAR, COMO LA ONDA LARGA,
 (fig. 70) ACTUA MAS DEFINITIVAMENTE EN CONCIENTE* Y SUB-
 CONCIENTE*; EXTENDIENDOSE GEOMETRICAMENTE, FUERA DEL
 CUERPO TRIGONOMETRICO*, POLIEDRICO*, APARENTE* DEL HOMBRE*.

FIG. 75

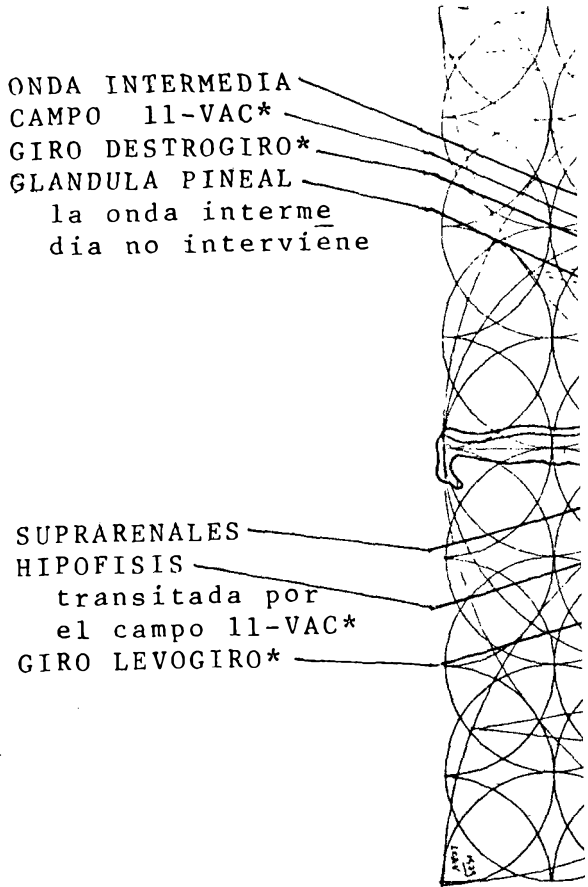

ONDA LARGA
 CAMPO 12-VAC*
 GIRO DESTROGIRO*
 SUPRARENALES
 transitadas por
 el campo 12-VAC*

HIPOFISIS
 transitada por el
 campo 12-VAC*
 ONDA LARGA
 CAMPO 12-VAC*
 GIRO LEVOGIRO*

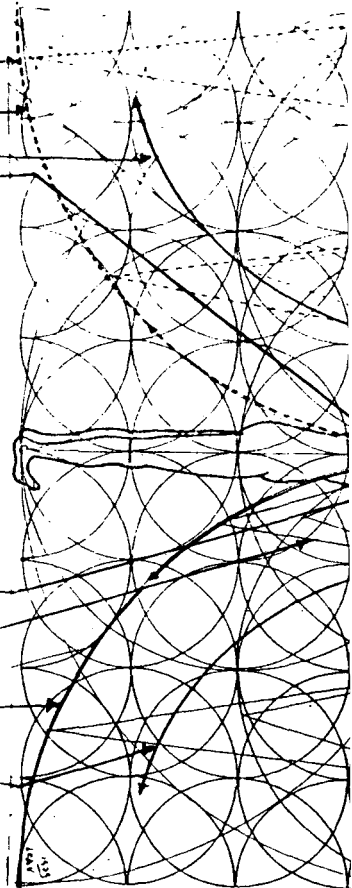
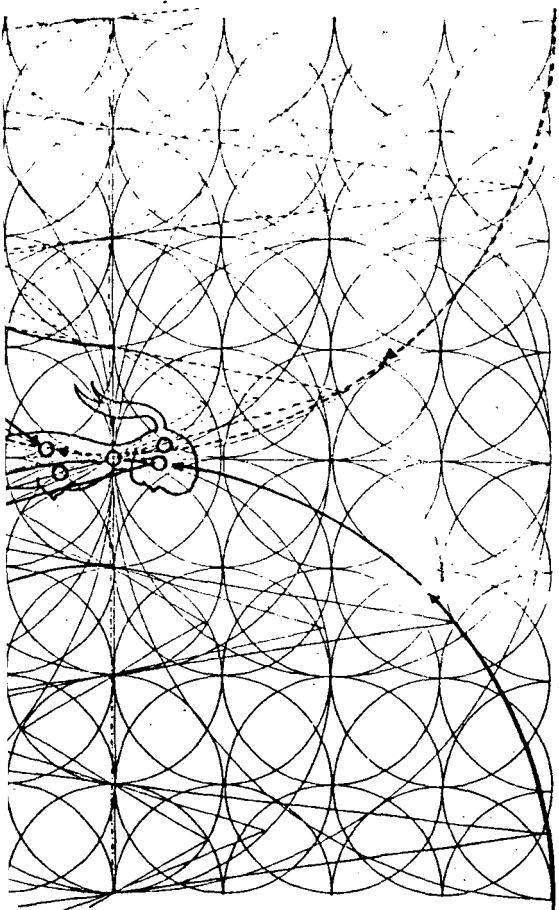

FIG. 76

LAS ONDAS CORTA, INTERMEDIA Y LARGA (fig. 70:94, 97/95, 98 y 96, 99-VAC*), TIENEN UN PUNTO EN COMUN DONDE SE RELACIONAN. LA GLANDULA TIROIDES*-BULBO RAQUIDEO*; O SEA EL EJE - X - ALLI EL SISTEMA SICOLOGICO DEL HOMBRE*, CARECE DE ANTINOMIA*.

ONDA LARGA - CONCIENTE* - SUB CONCIENTE*

Z



X

PODEMOS DE ESTA MANERA, COMPRENDER FACILMENTE, QUE EN LA ESFERA 10-VAC*- (fig.81), SE PROCESAN LOS ESTADOS SENSORIALES PROCEDENTES DE LA INTELIGENCIA COLECTIVA* - INCONCIENTE* -, LOS QUE SE DENOMINAN: DELTA*, THETA*, ALFA*, EN LAS ESFERAS 11-VAC* Y 12-VAC* (fig.81), SE PROCESAN LOS ESTADOS, CONCIENTE*, SUB CONCIENTE*, RELATIVOS AL ESTADO DE VIGILIA BETA*.

LA PERCEPCION ENTRE LOS ESTADOS BETHA* Y DELTA*, O VICIVERSA, SE REALIZAN MEDIANTE EJERCICIOS DE RELAJACION, DE POSICION Y DESACELERACION DE CAMPOS* - $E = \overleftarrow{M}$ - (fig.113 al 123)

CENTROS VITALES DEL CUERPO HUMANO
DENTRO DE SU ESTRUCTURA ENERGETICA

25) LAS LINEAS DE FUERZA* DEL ESQUEMA UNIVERSAL 1-VAC* (fig.0) TIENEN CADA UNA DE ELLAS, UNA FUNCION ESPECIFICA RESPECTO DEL CUERPO HUMANO; PERO DADA LA COMPLEJIDAD DE SU ESPECIFICACION, DETALLO EN LA FIGURA 77, CUALES SON LOS CENTROS VITALES DENTRO DE LA ESTRUCTURA ENERGETICA, INDIVIDUALIZANDO LOS PRINCIPALES, PARA UNA POSTERIOR UTILIZACION CON FINES DE EQUILIBRIO.

26) LOS CENTROS ENUNCIADOS, SON VISTOS POR EL OBSERVADOR DE FRENTE AL OBSERVADO.

DESTACO LA IMPORTANCIA DE LOS CENTROS V-9 y V-9'''; ASI COMO V-8 y V-8''', DE LO CUAL HABLARE MAS ADELANTE, INCLUYENDO SU RELACION CON LOS CENTROS V-24, V-25, V-30 y V-31

OTROS CENTROS DE GRAN IMPORTANCIA Y CON LOS CUALES TRABAJAREMOS INTENSAMENTE, SON LOS V-23 y V-32, Y SU RELACION CON V-6, V-6' y V-6''.

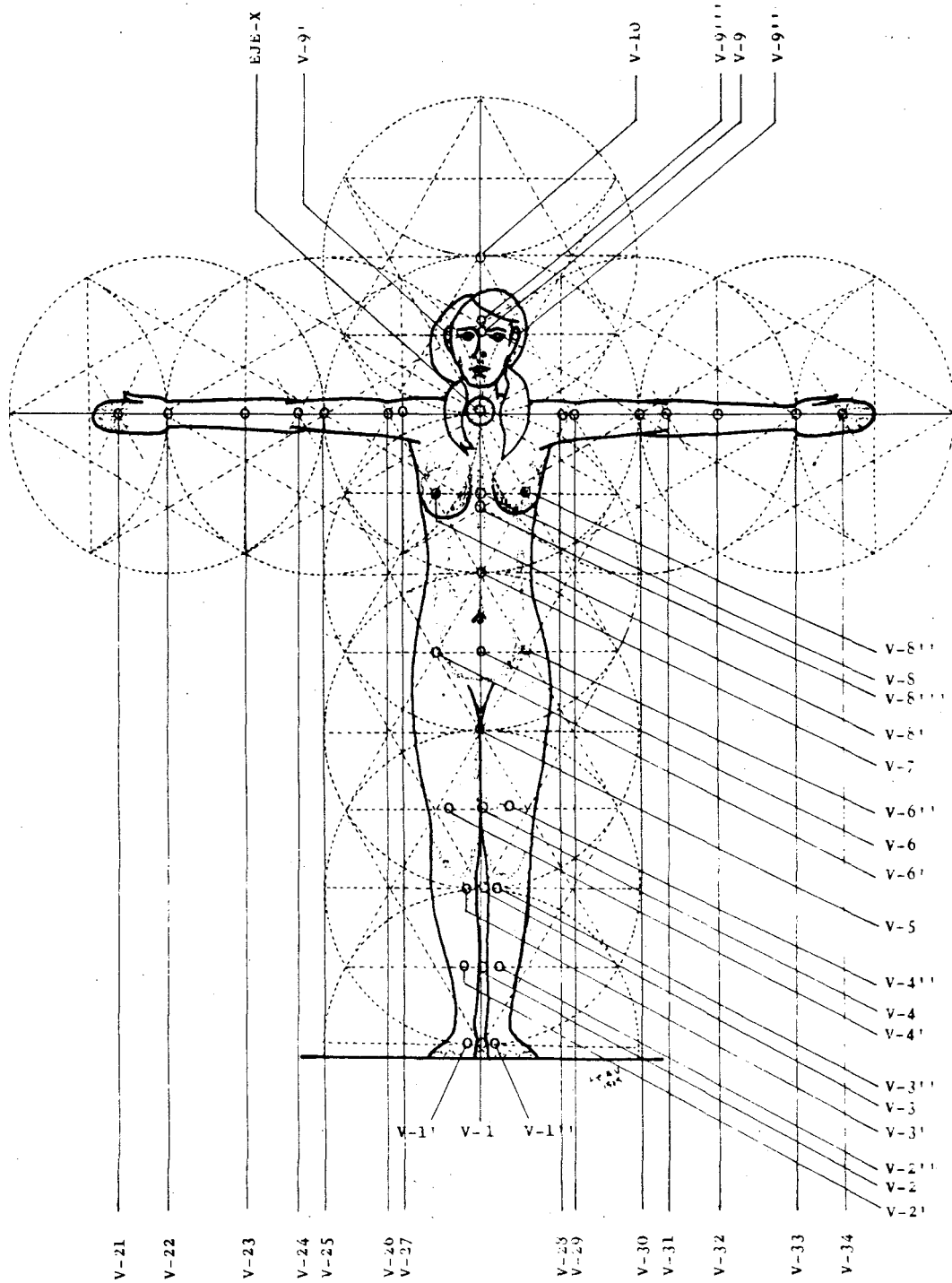

FIG.77

EN CUANTO A LA FIGURA 78, O SEA LA OBSERVADA VISTA DE COSTADO, DESTACO PARA MEJOR VISUALIZACION, SUS CENTROS VISTOS DESDE ESA ZONA, LOS CUALES NOS SERAN UTILES, CUANDO EXPLIQUE LA INTERVENCION DE UN TERCERO ACTUANDO SOBRE LOS MISMOS.

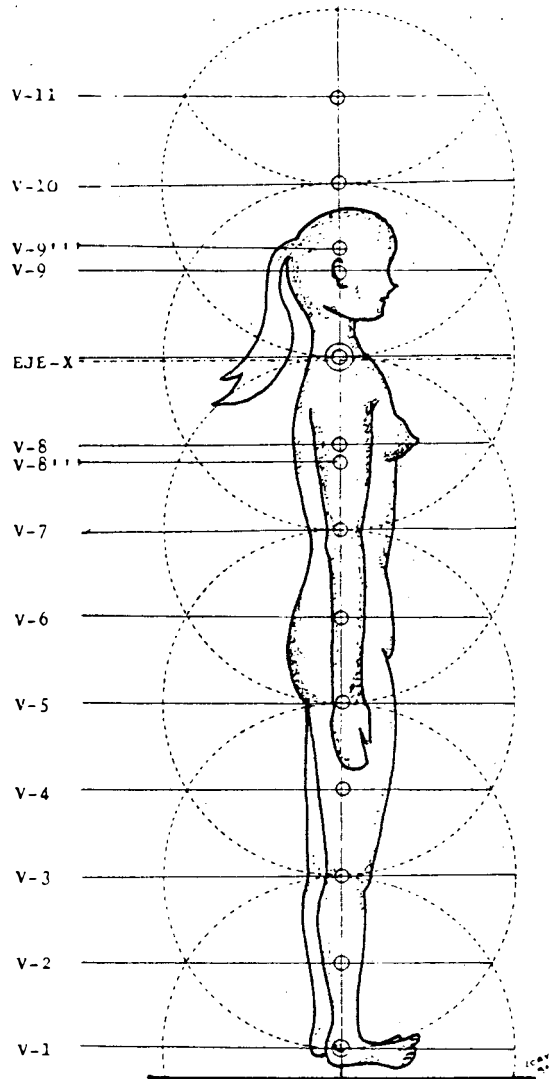

FIG. 78

COMO PODEMOS APRECIAR, EL EJE V-6, CORRESPONDE EN MAS O EN MENOS, CONJUNTAMENTE CON LOS V-23 y V-32, A SU INFLUENCIA SOBRE V-6' y V-6''. ESTAS INTERRELACIONES, SON MUY IMPORTANTES, ESPECIALMENTE EN LA MUJER; NO OBSTANTE HAYA COINCIDENCIAS EN MUCHOS OTROS EJES DEL CUERPO Y EXTREMIDADES, SOBRE OTROS ORGANOS O LINEAS DE FUERZA DEL ESQUEMA UNIVERSAL - 1-VAC*-

DISCRIMINACION DEL ESQUEMA UNIVERSAL -1-VAC*-
EN FUNCION BIOLOGICA

- 27) DISCRIMINANDO EL ESQUEMA UNIVERSAL -1-VAC*-, DE FRENTE AL OBSERVADO POR PARTE DEL OBSERVADOR; VEMOS DENTRO DE LA ESFERA POLIEDRICA*, ASI DIBUJADA PARA SU MEJOR VISUALIZACION -12-VAC*-, COMO SE DESTACA EL EJE - Z - POLAR, Y EL EJE - Y - ECUATORIAL (fig.57), Y LA POSICION DEL CUERPO EN LA MISMA.

Z= EJE POLAR

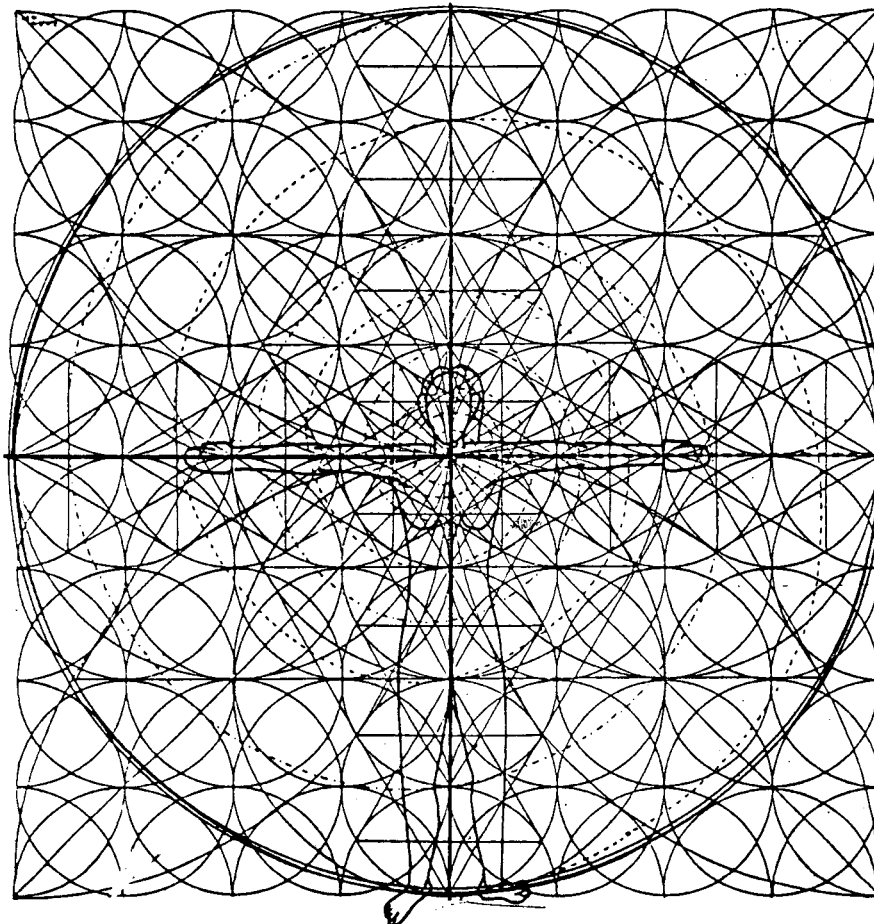

Y= EJE
ECUATORIAL

FIG. 79

DE ACUERDO A LO EXPLICADO, LOS EJES ECUATORIALES, ESTAN FORMADOS POR SEGMENTOS DE ARCO* DE LOS PLANOS DE LA CIRCUNFERENCIA, VINCULADOS EN UN PUNTO (fig.4-1) Y HACIA EL TODO. (fig.57)

LO MISMO SUCEDE CON LOS EJES POLARES, LEVOGIRO* DESTROGIRO*, DE ESTE A OESTE; Y DESTROGIRO* LEVOGIRO*, DE OESTE A ESTE (fig. 18 y 20)

DE ESTA MANERA, EN LOS MISMOS SE MANIFIESTAN LAS CARGAS ELECTRICAS DE DISTINTO SIGNO, Y EN TRANSITO NORTE SUD, Y VICICERSA; ELLO SIEMPRE Y CUANDO POR DESACELERACION DE LA MASA* ($E = \overline{M}$), Y EN ESTADO DE RELAJACION, NO SE PLASMATICEN*; CREANDO UNA LENTICULAR VICONVEXA* PLASMATICA -3-VAC*- CON LO CUAL, DICHAS CARGAS ENTRARIAN EN REPOSO, ESTIMULANDO LOS EJES - M - (fig.4 y 5), AUN POR DEBAJO DE LOS CUATRO CICLOS DE R.ALFA*, DETECTABLES CON EL ENCEFALOGRAFO*. INTROEXPANSION* Y/O EXTROEXPANSION* (fig. 65)

- 28) EN LA FIGURA 80, PODEMOS APRECIAR, EN QUE FORMA SE SUPERPONEN LOS CAMPOS* - POLARES Y ECUATORIALES - EN ESTADO DE DESACELERACION (RELAJACION) (fig. 113 al 118)

LA DISTENSION DE LOS CAMPOS* - INTROEXPANSION* -, AMPLIA LA CAPACIDAD PLASMATICA* DE LOS EJES - M - (fig.4 y 4-1) PERMITIENDO AL SUJETO, UNA MAYOR CAPTACION DE SU CUERPO IMPERCEPTIBLE* - ALMA* -, UTILIZANDO FRECUENCIAS CEREBRALES DE MUY BAJA ACTIVIDAD EN FORMA CONCIENTE*.

DE ESTA MANERA SE INVIERTE LA PROYECCION, O SEA QUE NO SE REALIZA DESDE EL EJE - X - (fig.4-1) HACIA EL INFINITO, SINO QUE DESDE LA ESFERA -12-VAC*- (limite exterior) HACIA EL INTERIOR DE LA MISMA.

TAL PROYECCION, SI SUPERARA (fig.65) LOS PUNTOS - CENTROS - DE CONCENTRACION DE LINEAS DE FUERZA DE LOS CAMPOS*, EL SUJETO NO REGRESARIA A SU ESTRUCTURA TRIDIMENSIONAL*.

INTROEXPANSION*

FIG. 80

ACLARO, QUE LA DESACELERACION, O RELAJACION, SIGNIFICA EN EL PRACTICANTE, UN ESTADO DE TAL EXTASIS, QUE ES MUY DIFICIL DE SUPERAR EN ESTADO DE VIGILIA.

CUANDO EL PRACTICANTE SIENTE EN SI EL ESTADO DE PAZ QUE ELLO DEPARA, SIN EJEMPLO CONOCIDO EN LA VIVENCIA MATERIAL, TIENE UNA TENDENCIA A CONTINUAR CON EL EJERCICIO.

ELLO VA ORIGINANDO EQUILIBRIO MENTAL Y SATISFACCION ESPIRITUAL. ESTO ES PRECISAMENTE LO QUE BUSCAN DISTINTOS RITOS Y DOGMAS ORIENTALISTAS.

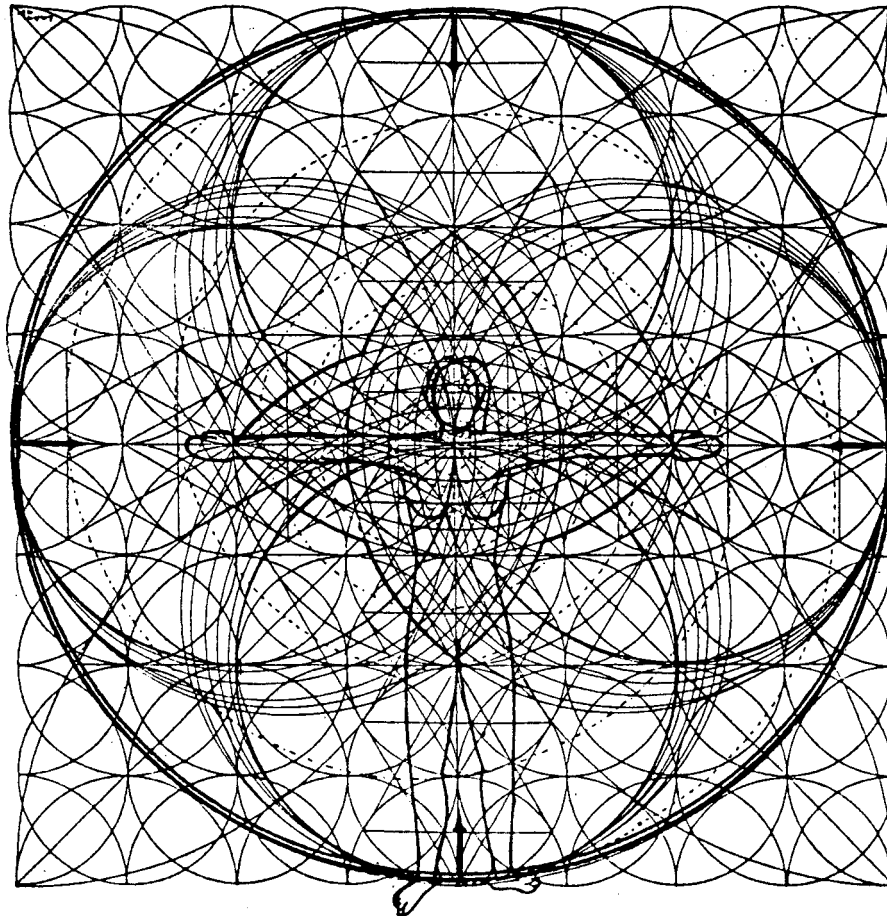
29) YA HEMOS VISTO COMO ESTAN CONFORMADAS LAS ESFERAS BASICAS COMPONENTES DEL CUERPO ENERGETICO DEL ESQUEMA UNIVERSAL -1-VAC*- (fig.46)

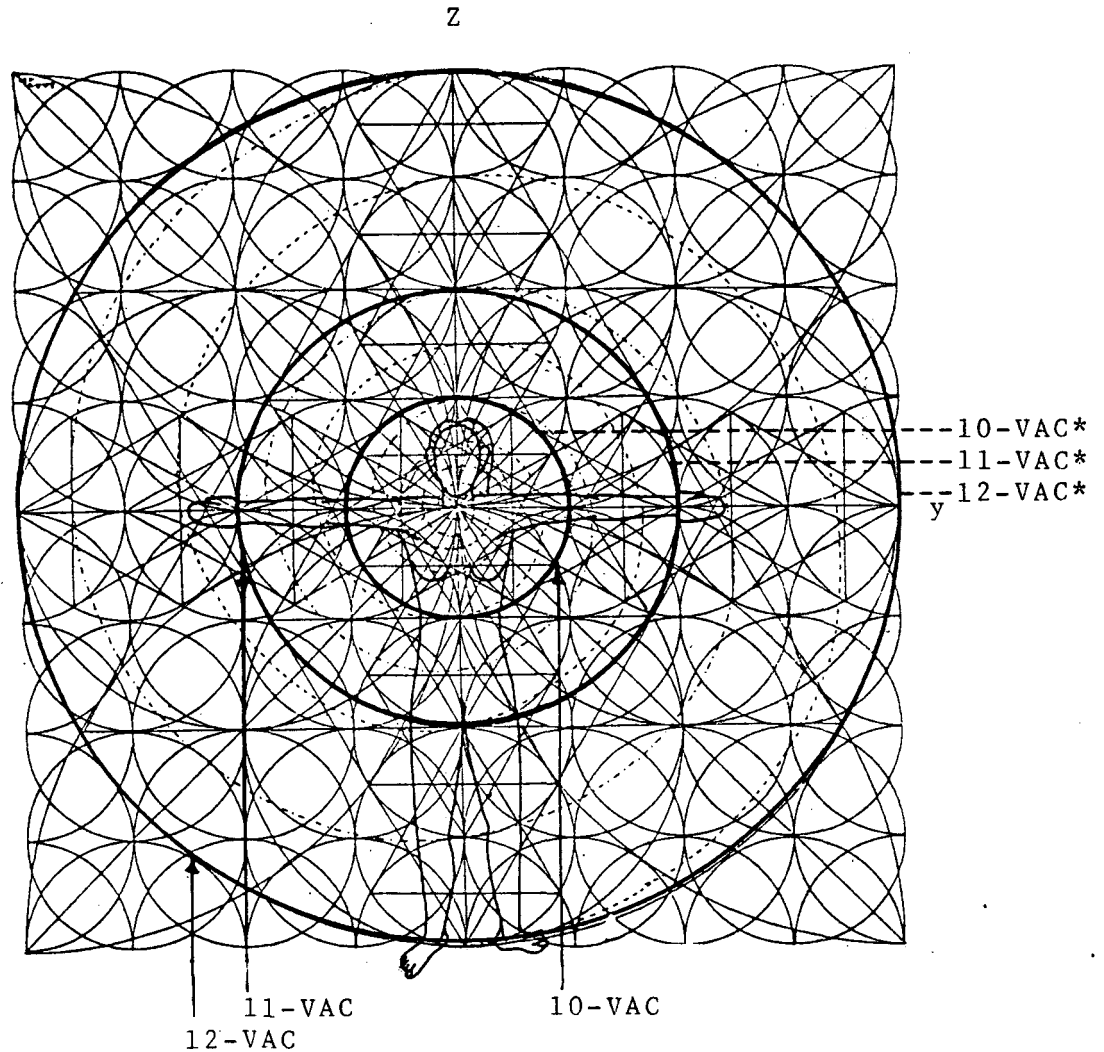

FIG. 81

FIG. 81

UTILIZANDO LA FIGURA 77, PODEMOS OBSERVAR LOS PUNTOS DE INFLUENCIA DE DICHAS ESFERAS - CAMPOS* - EN EL CUERPO HUMANO.

EN LA FIGURA 55, SE DETERMINA LA PREPONDERANCIA ELECTRICA EN CADA UNO DE LOS CAMPOS*, ORIGINADA AL INICIARSE LA FORMACION CRISTALOGRAFICA DEL HOMBRE*.

30) EN LA FIGURA 82, APRECIAMOS EL DESPLAZAMIENTO, DENTRO Y FUERA DEL CUERPO MATERIAL "SIN INTERFERENCIA DETECTABLE", DE LAS ESPIRALES MAGNETICAS NEGATIVA -6-VAC*-(fig.12,31,32) Y POSITIVA -7-VAC*-; O SEA LA INICIADA, HACIA Y DESDE EL EJE - X - POR LAS ONDAS CORTA, INTERMEDIA Y LARGA (fig. 44,45 y 83,84)

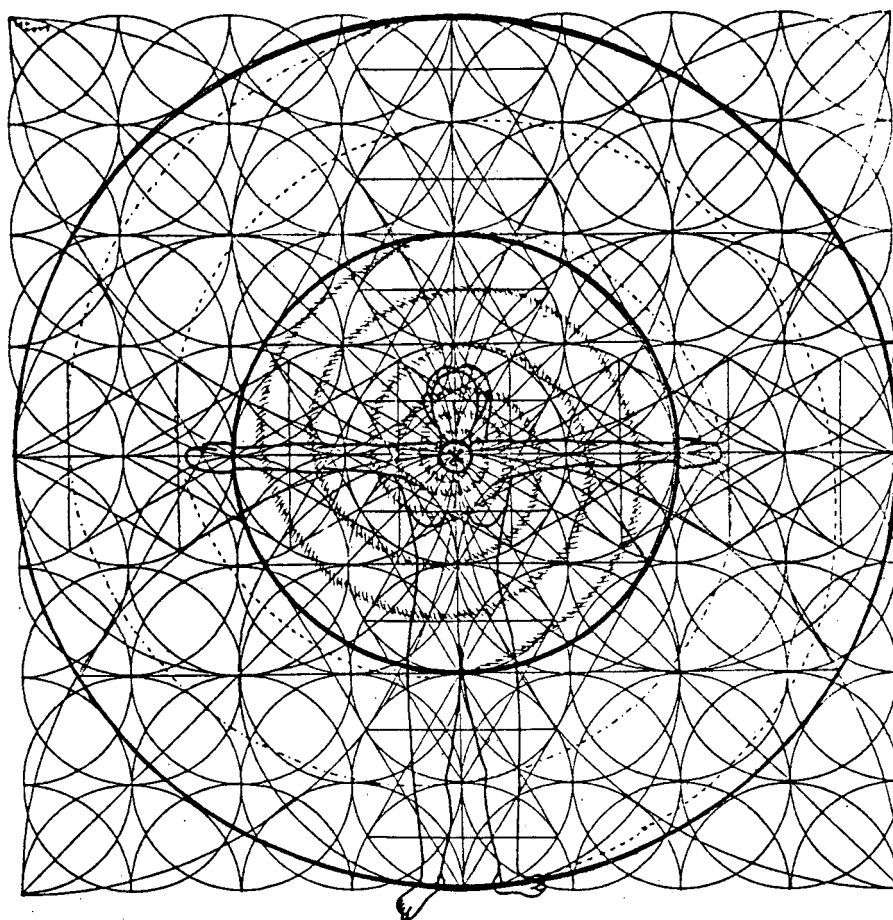

FIG.82

EL ESTUDIO DE ESTAS ESPIRALES, ES IMPRESCINDIBLE EN EL CONOCIMIENTO DEL PSIQUIS DEL HOMBRE*

DE ELLAS Y SU DESPLAZAMIENTO POR LAS DISTINTAS LINEAS DE FUERZA*, EN EQUILIBRIO Y ARMONIA, DEPENDE EN GRAN PARTE LA FELICIDAD DEL INDIVIDUO.

- 31) LAS ESPIRALES, CORRESPONDEN, DENTRO DEL CUERPO ENERGETICO DEL HOMBRE*, A LAS MEMORIAS MAGNETICAS, RELATIVAMENTE* POSITIVA, Y RELATIVAMENTE NEGATIVA.

LA MEMORIA MAGNETICA NEGATIVA, ES INHERENTE A LA MATERIA, Y ACUMULADA POR EL ALMA* EN SU CICLO ESPACIO TIEMPO.

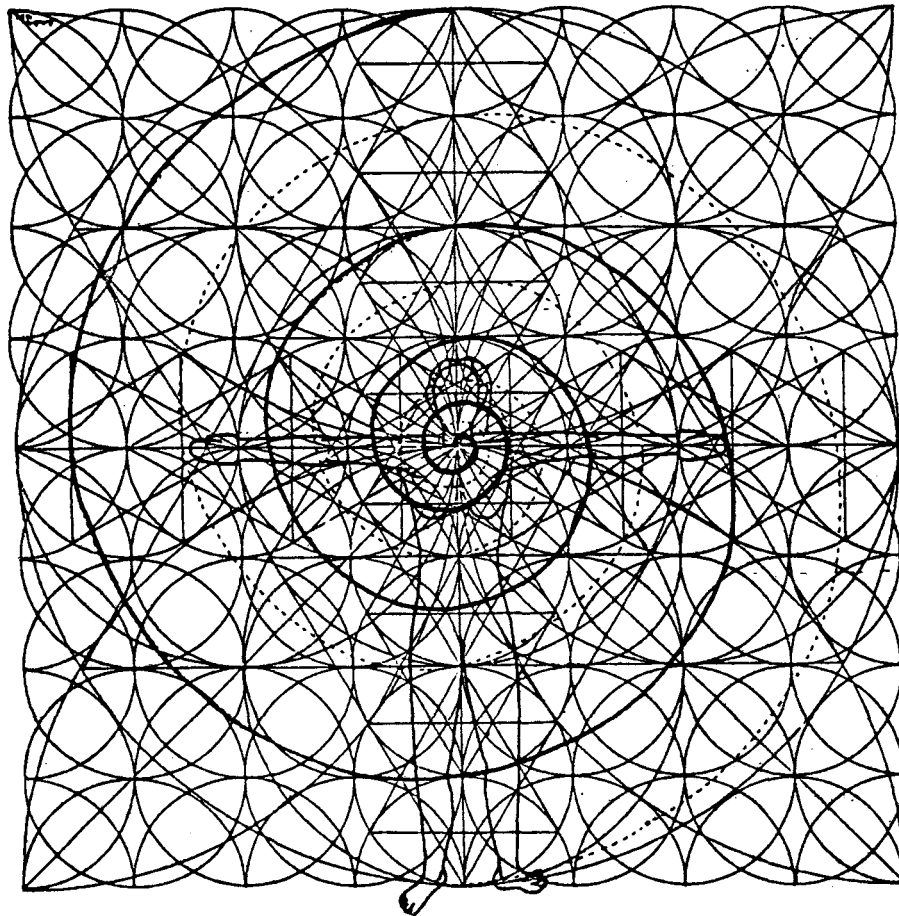

FIG. 83

ES PORTADORA DE LA MEMORIA CONCIENTE*, SUB CONCIENTE*

SE DESPLAZA DESDE EL CENTRO DEL EJE - X - UNIFORMEMENTE Y DE ACUERDO AL PROGRAMA "FOTOESTRUCTURADOR DE CAMPO*"

PODEMOS APRECIARLA FACILMENTE, AL OBSERVAR EL DESPLAZAMIENTO DE LOS VIENTOS SOLARES, LAS FORMAS NAUTILIUS, GIRASOL, ETC.

SE DESPLAZA UNIFORMEMENTE HACIA EL NORTE DEL SISTEMA, Y EJE POLAR - Z -, ZENIT* (fig.82 y 12:31)

- 32) LA ESPIRAL DE LA MECANICA POSITIVA -7-VAC*- ES PORTADORA DE LA MEMORIA, INTELIGENCIA COLECTIVA* INCONCIENTE*.

ES PARTE DEL GENOTIPO*. SE DESPLAZA UNIFORMEMENTE HACIA EL SUD DEL SISTEMA - NADIR* - Y EJE POLAR - Z - (fig.12:32) ATRAIDA POR EL CAMPO COMPLEMENTARIO* DE LA TIERRA (fig.7) QUE GIRA CON SENTIDO LEVOGIRO* (fig.18 y 166)

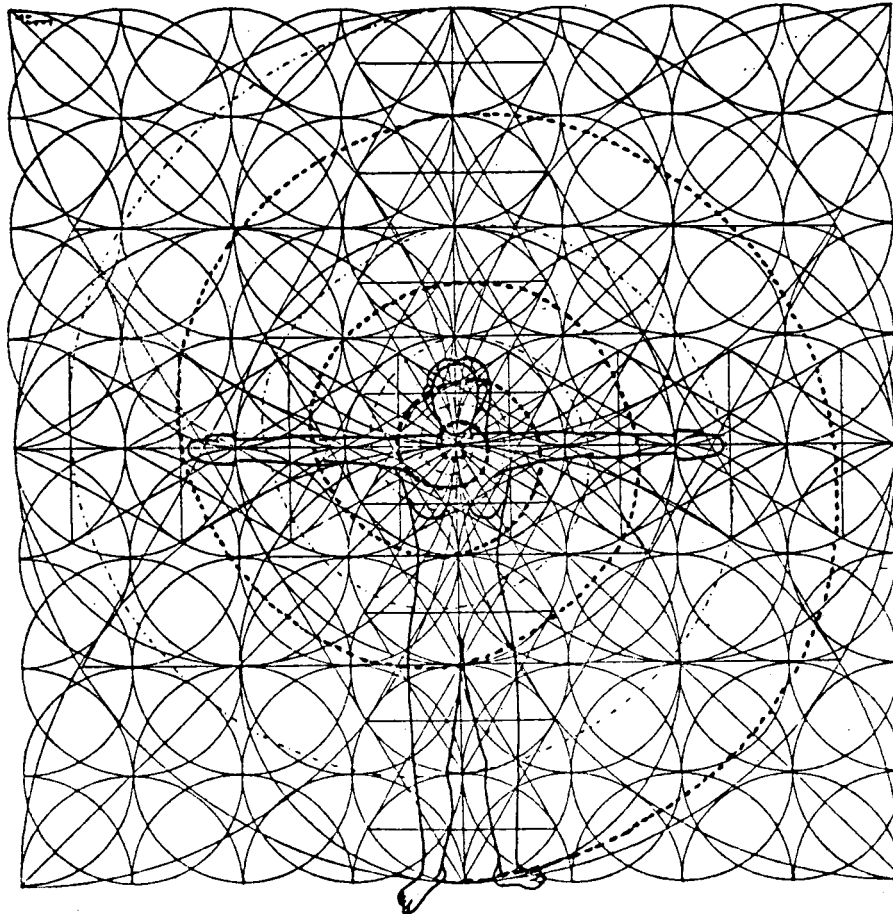

FIG. 84

ES FACILMENTE INDIVIDUALIZADA, AL OBSERVAR UNA GALAXIA (fig.135), DONDE SU DESPLAZAMIENTO HA PROVOCADO LA POLARIZACION DE MATERIA SOLIDA, EN FORMA DE CUERPOS CELESTES.

- 33) SI BIEN HE SEÑALADO A TITULO ENUNCIATIVO, LAS CARACTERIS-
TICAS MAS DESTACADAS DE AMBAS ESPIRALES LOGARITIMICAS*,
ELLO NO OMITI LA POSIBILIDAD DE PROFUNDAS ESPECIFICACIONES
A LAS CUALES ME REFERIRE EN TRABAJOS POSTERIORES.

INTERVENCION DEL TRIANGULO Y/O PIRAMIDE
TRAZADA POR LINEAS DE FUERZA* DEL CAMPO*
CORRESPONDIENTE AL CUERPO ENERGETICO DEL
HOMBRE*

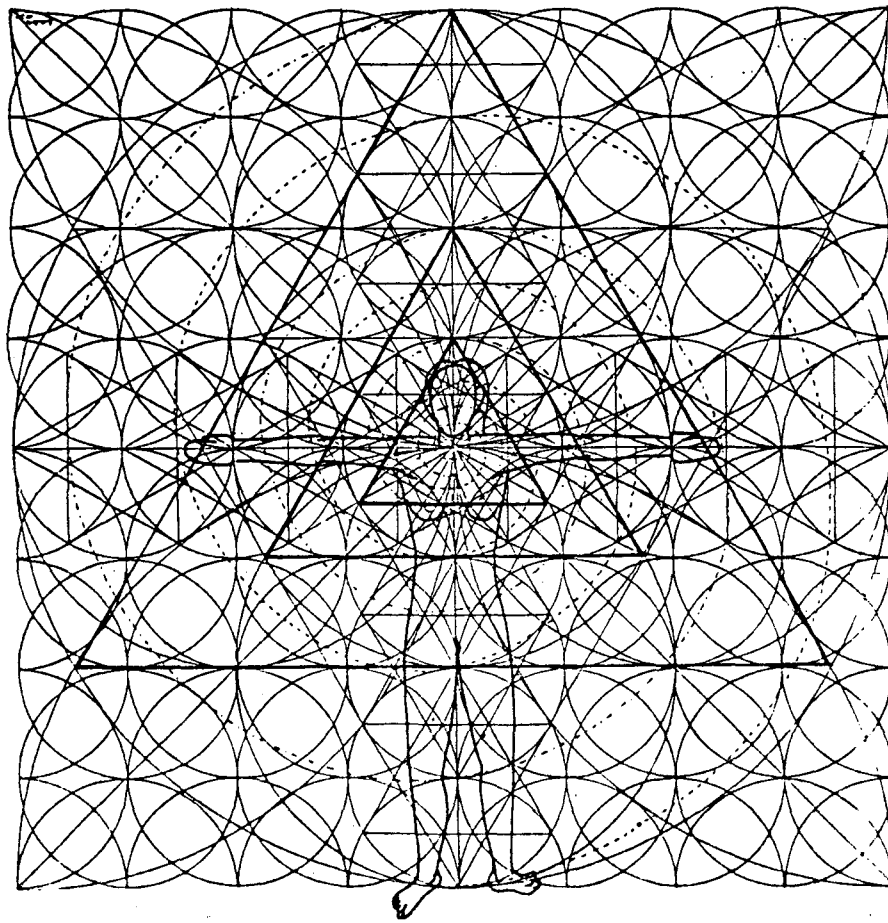

FIG.85

- 34) LA MATERIALIZACION - SOMATIZACION* - A PARTIR DE ONDAS
ELECTROMAGNETICAS* (fig.10 y 12), SE EFECTUA TRIGONOME-
TRICAMENTE*, Y EN LA FORMA YA ENUNCIADA EN EL ESTUDIO DE
LA UNIDAD DE ENERGIA - UEVAC*-

CUMPLEN DICHA ALTERNATIVA, EN LAS DISTINTAS ETAPAS DE LA CONSTRUCCION CRISTALOGRAFICA DE LA FORMA* HUMANA, LAS LINEAS DE FUERZA*, ACTIVADAS MEDIANTE RESONANCIA* POR EL DESEO*, DENTRO DEL SISTEMA "FOTOESTRUCTURADOR DE CAMPO*"; LOS TRIANGULOS, CONFORMADOS POR LA EXTENSION*, RECHAZO*, Y ATRACCION* (fig.12), DE LA ESFERA 10-VAC* (fig.81).

EL OBSERVADO, DE FRENTE AL OBSERVADOR (fig.14:35,36), EN SU PARTE TRASERA (glandula pineal*) POSEE EL CENTRO DE CAPTACION DE LA INTELIGENCIA COLECTIVA*, Y EN LA PARTE DELANTERA (glandula hipofisis*) POSEE EL CONCIENTE*.

DICHOS TRIANGULOS, EXCEDEN EL CAMPO* O LIMITE APARENTE* DEL HOMBRE*, Y EXTENDIDOS AL INFINITO, PROSIGUIENDO EN PRIMER LUGAR CON LOS CAMPOS* 11 y 12-VAC*, EN SU VERTICE SUPERIOR, CONTINUAN SU CAPTACION DE LA INTELIGENCIA COLECTIVA* Y CONCIENTE*; ALINEANDOSE EN EL EJE POLAR - Z - (fig.4-1) CONFORMADO POR LA EXTENSION DE LOS CAMPOS* ECUATORIALES HACIA EL INFINITO.

VISTOS EN FORMA TRIDIMENSIONAL*, CONSTITUYEN UNA FORMA PIRAMIDAL, RESPECTO DE LA ESFERA POLIEDRICA*; FACILMENTE PERCIBIDA, POR SENSIBLES A ESTE TIPO DE PERCEPCION.

- 35) EN CUANTO A LA RELATIVA* MATERIALIZACION DEL CUERPO IMPERCEPTIBLE* - ALMA* -, SE EFECTUA EN FORMA IGUALMENTE TRIGONOMETRICA*, A PARTIR DE LA ONDA MAGNETICA POSITIVA (fig.84), Y DE ACUERDO A LO YA ENUNCIADO EN LA FIGURA 12.

DENTRO DEL CUERPO ENERGETICO DEL HOMBRE*, Y AL IGUAL QUE LO ENUNCIADO EN LA FIGURA 85, PERO EN SENTIDO INVERSO, SE ORIGINAN TRES TRIANGULOS PERFECTAMENTE DELINEADOS (fig.86)

EL TRIANGULO QUE SE ENCUENTRA EN EL CENTRO DE LA ESFERA 10-VAC*, PERMITE LA FORMACION DEL CUERPO IMPERCEPTIBLE* Y EL CORRECTO FUNCIONAMIENTO DEL CAMPO* ORIGINADO EN LA ESFERA 10-VAC*. (fig.81)

CORRESPONDE A LAS ONDAS ELECTROMAGNETICAS* DENOMINADAS CORTAS (fig.74), PORTADORAS DE LA MEMORIA INCONCIENTE*, ORIGINADAS EN LA INTELIGENCIA COLECTIVA*.

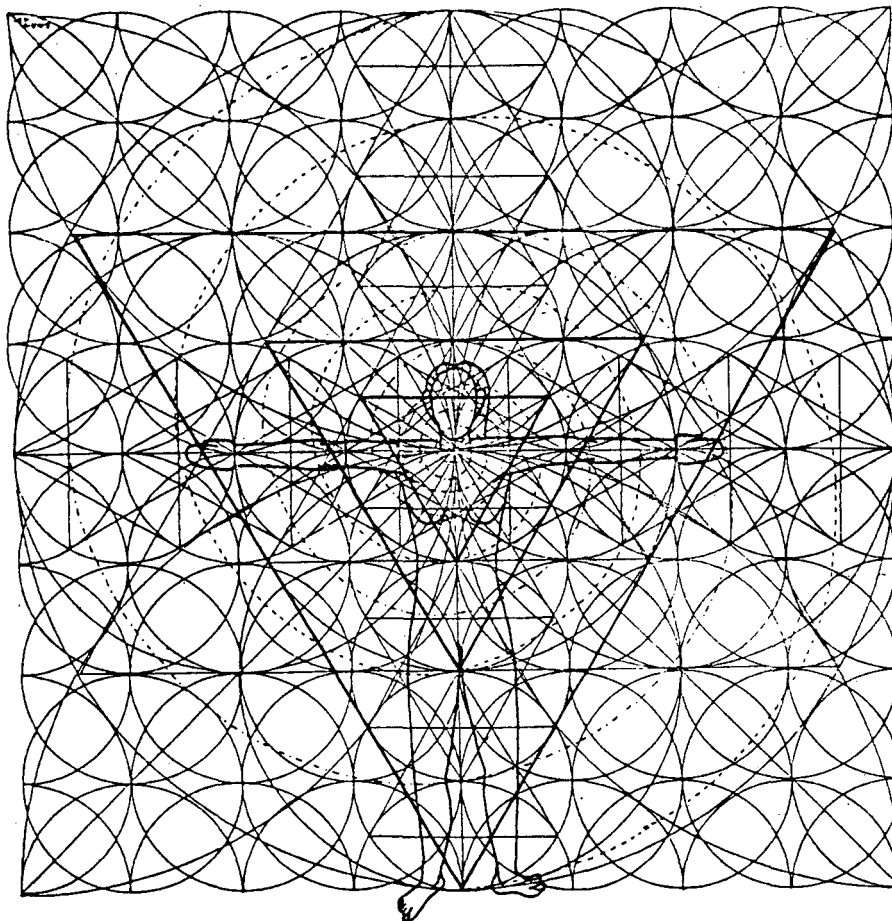

FIG.86

EL OBSERVADO, DE FRENTE AL OBSERVADOR, POSEE EN LA PARTE TRASERA DEL VERTICE HACIA EL NADIR*, SU MEMORIA SUB CONCIENTE*, RADICADA EN LAS GLANDULAS SUPRARRENALES*; Y EN LA PARTE DELANTERA, Y RADICADA EN LA ZONA CORDIAL*, SU MEMORIA INCONCIENTE* (fig.14)

NO OBSTANTE, LOS VERTICES RADICADOS EN LOS LIMITES DE LAS ESFERAS 11 y 12-VAC*, SE EXTIENDEN HACIA EL CENTRO DE LA TIERRA (eje X de la misma), RECOGIENDO EL ESTADO DE CONCIENCIA, INTELIGENCIA COLECTIVA*, INCONCIENTE*, DEL EJE DE SUSTENTACION DE CAMPOS* DE LA MISMA.

AURA, O HALO LUMINICO, QUE RODEA AL CUERPO
DEL HOMBRE*

36) EN EL SISTEMA DE TRIANGULACION REPRESENTADO EN LA FIGURA 85, NOS ENCONTRAMOS QUE SE APLICAN LOS ENUNCIADOS DE LA UNIDAD DE ENERGIA -UEVAC*- EN LO QUE HACE AL ORIGEN ELECTROMAGNETICO* DEL COLOR, TAL CUAL LO PERCIBIMOS CON EL OJO HUMANO. (fig. 12 de la escala cromatica)

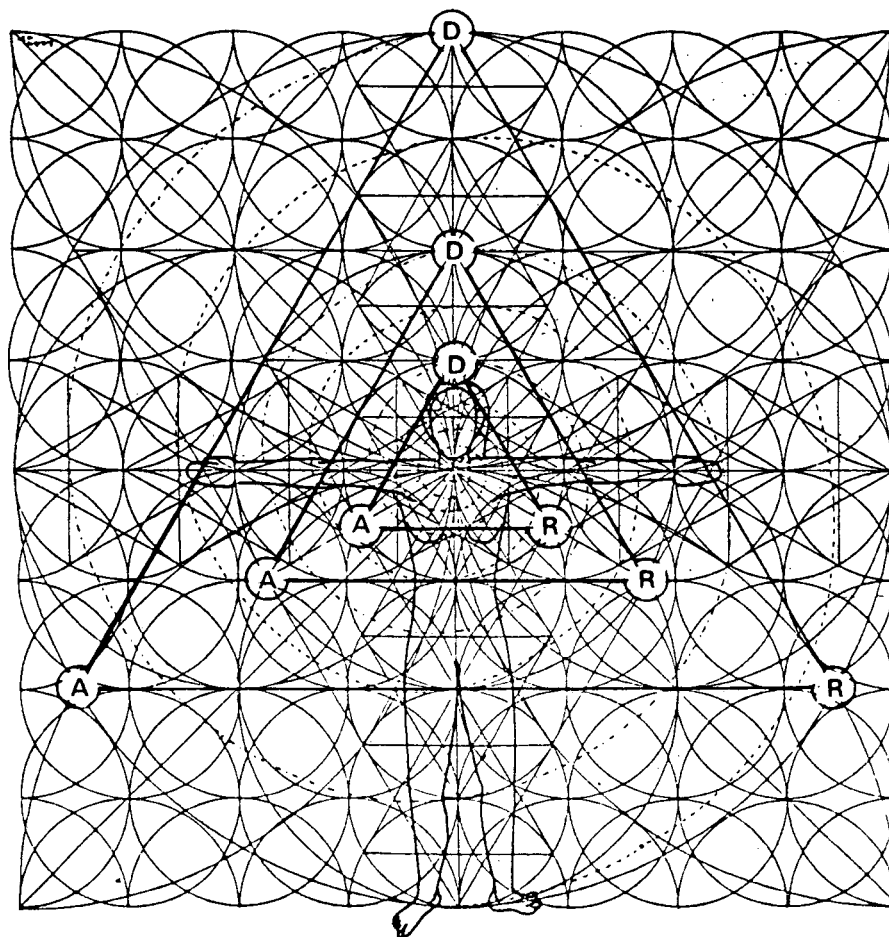

FIG. 87

D = DORADO - AMARILLO

R = ROJO

A = AZUL

DE ESTA MANERA, LOS COLORES, SE MANIFIESTAN EN EL CUERPO HUMANO, SIENDO RELATIVAMENTE* IMPERCEPTIBLES* EN EL NIVEL NORMAL DE CAPTACION OPTICA.

EN EL EJE ECUATORIAL - Z - Y SOBRE LA CABEZA, PODEMOS APRECIAR COMO COLOR EN REPOSO (D) = DORADO AMARILLO;
EN EL COSTADO IZQUIERDO, A PARTIR DE LA AXILA, EL COLOR (R) = ROJO; Y EN EL COSTADO DERECHO, Y TAMBIEN A PARTIR DE LA AXILA, EL COLOR (A) = AZUL.

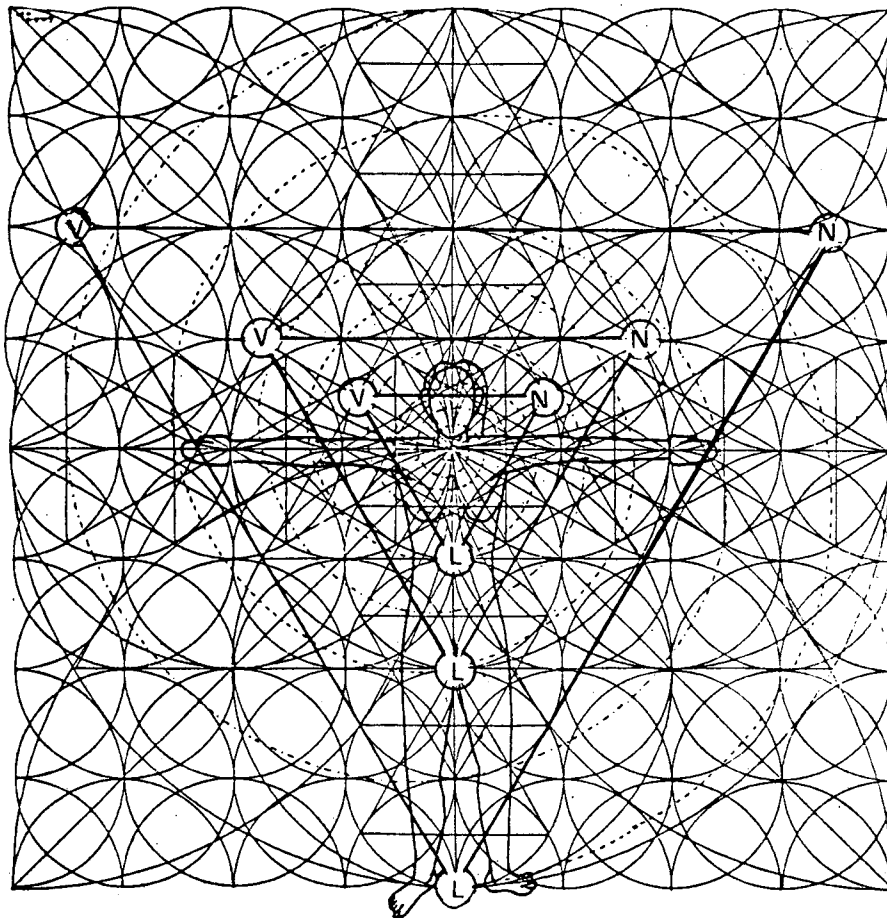

FIG. 88

V = VERDE - ASOCIACION DE AZUL Y DORADO
N = NARANJA - ASOCIACION DE AMARILLO DORADO Y ROJO
L = LILA, O VIOLETA - ASOCIACION DE ROJO Y AZUL

37 EL SISTEMA DE TRIANGULACION REPRESENTADO EN LA FIGURA 86; TAMBIEN SE MANIFIESTA EN FORMA SUTIL, DENTRO DE LA ESCA LA CROMATICA* DE LA UNIDAD DE ENERGIA - UEVAC* -, EN COLORES, QUE ESTAN FORMADOS POR LA INFLUENCIA DEL SISTEMA DE TRIANGULACION NEGATIVA (fig.87); O SEA, PARTIENDO DEL VERTICE SITUADO EN EL NADIR* DEL SISTEMA.

LOS COLORES, CUANDO SE MANIFIESTAN EN FORMA ESTABLE, IN DICAN EL CORRECTO FUNCIONAMIENTO DEL ORGANISMO; PERO CUAN DO SE SUPERPONEN, DANDO ORIGEN A OTROS MATICES, ES COMO CONSECUENCIA DE DESEQUILIBRIOS PSICO SOMATICOS.

DE DICHO ESTUDIO, HA SURGIDO UNA TECNICA, CONSISTENTE EN EL DIAGNOSTICO DE ENFERMEDADES, PERCIBIENDO EL COLOR, A TRAVES DE LA MAQUINA FOTOGRAFICA INVENTADA POR KIRLIAN*.

LOS DIAGNOSTICOS, MEDIANTE EL ESTUDIO DEL COLOR, DEBEN SER REALIZADOS, CON EL PACIENTE EN ABSOLUTO REPOSO, YA QUE CUALQUIER ALTERACION PSIQUICA - ESTADO DE ALERTA -, PUEDE ALTERAR LA COMPOSICION CROMATICA RESULTANTE DE LA AFECCION; SIENDO DE ESTA MANERA EL DIAGNOSTICO EQUIVOCA DO.

ANTIGUAMENTE, LOS MEDICOS O CURACAS, SEAN DE ANTIGUAS CI VILIZACIONES AMERICANAS, O DE LAS MAS RECIENTES ORIENTA LES; ACUDIAN A SU CAPTACION NATURAL DEL COLOR, DE LA CUAL SE VALIAN, PARA CONOCER LA AFECCION O DESEQUILIBRIO DEL ENFERMO.

POR LO TANTO, SERIA UNA PEDANTERIA, SI DIJESEMOS, QUE EL DIAGNOSTICO LOGRADO MEDIANTE EL ESTUDIO DEL AURA, O HALO LUMINICO, EN EL ENFERMO, ES DE RECIENTE DESCRUBRIMIENTO.

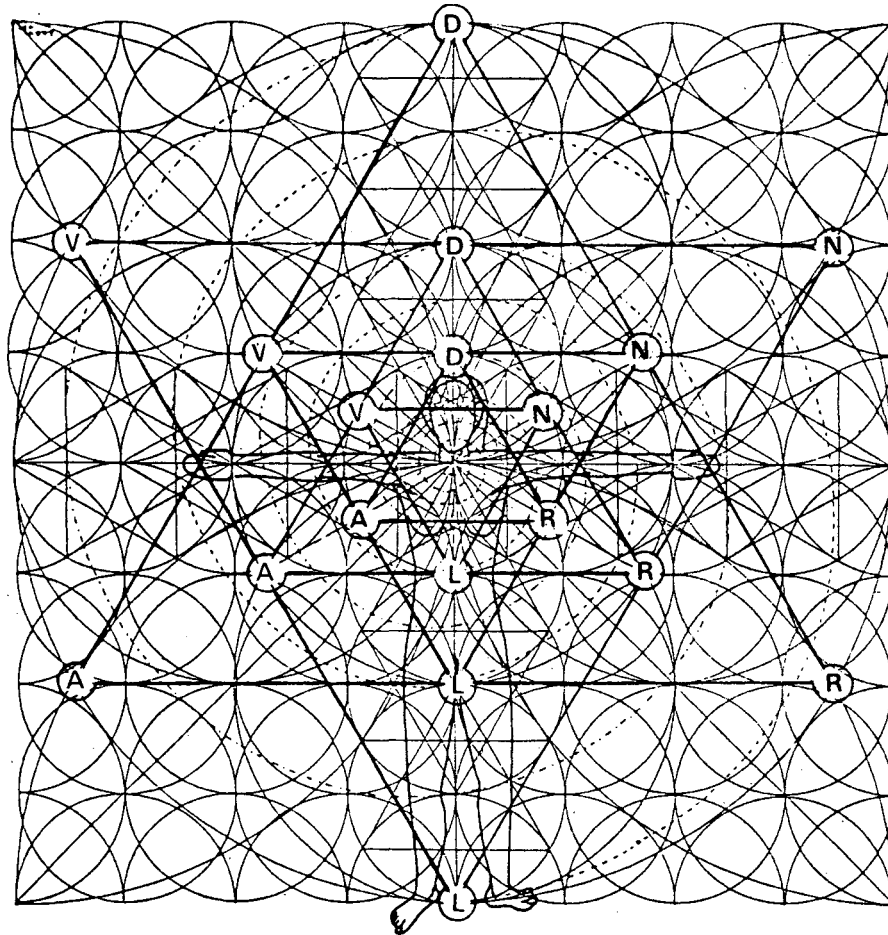

FIG. 89

- A = AMARILLO DORADO
- V = VERDE - INFLUENCIA DE AMARILLO Y AZUL
- A = AZUL
- L = LILA O VIOLETA = INFLUENCIA DE AZUL Y ROJO
- R = ROJO
- N = NARANJA

CAMPOS ESTRUCTURADORES DE LAS ESFERAS10-VAC* , 11-VAC* , 12-VAC*

- 39) LOS CAMPOS ESTRUCTURADORES*, DAN FORMA A LAS ESFERAS POLIEDRICAS*, 10,11,12-VAC*.

AL INICIARSE LA FORMACION DE LA ESFERA 10-VAC*, A PARTIR DE LA INICIACION DE LA GESTACION, POR UN PROCESO CRISTALOGRAFICO, AL SER ESTA DE SIGNO POSITIVO EN EL VARON, CAPTA CARGAS DE SIGNO NEGATIVO, LAS QUE CONFORMAN E IDENTIFICAN ELECTRICAMENTE A LA ESFERA 11-VAC*, LA OUE A SU VEZ, CAPTA CARGAS DE SIGNO OPUESTO, O SEA POSITIVO, LAS QUE CARACTERIZAN AL CAMPO 12-VAC*.

IDENTICO PROCESO SUFRE EL SISTEMA CRISTALOGRAFICO EN EL CASO DE LA MUJER. SIENDO SU ESFERA 10-VAC*, DE SIGNO PREPONDERANTEMENTE NEGATIVO (fig.55), CAPTA CARGAS DE SIGNO PREPONDERANTEMENTE POSITIVO, LAS QUE CARACTERIZAN A LA ESFERA POLIEDRICA 11-VAC*, LA QUE A SU VEZ, CAPTA CARGAS DE SIGNO NEGATIVO, POR SER DE SIGNO OPUESTO. DE ESTA MANERA QUEDA EQUILIBRADO SU CUERPO ENERGETICO, EN LO QUE HACE A LA DEFINICION DE SUS CARGAS ELECTRICAS.

LOS IONES* DE SIGNO POSITIVO, EN EL CASO DEL VARON, SON PORTADORES DE LA MEMORIA GENETICA MASCULINA; IGUAL SUCEDE CON LOS IONES* DE SIGNO NEGATIVO, EN EL CASO DE LA MUJER LOS QUE SON PORTADORES DE LA MEMORIA GENETICA FEMENINA.

- 40) LOS CAMPOS ESTRUCTURADORES*, QUE ORIGINAN LA ESFERA POLIEDRICA 10-VAC* (fig.81); SON CONFORMADOS SOBRE EJES, ORIGINADOS EN LA EXTENSION EN ORTOGONAL*, Y POR PROYECCION GEOMETRICA HACIA EL TODO* (fig.4-1 y 57).

EL SUPERIOR (fig.90:3); SITUADO SOBRE LA CABEZA, ES EL QUE ESTA REPRESENTADO EN LAS FIGURAS RELIGIOSAS (fig.67) COMO CUERPO DEL ALMA*.

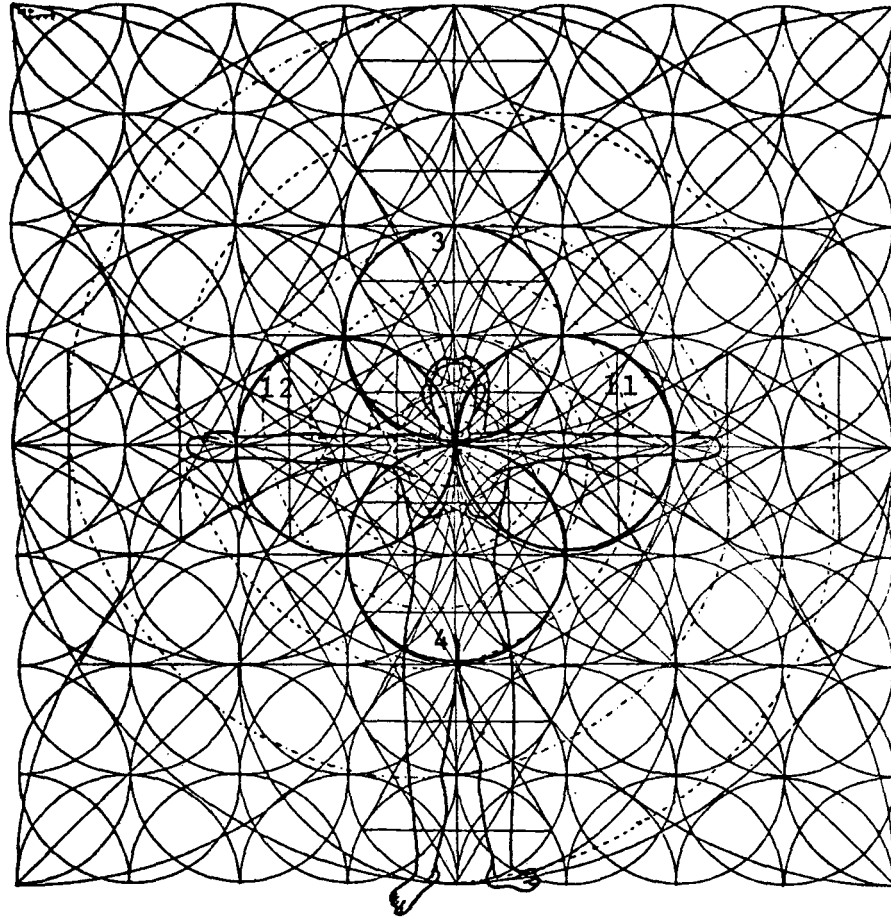

FIG. 90

TAL ASEVERACION NO ES CAPRICIOSA, YA QUE EN SU SENTIDO DE GIRO DESTROGIRO* (fig.18), DESPLAZA CARGAS DE SIGNO NEGATIVO PERCEPTIBLES*, Y EN SU DESPLAZAMIENTO LEVOGIRO*, HUNDIENDOSE EN EL EJE - X - O GLANDULA TIROIDES*, SE DESPLAZA EN EL INTERIOR DEL CUERPO - CAMPO* INFERIOR (fig.90:4) - EN FORMA IMPERCEPTIBLE*. DE ESTA MANERA QUEDARIA MATERIALIZADA PERCEPTIBLEMENTE EN ESA ZONA (fig.90:3).

LOS CAMPOS* ECUATORIALES - DE ESTE A OESTE - ADEMAS DE SU FUNCION ESPECIFICA, DE DAR FORMA AL EJE POLAR - Z - E INFLUIR EN LAS CARGAS ELECTRICAS Y SU DISPERSION POLAR, EJERCEN TAMBIEN Y RESPECTO DE SU INERVENCION EN OTROS CAMPOS*, IGUAL FUNCION QUE LOS CAMPOS* POLARES.

DE MANERA QUE (fig.90:4) EL CAMPO* INFERIOR DEL SISTEMA, SE MATERIALIZA - CARGAS DE SIGNO NEGATIVO - UNDIENDOSE EN LA TIROIDES*, PARA INGRESAR AL CAMPO* IMPERCEPTIBLE* DE SIGNO POSITIVO*, ALTERNATIVAMENTE.

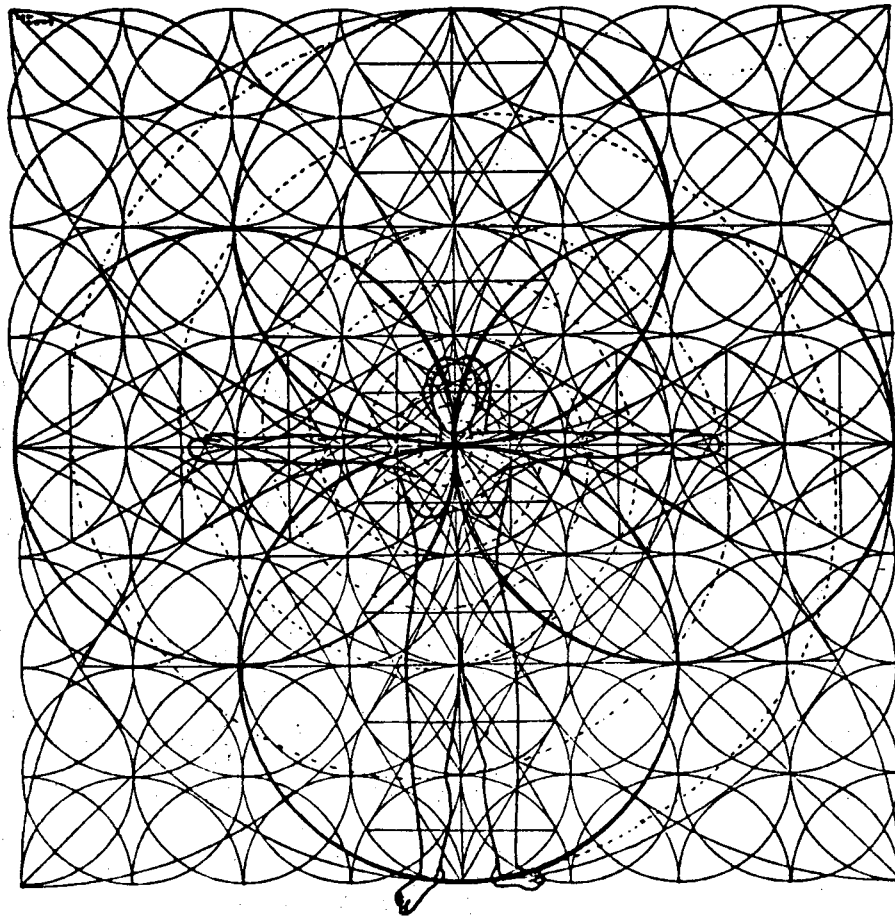

FIG. 91

ENTONCES TENEMOS; QUE LOS CAMPOS* ECUATORIALES, EN SU EXTENSION HACIA EL TODO*, DAN ORIGEN A LOS EJES POLARES - ASIENTO DEL ALMA* -; A SU VEZ LOS CAMPOS* POLARES, EN SU EXTENSION HACIA EL TODO*, DAN ORIGEN A LOS EJES ECUATORIALES* (fig. 57)

TANTO EN LOS CAMPOS* POLARES, COMO EN LOS ECUATORIALES, ESTAN PRESENTES LAS CARGAS DE SIGNO NEGATIVO Y POSITIVO, TRIDIMENSION* Y ADIMENSION* -

DE ACUERDO A LA MECANICA ESTABLECIDA EN LA UNIDAD DE ENERGIA - UEVAC* - LA QUE SE APLICA AL HOMBRE, DE ACUERDO AL ENUNCIADO QUE PERMITE RAZONAR, QUE UNA MULTITUD DE UNIDADES DE ENERGIA - UEVAC-X* - SON SOLO UNA UNIDAD DE ENERGIA MAYOR, CON SUS SENTIDOS DE GIRO DESTROGIRO* Y LE VOGIRO* (fig.16,17,18,19,20)

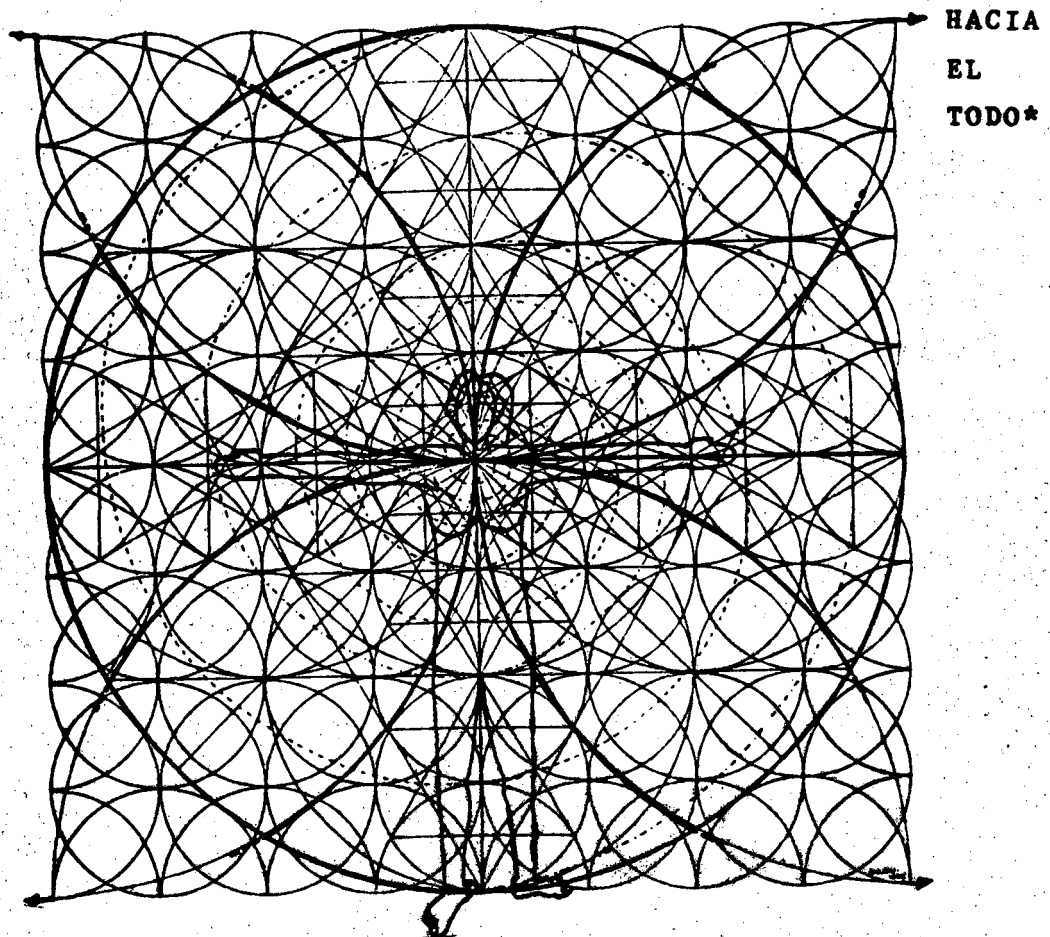

FIG. 92

- 41) EN CUANTO A LOS "CAMPOS ESTRUCTURADORES*", QUE DAN ORIGEN AL CAMPO 11-VAC* (fig.81), SON SIMILARES EN SU CONSTRUCCION AL ANTERIOR, PERO TIENEN MAYOR INFLUENCIA EN LA CONSTRUCCION CONCIENTE* (fig.75 y 76), COMO ASI TAMBIEN LOS CAMPOS* QUE DAN ORIGEN A LA ESFERA 12-VAC*.

42) SI BIEN EL SISTEMA ENUNCIADO, ORIGEN DE LOS CAMPOS*
- ESFERA POLIEDRICA 10,11-VAC*, ES SIMILAR A LOS CAM
PGS* DE LA ESFERA POLIEDRICA 12-VAC*; ESTOS ULTIMOS SE
EXTIENDEN FUERA DEL CUERPO ENERGETICO DEL HOMBRE*, Y PAR
TICIPAN DEL TODO*.

LOS CAMPOS ESTRUCTURADORES*, SE EXTIENDEN EN PROYECCION
GEOMETRICA, EN VIRTUD DE LA EXTENSION DE LA ESFERA POLIE
DRICA A LA QUE DAN FORMA, Y QUE LIMITA LOS CENTROS (fig.
12:8,9,44,45) DE LOS MISMOS.

EN LA FIGURA 92, PODEMOS OBSERVAR LOS PUNTOS A,B,C,D, QUE
A SU VEZ SON LOS CENTROS DE LOS CAMPOS ESTRUCTURADORES*
DE LA ESFERA POLIEDRICA 12-VAC*.

ESTA ES LA PRIMERA EXTENSION DE ESTE TIPO, DEL SISTEMA
ENERGETICO DEL HOMBRE*, Y CONFIGURA UN CUADRO, EN EL QUE
TOMADO EL CENTRO DEL CAMPO*, EN EL CUAL EL HOMBRE* SE HA
MATERIALIZADO - EJE X - EL MISMO, SE CONVIERTE EN UN CENTRO
DEL UNIVERSO.

LA PROYECCION GEOMETRICA DE SUS CAMPOS* EN ORTOGONAL*,
LUEGO DE HABERSE ERGUIDO SOBRE LA TIERRA, ELIMINANDO LA
CONEXION DE SU EJE - X - CON EL CENTRO DE LA MISMA; PER
MITE AL HOMBRE*, UTILIZAR LA TIERRA COMO SU HABITAT, PERO
YA COMIENZA A INDEPENDIZARSE DE ELLA, PARA SU FUTURA
INTEGRACION A LA INTELIGENCIA COLECTIVA*.

EL EJE - Z - LE PERMITE UNA CONEXION TRANSITORIA CON EL
CENTRO DE LA TIERRA, Y EJE - X - DE LA MISMA; LA DESCO
NEXION MOMENTANEA (EL CASO DE LOS ASTRONAUTAS), PRODUCE
EN EL HOMBRE* ESTADOS DEPRESIVOS (MAL DE LA TIERRA EN EL
CASO CITADO), YA QUE NO HA COMPLETADO EL CICLO EVOLUTIVO;
NECESARIO PARA SU TOTAL INDEPENDENCIA.

LA BIOLOGIA, COMO RESUMEN DE LA
FUNCION ELECTROMAGNETICA.

PRINCIPIO FUNDAMENTAL, DE TODA ESTRUCTURA
TRIDIMENSIONAL*
ATRACCION Y RECHAZO

- 1) LAS CARGAS ELECTRICAS DE IGUAL SIGNO SE RECHAZAN.

PARA ENTENDER MEJOR ESTE PRINCIPIO, BASTA TOMAR DOS IMANES Y JUNTANDOLOS, VEREMOS QUE Oponiendo dos de las caras, estas se rechazan, si que notemos la fuerza magnetica de atraccion (fig.93)

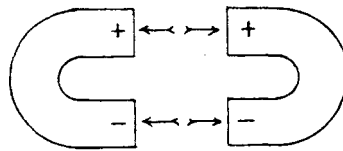

FIG. 93

- 2) PERO SI TOMAMOS LOS MISMOS IMANES, Y LOS Oponemos en sentido contrario, podremos observar que se atraen (fig.94)

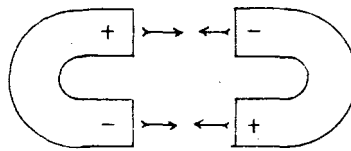
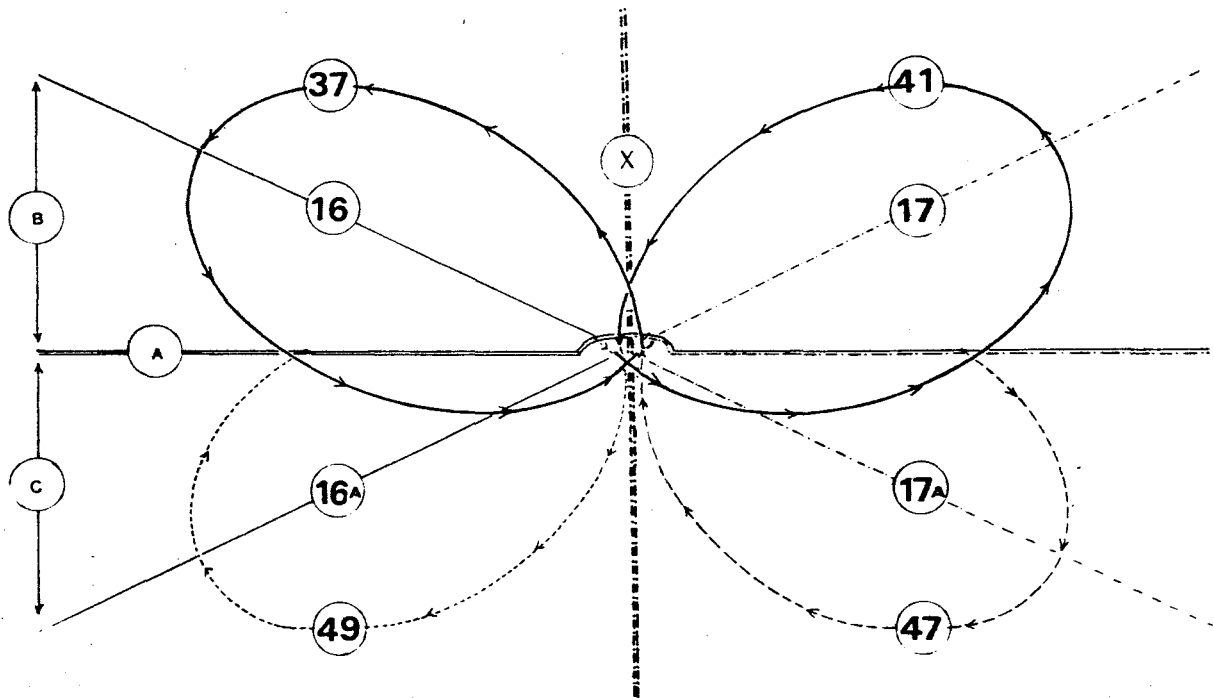

FIG. 94

- 3) EL PRINCIPIO EN QUE SE BASA LA TEORIA DE LA UNIDAD DE ENERGIA - UEVAC* -, ES PRECISAMENTE, EN LA ATRACCION Y RECHAZO, ENTRE CARGAS ELECTRICAS DE IGUAL Y DISTINTO SIGNO. (fig.95)

COMO PODEMOS APRECIAR, EN LA FIGURA 95, EXISTE UNA ZONA DEFINIDA - A - COMO DIVISORIA ENTRE LO TRIDIMENSIONAL* PERCEPTIBLE* Y LO TRIDIMENSIONAL* IMPERCEPTIBLE.

TRIDIMENSIONAL*
PERCEPTIBLE



ADIMENSIONAL*
IMPERCEPTIBLE

FIG. 95

SIGUIENDO LA LEY, (fig.18), Y SUPONIENDO QUE EN LA ZONA - B - ESTABLEZCAMOS LA ZONA TRIDIMENSIONAL* PERCEPTIBLE* SIGUIENDO EL SENTIDO DE GIRO LEVOGIRO* (fig.95:41), DE CARGAS DE SIGNO NEGATIVO; AL LLEGAR ESTAS AL EJE - X - NEUTRO, Y ANTES DE COLISIONAR* CON LAS CARGAS DE IGUAL SIGNO (fig.95:37), SE HUNDEN EN EL CENTRO, ATRAIDAS POR CARGAS DE SIGNO POSITIVO (fig.95:49), DESPLAZANDOSE EN LA ZONA TRIDIMENSIONAL* IMPERCEPTIBLE*, PARA SER ATRAIDAS NUEVAMENTE A LA ZONA TRIDIMENSIONAL* PERCEPTIBLE* (fig. 95:B) POR CARGAS DE SIGNO CONTRARIO (fig.95:41)

IGUAL ALTERNATIVA PODEMOS OBSERVAR, EN EL CAMPO* VECINO (fig.95:37), DONDE LAS CARGAS DE SIGNO NEGATIVO, SON ATRAIDAS MEDIANDO EL EJE - X - HACIA LA ZONA TRIDIMENSIONAL* IMPERCEPTIBLE* (fig.95:C), CUMPLIENDO IGUAL RECORRIDO, PERO EN SENTIDO CONTRARIO, (fig.95:47) PARA REGRESAR NUEVAMENTE A LA ZONA TRIDIMENSIONAL* PERCEPTIBLE* (fig.95:B)

LA ZONA TRIDIMENSIONAL* IMPERCEPTIBLE*, CORRESPONDE A LOS CAMPOS COMPLEMENTARIOS* (fig. 6 y 7)

LA ZONA NEUTRA, SE PRODUCE, AL INGRESAR VELOZMENTE LOS ELECTRONES* DE DISTINTO SIGNO. EN ESTE CASO, UNA PARTE DE LOS CAMPOS* SE SUPERPONEN ENTRE SI, ORIGINANDO UNA LENTICULAR BICONVEXA PLASMATICA (fig.5: 3-VAC*), LA QUE POR SER PLASMATICA, ES NEUTRA POR EQUILIBRIO Y REPOSO DE CARGAS DE DISTINTO SIGNO. ESTA ES LA RAZON POR LA CUAL DICHO CAMPO*, POSEE MASA*,PERO NO GARGA.

EN LA FIGURA 95, SE HAN INSERTADO SOLO DOS CAMPOS*, CON SUS CORRESPONDIENTES CAMPOS COMPLEMENTARIOS*, DE LOS SEIS BASICOS, QUE COMPONEN UNA UNIDAD DE ENERGIA - UEVAC* - . ESTO ES PARA UNA MEJOR COMPRESION Y VISUALIZACION DE DESPLAZAMIENTO.

- 4) DE ESTA SENCILLA MANERA, PODEMOS COMPRENDER, COMO FUNCIONA LA UNIDAD DE ENERGIA, DENTRO DE LA ZONA TRIDIMENSIONAL* PERCEPTIBLE* (CAMPOS*), Y LA ZONA TRIDIMENSIONAL* IMPERCEPTIBLE* (CAMPOS COMPLEMENTARIOS*); IMPULSADA POR EL SENTIDO DE GIRO DE LAS ESPIRALES MAGNETICAS* (fig.:10:18, 19 y fig.11:X), Y SU CAMBIO DE SIGNO (fig.16 y 17), ORIGINADO EN LA ANTINOMIZACION* DE CARGAS (fig. 1 y 2), MEDIANDO UN EJE (fig.57 y 95:16 y 17 y 16a y 17a), EL QUE ORIGINA UN CAMPO*.

CONDENSADORES DE PLACAS O
CAMPOS ELECTRICOS ENTRE LAMINAS PARALELAS

- 5) BASADOS EN EL PRINCIPIO YA ENUNCIADO, Y PARA MEJOR COMPRENDER LA INTERVENCION ELECTROMAGNETICA* EN LA CONSTRUCCION BIOLOGICA*; ENTENDIENDO A ESTA ULTIMA COMO UN SUBPRODUCTO DE LA PRIMERA, VEAMOS AHORA, QUE ES UN CONDENSADOR DE PLACAS*, O CAMPOS ELECTRICOS ENTRE LAMINAS PARALELAS (fig.96)

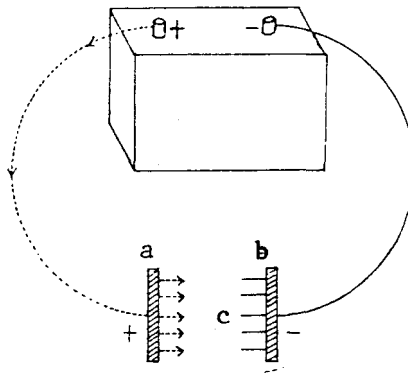

FIG. 96

- 6) CUANDO HAY DOS PLACAS (fig.96: a y b), UNIDAS A UN CONDUCTOR, DE SIGNO CONTRARIO CADA UNA DE ELLAS (+ y -), PUESTAS SEPARADAS A TRAVES DE UN DIELECTRICO (aire, fig. 96:c), TAL COMO EL AIRE; Y A UNA DISTANCIA QUE PERMITA LA RESONANCIA* (fig.59), ENTRE ELLAS SE FORMA UN CAMPO* ELECTRICO*, EQUILIBRANDOSE EN EL MISMO, LAS CARGAS DE SIGNO CONTRARIO.

DEBEMOS SABER, QUE UN CONDUCTOR NO ES NUNCA ELECTRICAMENTE POSITIVO, NI ELECTRICAMENTE NEGATIVO, SINO QUE TIENE MENOS ELECTRONES O MAS ELECTRONES.

DE TAL MANERA, EL CAMPO* FORMADO (fig.96:c), ES ELECTRICAMENTE NEUTRO, POR EQUILIBRIO DE CARGAS ELECTRICAS.

ESTOS CONDENSADORES SON MUY USADOS EN LA INDUSTRIA ELECTRONICA, Y HASTA AQUI MUY SINTETICAMENTE EXPRESADO, ES LO QUE SE SABE DE ESE CAMPO* ELECTRICO*

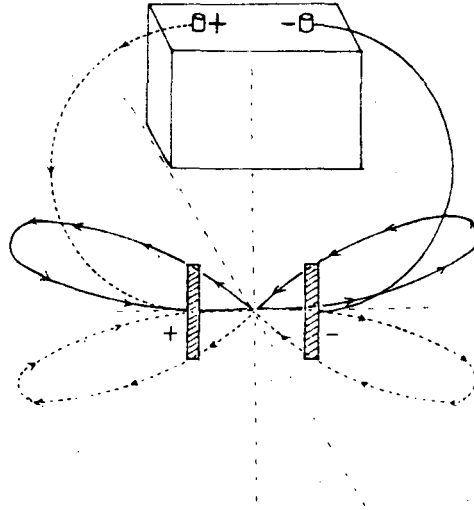

FIG. 97

- 7) DE ACUERDO A LO YA EXPLICADO (fig.95), NOSOTROS YA SABEMOS QUE EN EL CENTRO DE DICHO CAMPO*, EXISTE UN PERMANENTE RECICLAJE ENTRE LO TRIDIMENSIONAL* PERCEPTIBLE*, Y LO TRIDIMENSIONAL* IMPERCEPTIBLE*. (comparar la figura 95 con la figura 97)

DE ESTA MANERA, SE ESTABLECE EN EL CENTRO DE LAS PLACAS (fig.96:c), UN PERFECTO ESQUEMA DE TRES EJES, CON SUS CORRESPONDIENTES 6 CAMPOS* Y 6 CAMPOS* COMPLEMENTARIOS (fig. 6,7 y 10).

TANTO EN LA FIGURA 95, COMO EN LA 97, APARECEN SOLO DOS CAMPOS* PARA SU MEJOR VISUALIZACION.

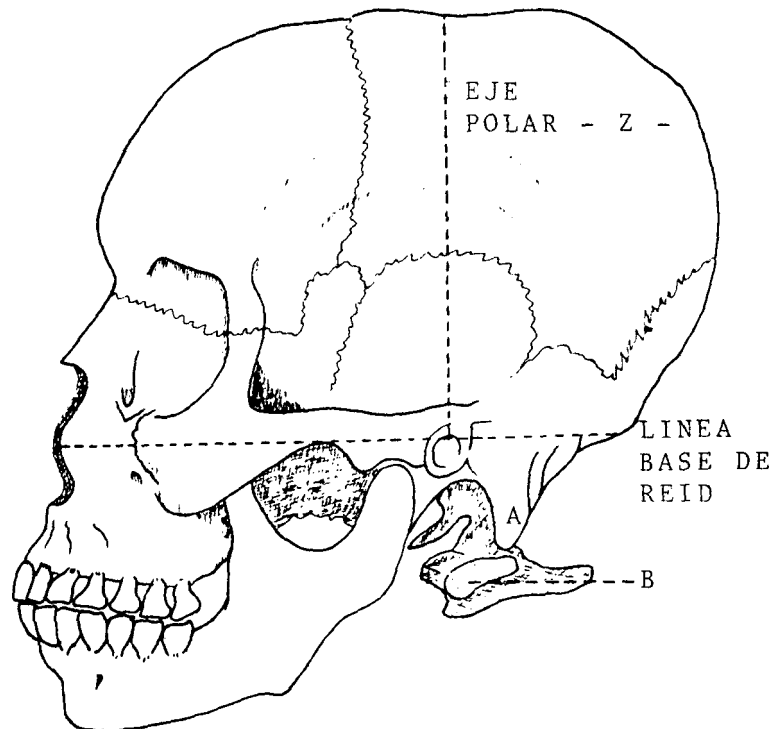

FIG.98

- 8) EN LA FIGURA 98, PODEMOS OBSERVAR - A - LA APOFISIS MAS TCGIDES*, Y - B - LA APOFISIS TRANSVERSA* DE LA VERTEBRA CERVICAL PRIMERA.

LAS APOFISIS, ESTAN AJUSTADAS ENTRE ELLAS, COMO UN CONDENSADOR, Y POR LO TANTO, AL ACCIONAR DE ACUMULACION Y DISPERSION DE CARGAS ELECTRICAS.(fig.99)

O SEA, QUE CUANDO UN CONDUCTOR TERMINA EN PUNTA - CONOS, ANGULOS, PLANOS FILOSOS, ETC. - SUS CARGAS, POR SER DE IGUAL SIGNO PREPONDERANTE, SE RECHAZAN ENTRE SI (fig.99:c) ACUMULANDOSE EN LOS BORDES, Y DESPLAZANDOSE POR EL ANGULO MAS FINO (fig.99:d) - PUNTA -, ORIGINANDOSE LO QUE EN FISICA SE DENOMINA VIENTO ELECTRICO;"PODER DE LAS PUNTAS*"

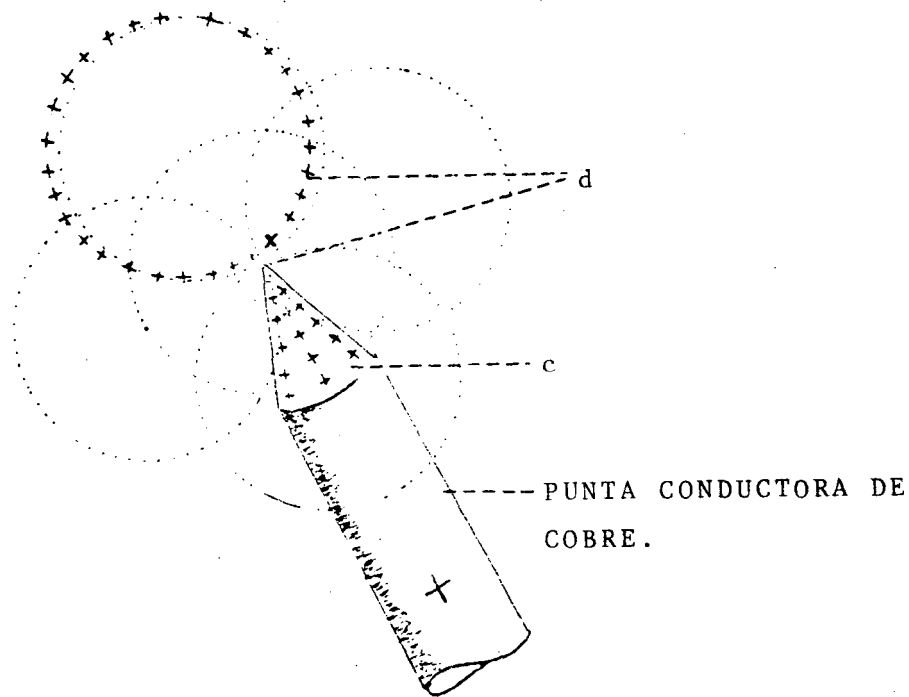
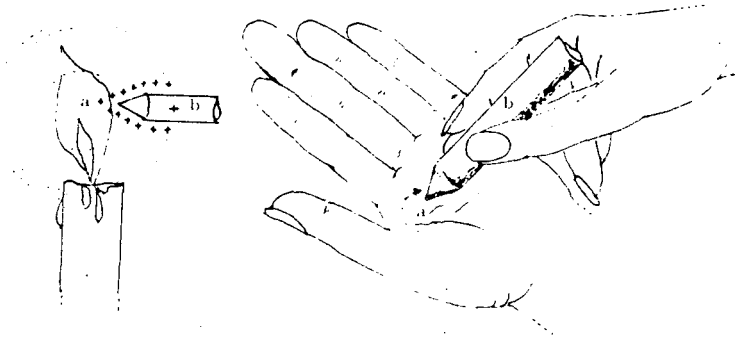

FIG. 99

ESTO SE PRODUCE, Y ES FACIL PERCIBIRLO SIN INSTRUMENTO ALGUNO, YA QUE LAS CARGAS VUELVEN A RECICLARSE EN EL CAMPO* TRIDIMENSIONAL* IMPERCEPTIBLE*; EN ESTE CASO POR SER CARGAS DE SIGNO POSITIVO (fig.99)



b = PUNTA CONDUCTORA DE COBRE (fig.99)

FIG.100

DE MANERA, QUE TOMANDO EL CONDUCTOR, Y UTILIZANDO SOLO TRES DEDOS DE LA MANO DERECHA (fig.100), HACIENDOLO GIRAR SUAVEMENTE EN EL SENTIDO DE LAS AGUJAS DEL RELOJ, Y A CINCO MILIMETROS DE LA PALMA DE LA MANO (fig.100:a) NOTAREMOS INMEDIATAMENTE EL EFECTO.

PARA LA EXPERIENCIA ES INDIFERENTE LA UTILIZACION DE UN CONDUCTOR ELECTRICO - COBRE, BRONCE, METALES FERROSOS, ETC. -; COMO UN CONDUCTOR DIELECTRICO* - PLASTICO, VIDRIO ETC. - . BASTA SOLAMENTE QUE HACIA EL PUNTO - a - DE LA FIG. 100, SEA DIRIGIDO EL CONDUCTOR EN SU ANGULO MAS FINO.

- 9) PERCIBIDO EL EFECTO DEL PODER DE LAS PUNTAS, VOLVAMOS A LA FIGURA 98, DONDE LA APOFISIS MASTOIDES* Y LA APOFISIS TRANSVERSA DE LA VERTEBRA CERVICAL PRIMERA*, OBRAN COMO PUNTAS - PLACAS - CONDUCTORAS, GENERANDO UN CAMPO* ELECTRICO (fig.98:A y B)

DICHAS APOFISIS*, SON TERMINALES DE CENTROS NERVIOSOS, DE MANERA QUE OBRAN COMO ACUMULADORES ELECTRICOS, CONJUNTAMENTE CON LA TOTALIDAD DE LAS APOFISIS* QUE FORMAN PARTE DE LA ESTRUCTURA OSEA, Y QUE EN GENERAL, SON EL PRINCIPIO DE UN RAMAL O TERMINAL NERVIOSO; COMO LAS APOFISIS VERTEBRALES*.

- 10) RECORDEMOS, QUE EL CUERPO ESTA COMPUESTO SOBRE SOPORTE DE TRES EJES PRINCIPALES (fig.79:Y); EN ESTE CASO TOMAREMOS EL EJE ECUATORIAL - Y - COMPLEMENTADO POR CARGAS ELECTRICAS A TRAVES DEL EJE - X - (fig.78,72,73).

ESTE EJE, EN CONDICIONES IDEALES, O SEA EXTENDIDO (fig.77) CUMPLE LA FUNCION DE MANTENER EL EQUILIBRIO ENERGETICO EN EL CUERPO; REFIRIENDOME A CARGAS ELECTRICAS QUE CIRCULAN PERMANENTEMENTE A TRAVES DE SU SISTEMA NERVIOSO PERCEPTIBLE TRIDIMENSIONAL*. MENCIONO ESTO ULTIMO, POR CUANTO LA FUNCION ELECTROMAGNETICA*, CONTINUA EJERCIENDOSE AUN SI SE AMPUTARA DICHA EXTREMIDAD O EXTREMIDADES, Y

DENTRO DEL CAMPO* DE ENERGIA QUE DA FORMA AL SER HUMANO.

DIGAMOS ENTONCES, QUE LOS BRAZOS SON CONDUCTORES, ESTANDO SURTIDOS DE CARGAS ELECTRICAS, A TRAVES DE UN ACUMULADOR*.

EXISTE LA POSIBILIDAD, QUE LAS MANOS, OBRANDO COMO PLACAS PARA OBTENER RESONANCIA*, PODRIAN GENERAR UN CAMPO*, DONDE SE CONDENSARIAN* DISTINTAS CARGAS, HASTA OBTENER UN CENTRO PLASMATICO* OPTIMO (CARGAS ELECTRICAS EN REPOSO ADIMENSIONALES*)

- 11) UNA VEZ COMPRENDIDO EL EFECTO PRODUCIDO POR EL RECICLAJE DE IONES* - CARGAS ELECTRICAS - EN EL EXTREMO DE UN CONDUCTOR ELECTRICO; ESTAMOS EN CONDICIONES DE PROSEGUIR CON NUESTRA EXPERIENCIA, PARA COMPRENDER Y UTILIZAR LOS EFECTOS ELECTROMAGNETICOS* EN EL CUERPO HUMANO.

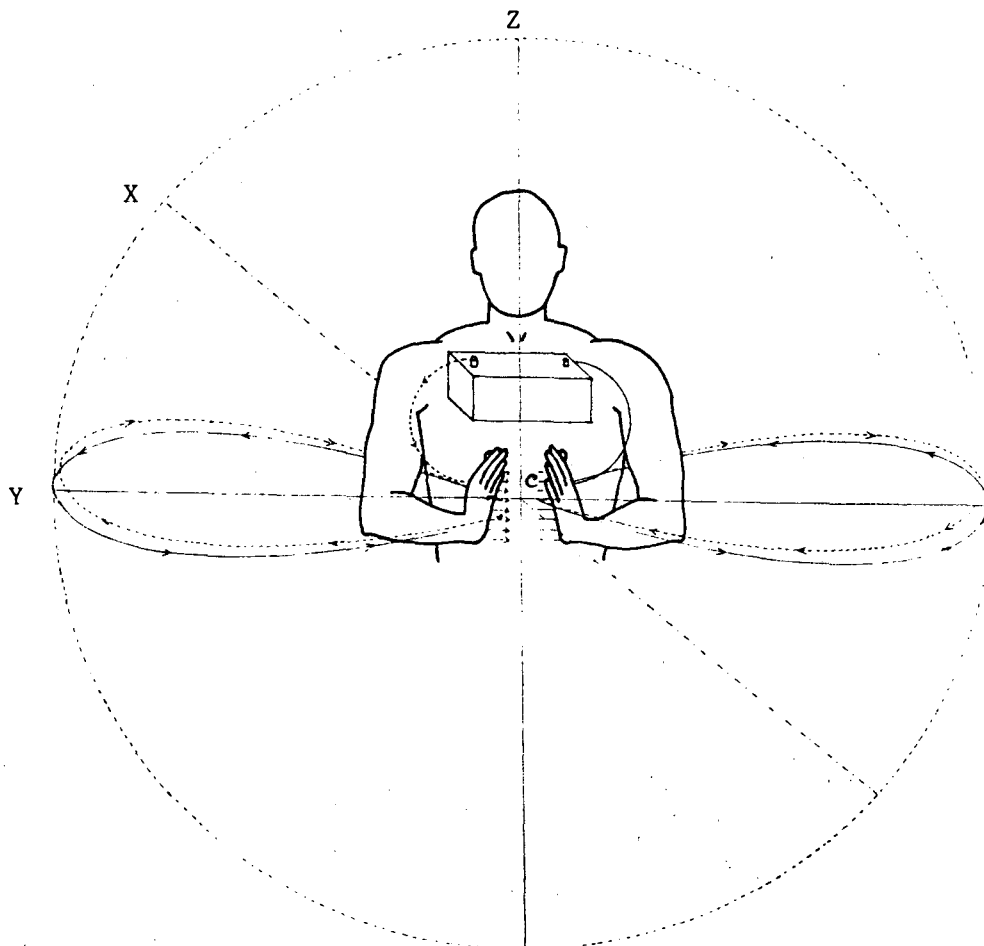

EL EJE - X - CORRESPONDE AL CAMPO* GENERADO

FIG.101

- 12) PARADOS O SENTADOS, COMO NOS RESULTE MAS COMODO, APROXIMEMOS LAS MANOS, SEPARADAS A CINCO CENTRIMETROS UNA DE OTRA. LAS MANOS DEBEN ESTAR SEPARADAS DEL CUERPO, ENTRE DOS Y CINCO CENTIMETROS PARA NO PERTURBAR LA EXPERIENCIA.

EN ESTOS MOMENTOS, Y A SOLICITUD DE NUESTRA HIPOFISIS* - CONCIENTE* - (fig.63); EN ACTO CONCIENTE* (fig.74,75,76) O SEA VOLUNTARIO, PERCIBIREMOS QUE COMIENZAN A DESPRENDERSE IONES* - CARGAS ELECTRICAS - DESDE UNA MANO HACIA LA OTRA (fig.101:c)

PARA MEJOR COMPRENDER, EXPLICARE DETALLADAMENTE EL EJERCICIO

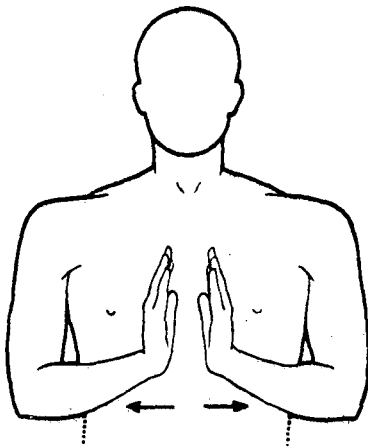

FIG.102

ACERCAR LAS MANOS, UNA A OTRA, APROXIMADAMENTE CINCO CENTIMETROS. DEBEN PERMANECER LO MAS DERECHAS POSIBLE, Y SEPARADAS DEL CUERPO ENTRE TRES Y CINCO CENTIMETROS. CONCENTRARSE EN EL CENTRO DE LAS MANOS, HASTA QUE SE PRODUZCA EL DESPRENDIMIENTO DE IONES* DESDE UNA A OTRA MANO.

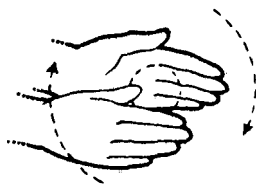

FIG.103

UNA VEZ PERCIBIDO EL EFECTO ELECTRICO, TAL COMO PICAZON, COSQUILLEO, ATRACCION, ETC. TRATEMOS DE PERCIBIR EL EFECTO MAGNETICO PRODUCIDO POR LA ELECTRICIDAD EN MOVIMIENTO. GIREMOS SUAVEMENTE LAS MANOS, SINTIENDO ASI UNA SENSACION SIMILAR A LA QUE TENEMOS AL HACER GIRAR DOS IMANES.

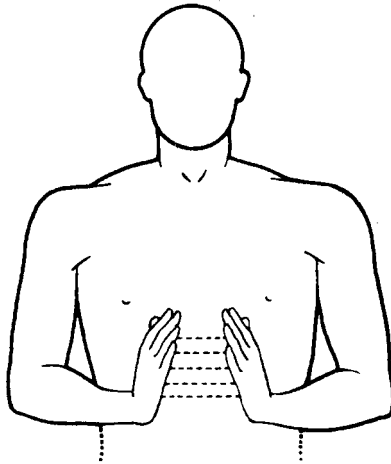

FIG.104

YA HEMOS GENERADO UN CAMPO ELECTRICO*, DENTRO DEL CONDENSADOR CONSTRUIDO CON NUESTRAS MANOS, COMO PLACAS EN RESONANCIA*. PARA MEJOR PERCIBIRLO, SEPREMOS SUAVEMENTE LAS MANOS Y VOLVIENDOLAS A SU LUGAR DE ORIGEN, UNA Y OTRA VEZ, PODREMOS COMPROBAR LA AMPLITUD DEL MISMO. - LAS MANOS DEBEN SEPARARSE UNA DE OTRA, CON GRAN LENTITUD, PARA NO PERDER RESONANCIA* ENTRE SI.

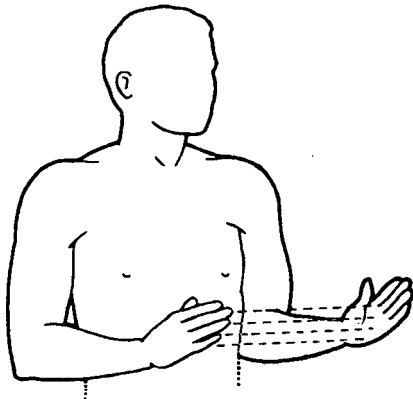

FIG.105

CUANDO EL CAMPO* SEA DENSO, ENTONCES PROCEDAMOS A DARLE AMPLITUD. - ABANIQUEMOS LENTAMENTE LAS MANOS, SEPARANDO Y REGRESANDO; YA NO AL LUGAR DE ORIGEN, PERO CERCA DE ESTE... SIN PERDER EL EFECTO LOGRADO.

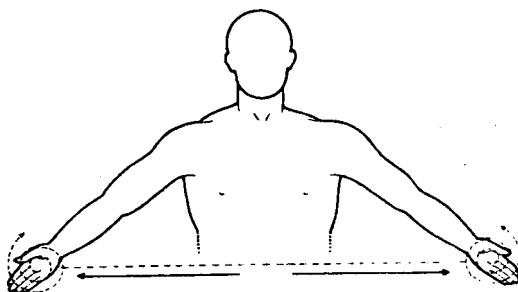

FIG.106

YA HEMOS COMPROBADO AMPLIAMENTE ESTE PRINCIPIO, ENTONCES...

CORTEMOS EL CAMPO* HACIENDO
GIRAR LAS MANOS HACIA ATRAS,
MIENTRAS LAS CERRAMOS.

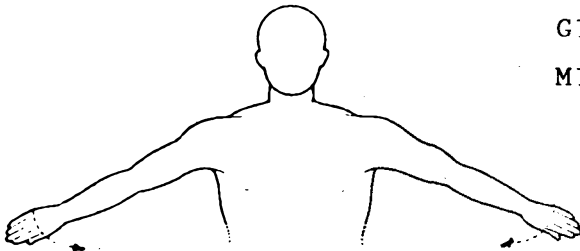

FIG.107

PERCEPCION DEL EFECTO MAGNETICO, SOBRE
EL EJE ECUATORIAL - Y -

LEVANTAR LAS MANOS, CON LAS MU
ÑECAS DOBLADAS A 90° RESPECTO
DEL BRAZO, Y SOBRE EL EJE V-9''
(fig.77); MANTENIENDOLAS ASI EL
TIEMPO NECESARIO PARA SENTIR EN
LAS PALMAS DE LAS MANOS, MOV
MIENTOS EN ESPIRAL.

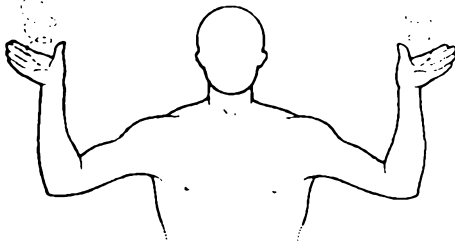

FIG.108

UNA VEZ REALIZADA LA EXPERIENCIA,
HACER GIRAR LAS MANOS EN LA FORMA
INDICADA, PARA CERRAR EL CAMPO*.

CERRAR LAS MANOS Y VOLVERLAS
AL LUGAR DE ORIGEN

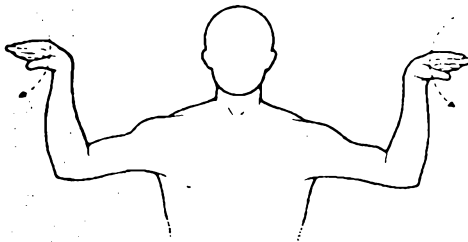

FIG.109

EXPERIENCIA REALIZADA CON LA PARTICIPACION DE
UN TERCERO, FORMANDO EL CAMPO ELECTRICO* POR
RESONANCIA* ENTRE MASAS* - CUERPOS HUMANOS

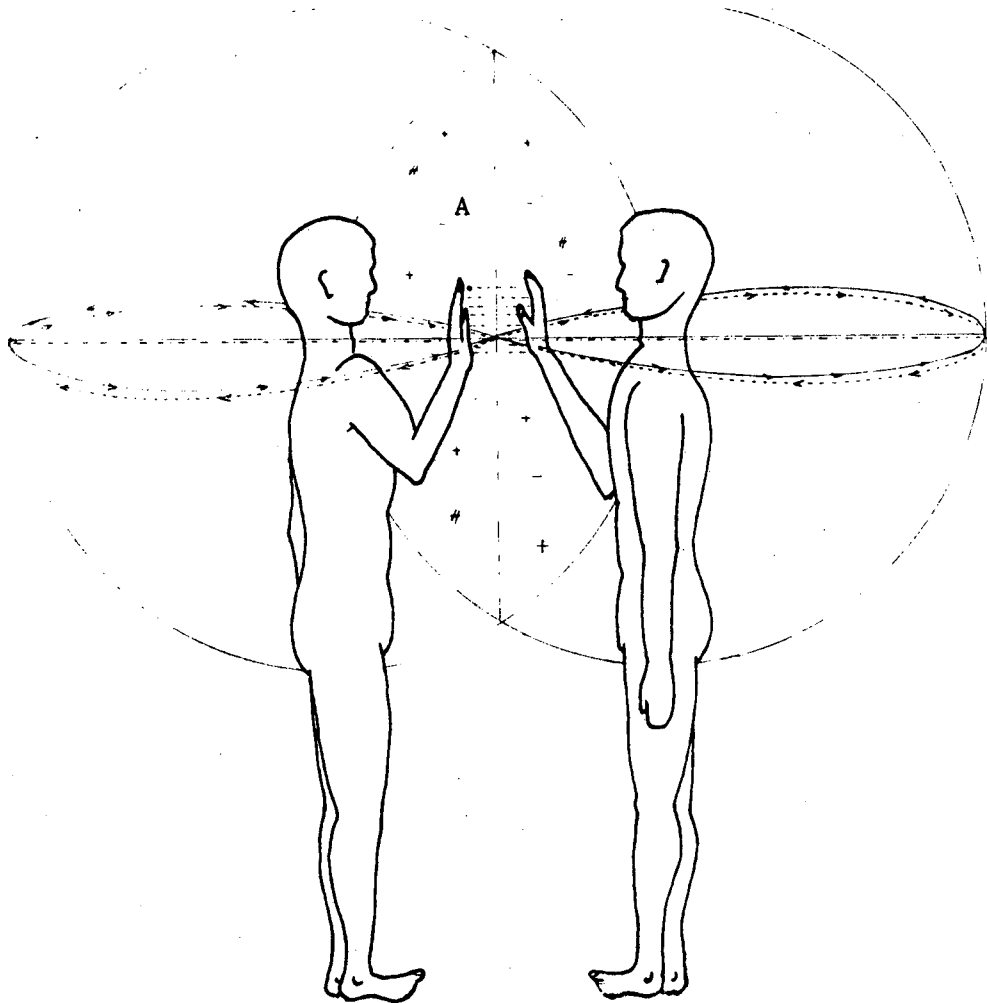

FIG. 110

12) HASTA EL MOMENTO, HEMOS CONSIDERADO LA ACTUACION INDIVIDUAL PARA LA CONSTRUCCION DE UN CONDENSADOR* DE PLACA, O CAMPOS* ELECTRICOS* ENTRE LAMINAS PARALELAS.

QUE SUCEDE SI LA EXPERIENCIA SE REALIZA ENTRE DOS SUJETOS INTERESADOS ENTRE SI (fig. 110)

LO QUE IMPORTA, ES DE QUE EXISTA EL DESEO* CONCIENTE* DE ORIGINAR UN CAMPO* ENTRE AMBOS. SI ASI FUESE, PUESTOS UNO FRENTE AL OTRO, LA EXPERIENCIA SE PRODUCIRA, SIENDO QUE EXISTE UNA VINCULACION DIELECTRICA* ENTRE LOS MISMOS, PARTIENDO DEL CONCEPTO QUE SOMOS PARTICULAS* APARENTES* DE UN TODO*.

EN LA FIGURA 110, PODEMOS APRECIAR, COMO SE REALIZA. EN ESTE CASO, SE HA ELEGIDO EL BRAZO DERECHO DE AMBOS, SIENDO CONVENIENTE PARA DETERMINADAS APLICACIONES.

EN OTROS CASOS Y ACTUANDO UN INDUCTOR* PARA EQUILIBRAR A UN INDUCIDO*, ES CONVENIENTE QUE EL INDUCTOR TRABAJE CON LA MANO DERECHA SOBRE LA MANO IZQUIERDA DEL INDUCIDO*, Y VICIVERSA.

- 13) CUANDO LA EXPERIENCIA ES REALIZADA ENTE DOS SUJETOS; SE ORIGINA ENTRE AMBOS UNA DESTACADA LENTICULAR BICONVEXA PLASMATICA - 3-VAC* -, ENTRE MUCHAS FORMAS QUE ADOPTAN (fig.110:A) POR ASOCIACION, LAS LINEAS DE FUERZA* INTERVINIENTES EN LOS CAMPOS*, APARENTEMENTE INDIVIDUALES, CONSTITUYENTES DEL CUERPO HUMANO (fig.110)

ESTA LENTICULAR, LA CONSIDERAREMOS EN FORMA MUY PARTICULAR, POR CUANTO ES DE GRAN IMPORTANCIA PARA TAREAS DE EQUILIBRIO BIOENERGETICO*.

EXPERIENCIA DE RESONANCIA*, PRACTICADA ENTRE DOS SUJETOS SEPARADOS SIN ESPACIO DETERMINADO Y POR LO TANTO CARECIENDO DE LA MEDIDA TIEMPO

- 14) HASTA AHORA, HE CONSIDERADO LA FORMACION DE UN CONDENSADOR (fig.96 y 101) ENTRE UNA Y OTRA MANO, YA SEA DEL SUJETO, O ENTRE UN SUJETO Y OTRO.

AHORA VEREMOS COMO (fig.111) LOGRAMOS EXACTAMENTE LO MISMO SI CUMPLIMOS LOS ENUNCIADOS DE LA GENERACION DE UN CAMPO*

ACTUAMOS SOBRE UN TERCERO, UTILIZANDO AL MISMO COMO PLACA RESONANTE, Y EN CUALQUIER LUGAR DEL CUERPO; EN ESTE CASO LA FRENTE.

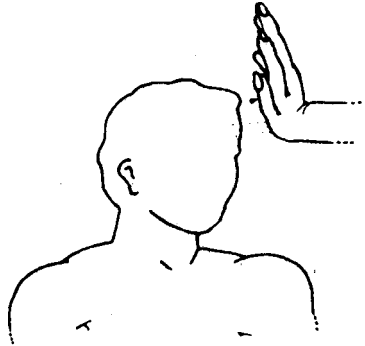

FIG. 111

NOTAREMOS QUE SUCEDE EXACTAMENTE LO MISMO QUE SUCEDIO (fig.101 y 110) ANTERIORMENTE; O SEA QUE EL SUJETO, SENTIRA SOBRE SU FRENTE, LO QUE SENTIA ANTES EN LA MANO. (fig.110)

- 15) TODO LO EXPLICADO, LO COMPROBAMOS EN EL LIMITE DE NUESTRA CAPTACION CONCIENTE* TRIDIMENSIONAL*, CON LA INTERVENCION ADIMENSIONAL*; PERO QUE SUCEDE SI NOS ALEJAMOS DE LAS LEYES QUE RIGEN EL ESPACIO Y TIEMPO, PARA SUMERGIRNOS EN LA AUSENCIA DE LAS MISMAS...

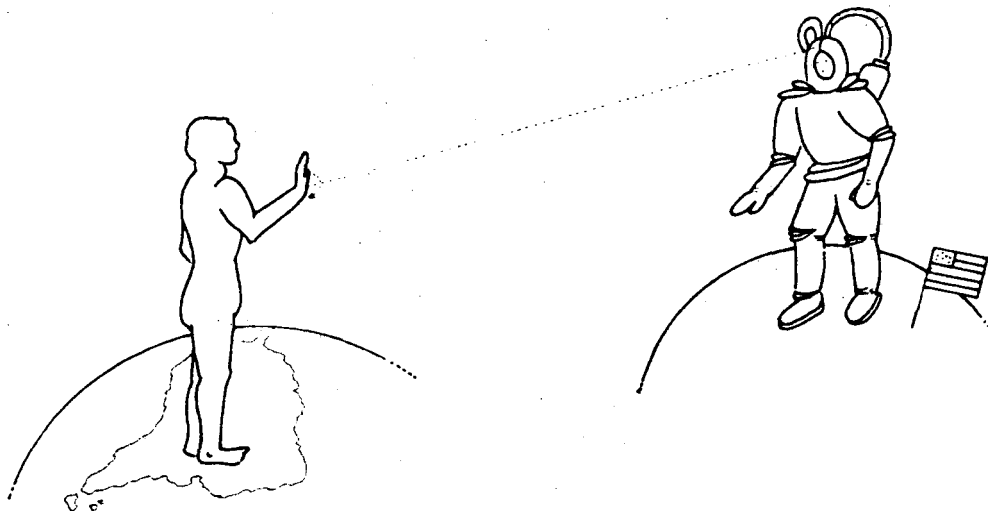

FIG.112

EL RESULTADO ES IGUAL, SOLO BASTARA EN ESTE CASO, EL DESEO*DE AMBOS SUJETOS PARA PRODUCIR LA EXPERIENCIA.

YA EN VIAS DE COMPROBACION, Y LUEGO DE REALIZAR LAS EXPERIENCIAS ANTERIORES; ESPECIALMENTE LA ENUNCIADA EN LA FIGURA 111, SEPAREMONOS DEL TERCERO MEDIANDO DOS O MAS HABITACIONES.

EN PRIMER LUGAR, Y PARA MEJOR PERCIBIR, A UN MOMENTO DADO ANTICIPADAMENTE, INICIEMOS LA EXPERIENCIA CONCENTRANDONOS EN LA FRENTE DEL INDUCIDO*; EN ESTOS MOMENTOS PERCIBIREMOS QUE SE INICIA EN LA PALMA DE NUESTRA MANO, EL MISMO EFECTO QUE SI ESTUVIESE FRENTE A NOSOTROS. A SU VEZ, ESTE SENTIRA EN SU FRENTE, EXACTAMENTE LO MISMO QUE SINTIO CUANDO HICIMOS LA EXPERIENCIA DETALLADA EN LA FIGURA 111.

16) DE LO DICHO SE DESPRENDE, QUE LOS CAMPOS* PUEDEN SER ES TIMULADOS:

CONCIENTEMENTE* - DENTRO DE ESPACIO TIEMPO

CONCIENTEMENTE* - FUERA DE ESPACIO TIEMPO

PERO AUN NO HEMOS LOGRADO DISOLVER EL TIEMPO, YA QUE SI BIEN ES CIERTO QUE NO NOS AFECTA EL ESPACIO, POR CUANTO EL SUJETO PUEDE ESTAR EN UN LUGAR PREVIAMENTE DETERMINADO, A UNA CORTA DISTANCIA, O EN UN LUGAR INDETERMINADO, A GRAN DISTANCIA; AUN DEBEMOS DETERMINAR UNA HORA, PARA LOGRAR EL EFECTO.

CUANDO NOS ACOSTUMBREMOS A REALIZAR LA EXPERIENCIA, YA NO SERA NECESARIO ACORDAR EL TIEMPO CON EL SUJETO; FIJANDO CONCIENTEMENTE*, Y COMO RESULTADO DE NUESTRO DESEO* COMO FACTOR RESONANTE*, LA VOLUNTAD EN ORIGINAR DICHO CAMPO*, LO PRODUCIREMOS SIN LA INICIATIVA DEL SUJETO, Y CON IDENTICAS POSIBILIDADES.

EL TIEMPO TRIDIMENSIONAL SE DIVIDE EN TRES

- 1 = TIEMPO PASADO
- 2 = TIEMPO PRESENTE
- 3 = TIEMPO FUTURO

DEBEMOS TENER PLENA CONCIENCIA, QUE LAS EXPERIENCIAS SON REALIZADAS EN TIEMPO PRESENTE.

- 17) CUANDO SE DESPRENDEN LOS IONES* - CARGAS ELECTRICAS* - ENTRE DOS PLACAS, EL CENTRO DEL CAMPO* ORIGINADO, SE PLASMATIZA* POR EQUILIBRIO DE CARGAS.

DE ESTA MANERA, EN LA PARTE CENTRAL, EL CAMPO* ES PLASMATICO* (fig. 1 y 5), ORIGINANDOSE UNA LENTICULAR, BICONVEXA PLASMATICA* - 3-VAC* -

LAS ENFERMEDADES, OBSERVADAS A TRAVES
DE LA TEORIA "VAC"

PERTURBACIONES DEL CAMPO* ELECTROMAGNETICO,
ORIGEN DE LA MATERIA; COMO RESULTADO DE
CAMPOS* ELECTROSTATICOS PARASITARIOS
FIJADOS EN LOS ORGANOS, EN ACCION
CONCIENTE* O INCONCIENTE*.

EL ION*... ORIGEN DEL VIRUS*.

PARA MEJOR ENTENDER ESTE CAPITULO, SERA MENESTER TENER EN CUENTA, QUE EL CUERPO DEL HOMBRE*, SOLAMENTE ESTA FORMADO DENTRO DE UN CAMPO*, CONSTRUIDO POR CAMPOS* Y CAMPOS COMPLEMENTARIOS* (figura 6 y 7), O SEA MATERIA PERCEPTIBLE* E IMPERCEPTIBLE* - CUERPO, SOMA*, Y ALMA*, PSIQUIS -

- 1) NO SON PSIQUICOS, DESDE UN PUNTO DE VISTA FORMAL, LOS TRAUMATISMOS OCASIONADOS POR CAUSAS AJENAS AL SUJETO.

ESTO ES NECESARIO ACLARARLO; ACONTECE, QUE LA MENTE, A TRAVES DE LA HIPOFISIS* - CONCIENTE* - (fig.63 y 63-1), SE AUTOPROGRAMA.

SURGE LA REFLEXION...¿QUIEN DESEA PROGRAMARSE PARA SUFRIR UN ACCIDENTE?

VISTAS ASI LAS COSAS, PARECEN UN POCO FANTASIOSAS Y CARENTES DE SERIEDAD; PERO OCURRE QUE UNA SERIE DE PAUTAS SON LAS QUE COMPONEN UN CUADRO, DEL CUAL SE VALEN LOS PROFESIONALES PARA PROCEDER A RECOMPONER EL DESORDEN MENTAL DEL AFECTADO - EN ESPECIAL LOS PSIQUIATRAS Y SICOLOGOS -

QUIEN EN SU NIÑEZ PUDO OBSERVAR EL CUIDADO QUE SE DISPENSO A UN ALLEGADO, EN EL MOMENTO DE SUFRIR UN ACCIDENTE, QUEDO SUTILMENTE PREDISPUESO A OCUPAR EL LUGAR DEL ACCIDENTADO.

ESTOS ANTECEDENTES, QUEDARON REGISTRADOS EN SU MEMORIA SUB CONCIENTE*, REFORZADOS, SI EN FORMA INMEDIATA, O NO, OBSERVA OTRO HECHO DE CARACTERISTICAS SIMILARES EN SU ESENCIA.

EL ASI PREDISPUESO, FRENTE A UN ACONTECIMIENTO DESAGRADABLE DE SU EXISTENCIA, RECURRE A SU MEMORIA PARA BUSCAR HACIA SI, CUIDADOS Y AFECTOS; SURGIENDO DE LOS HECHOS REGISTRADOS POR SU MEMORIA SUBCONCIENTE*, AQUELLAS ESCENAS EN LAS QUE SE PRODIGABAN AFECTOS Y CUIDADOS A SU ALLEGADO OCASIONAL.

SIN DESEARLO. EL SUJETO ESTA AUTOPROGRAMANDOSE HIPOFISIA RIAMENTE* PARA UN ACCIDENTE.

EN ESTE CASO, EL CONCIENTE* PUDO HABER RECIBIDO DATOS SU TILES DEL SUB CONCIENTE*, O EL INCONCIENTE*; HACIENDO MAL USO DE SU FACULTAD DE DECIDIR - LIBRE ALBEDRIO* -

EL ACCIDENTADO, DESDE UN PUNTO DE VISTA INFORMAL, HA SU FRIDO TRAUMATISMOS CONCIENTEMENTE*; SI ES QUE ASI LO HEMOS COMPRENDIDO.

QUEDA EN CLARO ENTONCES, QUE, A CONTINUACION PROSEGUIRE AUN INCLUYENDO ACCIDENTES ACAECIDOS AL SUJETO, COMO CAUSAS ELABORADAS EN ACTITUDES SMICONCIENTES.

- 2) CONSIDERAREMOS TAMBIEN, QUE EXISTEN CUADROS CLINICOS*, CARACTERIZADOS POR UN ABANDONO TOTAL DEL SUJETO; EL QUE POR DISTINTAS CAUSAS, HA DESISTIDO DE SU INTERES EN PROSEGUIR SU EXISTENCIA MATERIAL.

ESTOS CASOS, NO SERAN CONSIDERADOS EN ESTE TRABAJO, INCLUYENDO TAMBIEN, AQUELLOS EN QUE EL SUJETO, POR UNA DETERMINADA CANTIDAD DE DESEQUILIBRIOS, ORIGINADOS EN DIVERSAS CAUSAS Y EXCESOS, CARECE DE VITALIDAD PARA EQUILIBRARSE, AUNQUE SU VOLUNTAD MANIFIESTA TARDIAMENTE, ASI LO DESEE.

ESTO NO QUIERE DECIR, QUE EXCLUYAMOS A TALES AFECTADOS*. A LOS QUE POR UN PRINCIPIO HUMANITARIO Y A SU SOLICITUD, TAMBIEN INCLUIREMOS EN LAS PRACTICAS DE EQUILIBRIO ENERGETICO; DEJANDO A LA DECISION DE LA INTELIGENCIA COLECTIVA* - DIOS TODOPODEROSO - EL QUE NOS PERMITA SER INSTRUMENTOS DE LA REPARACION... SI SE PRODUJERE.

- 3) AL CONSIDERAR LA INTERVENCION DIVINA EN LOS CASOS EXPUESTOS, DE NINGUNA MANERA SIGNIFICA QUE NO ESTE PRESENTE EN LOS FUTUROS CASOS, EN QUE POR NUESTRA CALIDAD DE DESAFECTADORES* LA SOLICITEMOS O NO.

SI LA INTELIGENCIA ES COLECTIVA, ACTUARA CONCIENTE* O INCONCIENTEMENTE*; AUNQUE EL ACTO QUE EJERCEREMOS EN BENEFICIO DE UN TERCERO, ES MECANICO, Y RESPONDE A LEYES FISICAS ORIGINADS EN PRINCIPIOS IDENTICOS DENTRO DE LOS MICRO Y MACRO CUERPOS.

PARA MEJOR ACLARAR, DIRE QUE EN LOS CASOS QUE EXPONDRE A CONTINUACION, EL INTERES DEL DESAFECTADOR* HACIA EL AFECTADO*, FORMA PARTE DE LA MECANICA CONCIENTE* Y LA MEMORIA SUB CONCIENTE*; ESTA ULTIMA SE CONECTA CON LA INTELIGENCIA COLECTIVA* A TRAVES DEL INCONCIENTE*.

DE ESTA MANERA, QUEDA COMPLETADO EL ESQUEMA SENSORIAL* EN BENEFICIO DEL SOLICITANTE, Y EN EL INTERES - RESONANCIA* - ENTRE ESTE Y EL DESAFECTADOR*.

DESACELERACION DE CAMPO*. ACUMULACION
DE PLASMA* EN EL CAMPO ENERGETICO DEL
HOMBRE*.(figura 81: 10, 11, 12-VAC*-

$$E = \bar{M}$$

(ENERGIA ES IGUAL A MASA* DESACELERADA)

- 4) ANTES DE PROCEDEER A UTILIZAR NUESTRAS MANOS Y BRAZOS, COMO PLACAS CONDENSADORAS RESONANTES, (fig.101) PARA FORMAR UN CAMPO* ELECTROMAGNETICO*; DEBEMOS REALIZAR UNA SERIE DE EJERCICIOS PREPARATORIOS.

UNA VEZ PRACTICADOS INSISTENTEMENTE, LOS REALIZAREMOS CASI AUTOMATICAMENTE - POR REFLEJO -, ANTES DE PROCEDER A DESAFECTAR AL SUJETO QUE LO SOLICITE, Y MIENTRAS NOS EXPONE LA RAZON DE SU DOLENCIA.

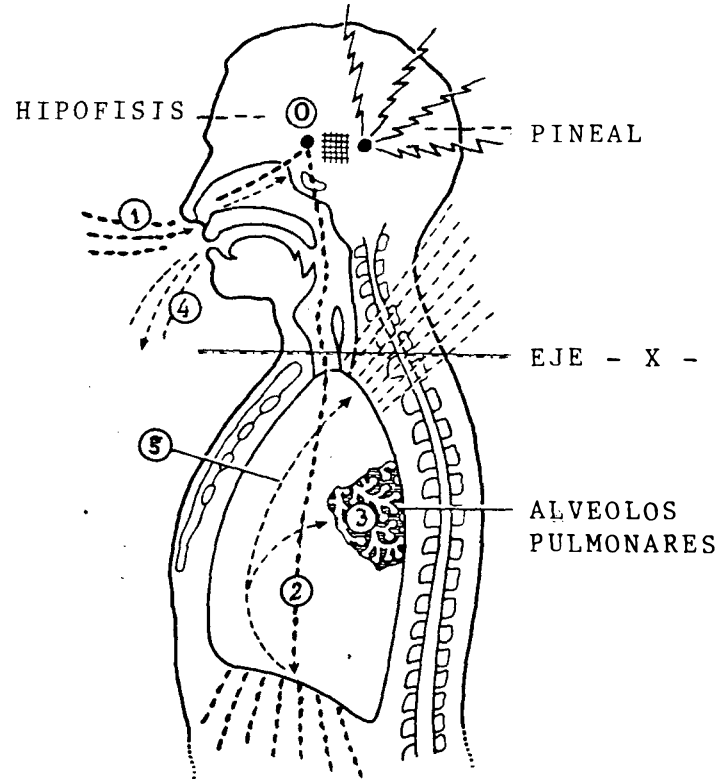
EJERCICIO VAC-1*

(1)

FIG. 113

5) DEBEMOS TENER EN CUENTA LO SIGUIENTE:

a) QUE DEBE QUEDAR PERFECTAMENTE ARMONIZADO, EL SISTEMA ENCEFALO RAQUIDEO*.

TENDREMOS QUE PONER GRAN ATENCION, EN QUE SEA PLASMA TIZADO* EN SU TOTALIDAD - POLARIZANDOSE* -

b) QUE CADA UNA DE LAS PARTES PLASMATIZADAS*, QUEDARA EN ESTAS CONDICIONES, MIENTRAS REALIZEMOS LA TOTALIDAD DEL EJERCICIO.

- c) QUE AL MARGEN DE LO QUE SENTIMOS EN EL CUERPO, ES TARESMOS SUFRIENDO TRANSFORMACION EN LA TOTALIDAD DEL SISTEMA ENERGETICO (fig.81), EN TODOS LOS CAMPOS* EN EL INTERVINIENTES (10,11,12-VAC*), Y AUN FUERA DE ESTOS.

- d) QUE EL CUERPO ENERGETICO PLASMATIZADO*, TIENE YA INTERVENCION EN LO IMPERCEPTIBLE* - ALMA* -, Y TAMBIEN EN EL TIEMPO Y ESPACIO VINCULADO A LO MISMO (fig.112 y descripcion)

- e) QUE LO PLASMATICO*, CONTIENE CARGAS EN REPOSO, PERO TAMBIEN INTELIGENCIA COLECTIVA*; EN ESTE CASO, EL CUERPO ENERGETICO DEL HOMBRE*, INCURSIONA EN LO ESPIRITUAL ADIMENSIONAL* (fig.65:2).

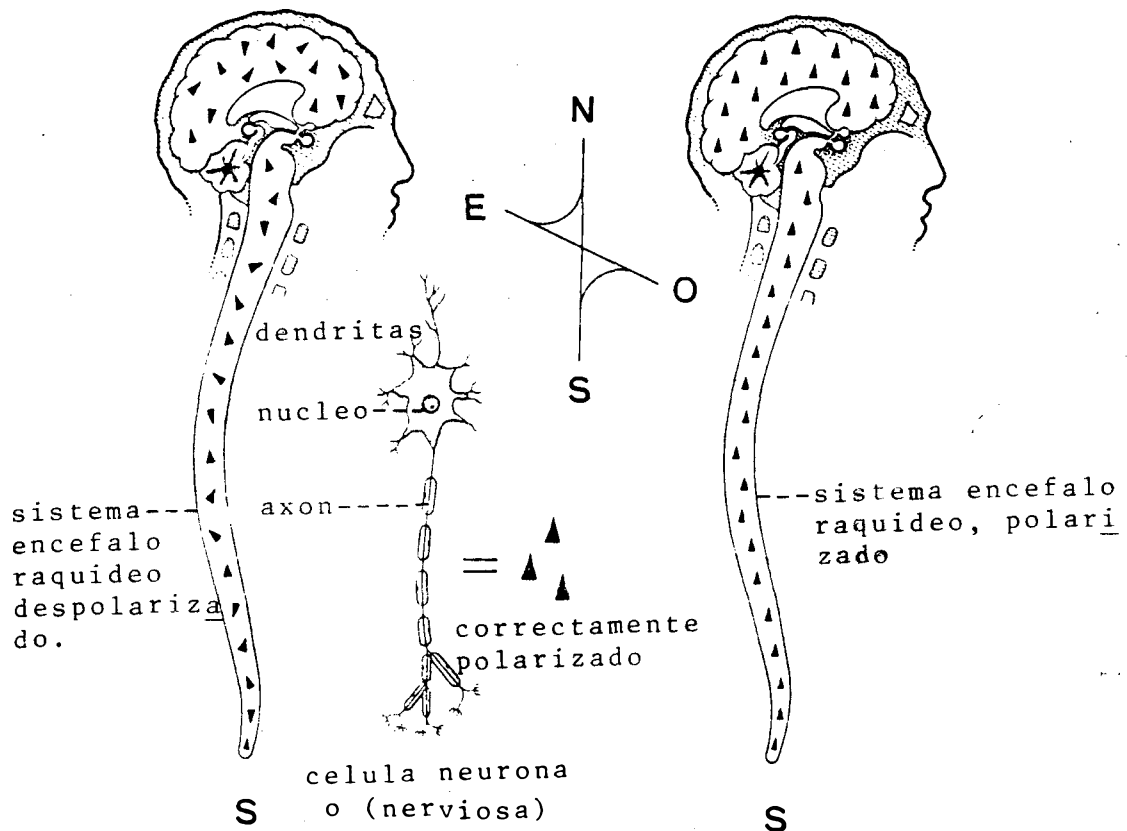

FIG. 114

6) EN PRIMER LUGAR, CONOZCAMOS LA POSICION IDEAL:

f) SENTADOS, MIRANDO AL SUD; LO MAS RELAJADOS - DESACELERADOS - POSIBLE.

g) ACOSTADOS, CON LOS PIES HACIA EL SUD, Y LA CABEZA HACIA EL NORTE

ESTO TIENE POR OBJETO, FACILITAR Y ARMONIZAR, CON LAS CORRIENTES ENERGETICAS DEL PLANETA.

UNA VEZ COMODOS, RELAJEMOS - DESACELEREMOS - EL CUERPO.

SIGUIENDO EL RECORRIDO INDICADO EN LA FIGURA 113:1, INHALEMOS LA MASA* GASEOSA DEL AIRE, TRATANDO QUE EN PEQUEÑISIMAS DOSIS, Y MUY SUTILMENTE, VAYA IMPREGNANDO LOS SENOS FRONTALES, Y LA GLANDULA HIPOFISIS* (fig.113:0 y 63:1)

SIMULTANEAMENTE, QUEDARA PREDISPUESO EL SISTEMA NERVIOSO A TRAVES DE LA HIPOFISIS*ANTERIOR - ADENOHIPOFISIS - Y LA HIPOFISIS*POSTERIOR - NEUROHIPOFISIS -; EN ESTA FORMA, COMIENZA LA POLARIZACION DE LAS CELULAS NEURONAS (fig.114)

LA MASA* DE GASES DEL AIRE; SIEMPRE EN PEQUEÑISIMAS DOSIS, SE IMPREGNARA LUEGO DE SUSTANCIA PLASMATICA - EJE X -, DESCENDIENDO A LA BASE DE LOS PULMONES (fig.113:2), Y AUN FUERA DE LOS MISMOS, LA SUSTANCIA PLASMATICA* IMPREGNARA LAS VISCERAS.

EN ESOS INSTANTES, SENTIREMOS UNA SUTIL ELEVACION DE LA TEMPERATURA, LA QUE SE PRODUCE, EN CUANTO LOS IONES* DE DISTINTO SIGNO, COLISIONAN ENTRE SI (desde el campo 10-VAC* hacia el campo de signo contrario 11-VAC*)

TODA ESTA MECANICA, SE REALIZARA, EJERCIENDO UNA MUY LEVE PRESION; LA QUE NO DEBE CASI PERCIBIRSE, POR CUANTO SI ES EXAGERADA, NOS HARA PERDER LA RESONANCIA* Y/O, ATENCION SOBRE EL DESPLAZAMIENTO DE LA MASA GASEOSA DEL AIRE.

FINALIZADA LA INHALACION, NOS DAREMOS CUENTA, QUE ES MUY POCO LO QUE PODAMOS EXPELER.

ACONTECE, QUE GRAN PARTE DE LA SUSTANCIA IMPERCEPTIBLE* DE LA MASA* DE GASES DEL AIRE, SE HA INCORPORADO; DE MANERA QUE LO DESCARTABLE, SERA SOLO EN MINIMAS DOSIS.

PODEMOS COMPARAR ESTO ULTIMO, CON LA INGESTION DE DETERMINADAS VARIEDADES DE VERDURAS, LAS QUE UNA VEZ MASTICADAS Y ASIMILADAS, PROCEDEMOS A DESCARTAR LA MATERIA SOLIDA, - CELULOSA -

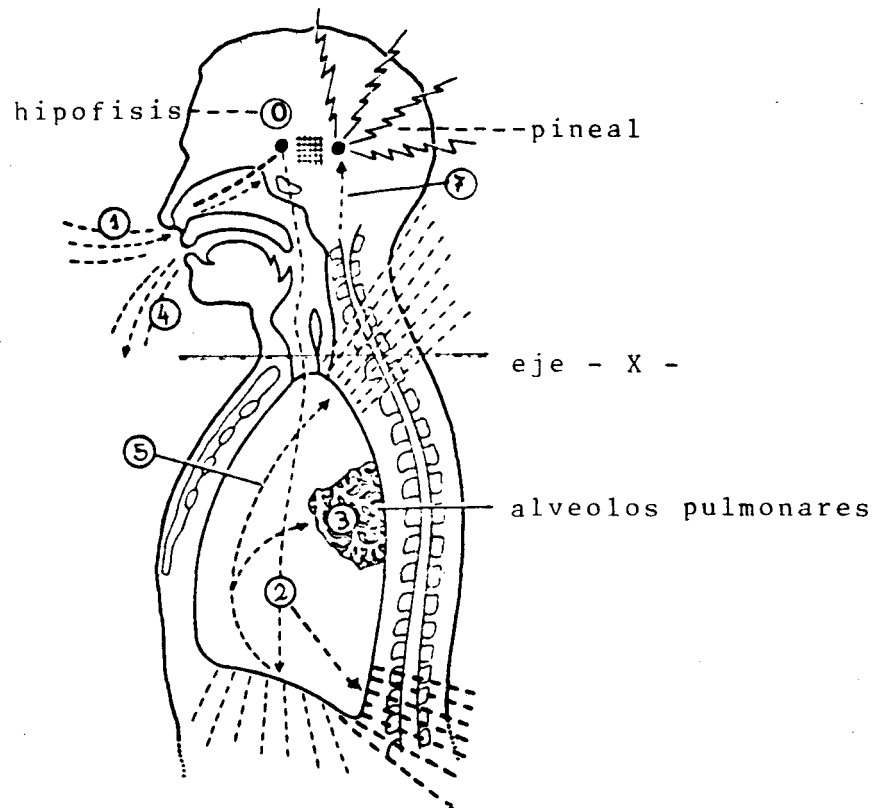

(2)

FIG. 115

CAMPOS PERTURBADOS

TODO LO ENUNCIADO, ESTA CONTRIBUYENDO A INTEGRAR LOS CAMPOS ELECTROSTATICOS PARASITARIOS*, EXISTENTES EN EL ORGANISMO, AL CAMPO* ENERGETICO DEL CUERPO HUMANO (fig.71), EN UN PROCESO DE DESINTEGRACION.

- 7) REPETIR EL EJERCICIO ENUNCIADO EN LA FIGURA 113, CUANTAS VECES SEA NECESARIO. HASTA SENTIR QUE HEMOS PODIDO ALOJAR EN LAS VISCERAS - MEDIANDO LA BASE PULMONAR - LA MATERIA SUTIL DE LOS GASES DEL AIRE, O CAMPOS COMPLEMENTARIOS EN EQUILIBRIO (fig.6 y 7)
- 8) NUEVAMENTE INHALEMOS EL AIRE EN LA MISMA FORMA QUE LO HEMOS HECHO ANTERIORMENTE (fig.115:1), PERO ESTA VEZ, PROCEDAMOS A DESALOJAR LA SUSTANCIA SUTIL, MEDIANDO LOS ALVEOLOS PULMONARES, HACIA LOS RIÑONES - SUPRARRENALES - (2), Y LA PARTE SUPERIOR DE LOS PULMONES (5); DONDE EN CONTACTO CON EL EJE - X - IMPREGNARA PLASMATIZANDO*, LA MASA* NEURONAL* DEL SISTEMA ENCEFALO RAQUIDEO*.

REPITAMOS EL EJERCICIO CUANTAS VECES LO CREAMOS CONVENIENTE, HASTA SENTIR SUS EFECTOS CON TODA CLARIDAD.

- 9) PLASMATIZADAS* LAS REGIONES, LUMBAR* Y CERVICAL* (fig.115) Y PERCIBIDO EL EFECTO DE DIFERENCIA DE POTENCIAL TERMICO*, - SUTIL ELEVACION DE LA TEMPERATURA - CONTINUEMOS CON EL PROXIMO EJERCICIO.

INHALEMOS EL AIRE, EN LA MISMA FORMA QUE LO HICIERAMOS ANTERIORMENTE, PERO ESTA VEZ, DESPLAZEMOS LA SUSTANCIA SUTIL DEL MISMO, IMPREGNANDO LA REGION DORSAL* (fig.116:3)

- 10) DE ESTA MANERA, HABRA QUEDADO TOTALMENTE PLASMATIZADO*, EL SISTEMA ENCEFALO RAQUIDEO*, ASIEN TO DE NUESTRO SISTEMA SENSORIAL* CONCIENTE*, INTELIGENCIA COLECTIVA*, HIPOFISIS* Y PINEAL*.

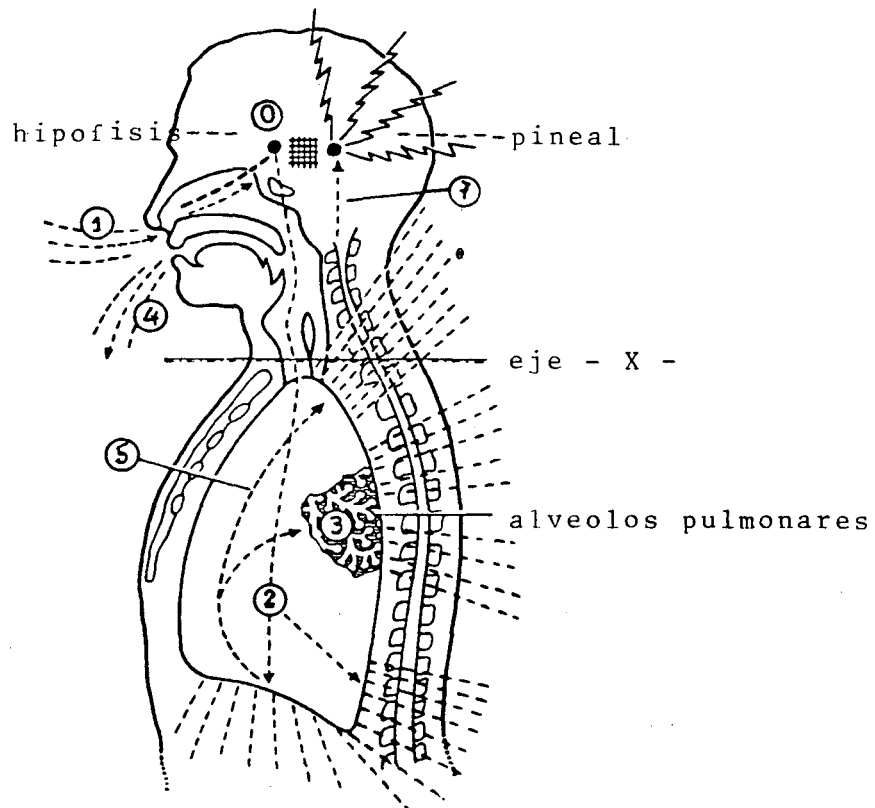

(3)

FIG. 116

EL SISTEMA ENCEFALO RAQUIDEO* (fig.114), ES LA PARTE DEL CUERPO, CON LA CUAL EL HOMBRE NACE Y MUERE; DE ESTA MANERA, ES SU SUSTENTO REAL EN LA VIDA MATERIAL.

LA PLASMATIZACION*, CONTRIBUYE A QUE EL HOMBRE, TOME CON CIENCIA* DE SU CALIDAD DIVINA, COMO CELULA APARENTEMENTE INDIVIDUAL, DE LA INTELIGENCIA COLECTIVA*; POLARIZADAS SUS CELULAS NEURONAS* CON LA GLANDULA PINEAL*, ASIENDO DE ESTA, EN EL CUERPO MATERIAL.

- 11) YA TENEMOS LA ZONA DORSAL (fig.116:3), PLASMATIZADA*, PERO AHORA, INTENTEMOS PLASMATIZAR* EL ESTERNON* (fig.117)

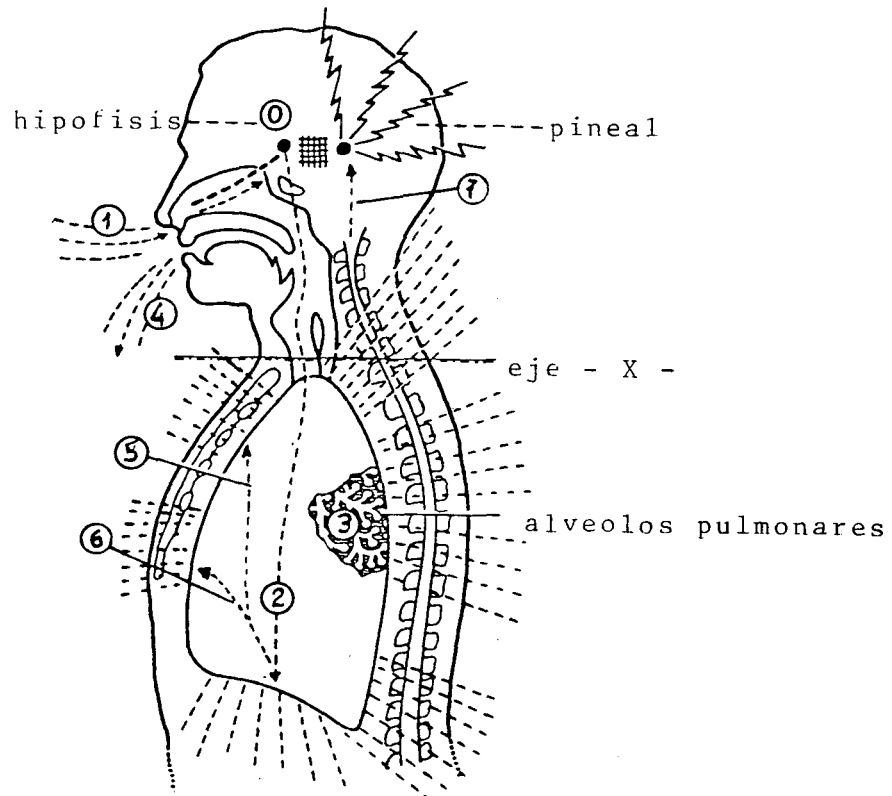

(4)

FIG. 117

EJERCICIO FUNDAMENTAL, PARA ACTUAR COMO
INDUCTOR* DE UN INDUCIDO* DESEQUILIBRADO

PROCEDAMOS A INHALAR LA MASA* GASEOSA DEL AIRE, REPITIENDO LO YA REALIZADO EN EL EJERCICIO (1) (fig.113), PERO ESTA VEZ, TRATEMOS DE DESALOJAR LA SUSTANCIA SUTIL DEL AIRE, A TRAVES DEL ESTERNON* (fig.117: 5 y 6).

ESTE EJERCICIO, SERA FUNDAMENTAL PARA LOS MOMENTOS EN QUE QUERRAMOS ACTUAR, EN LA RESTAURACION DEL EQUILIBRIO, A UN DESEQUILIBRADO; Y MUCHOS OTROS EJERCICIOS QUE EXPONDRE POSTERIORMENTE.

INVITO A ESTUDIAR DETENIDAMENTE LA FIGURA 77, DONDE A TRAVES DE LOS CNETROS V-26 y V-9'''; ES DONDE SE DINAMIZA LA EMISION DE SUSTANCIA SUTIL Y/O IONES*, HACIA NUESTRO PROPIO CAMPO* ENERGETICO (fig.81:10,11,12-VAC*), Y SIN ESPACIO TIEMPO, HACIA UN AFECTADO DISTANTE O CERCANO.

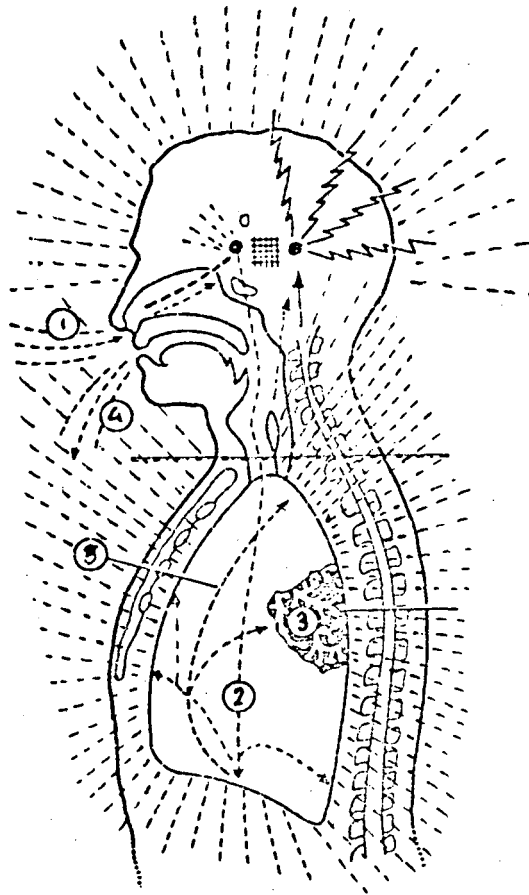

(5)

FIG. 118

CUERPO TOTALMENTE PLASMATIZADO*, CAPACITADO
PARA EFECTUAR DESAFECCIONES

EN LA FIGURA 80, PODEMOS APRECIAR NUESTRO CAMPO* PLASMATIZADO*, DE TAL MANERA, QUE PODEMOS INCURSIONAR (fig.65:2) FURTIVAMENTE EN LO ADIMENSIONAL* - INTELIGENCIA COLECTIVA*-

LA INDIVIDUALIZACION DE LOS CAMPOS ESTRUCTURADORES

12) EL CAMPO* ENERGETICO DEL HOMBRE, ESTA CONSTITUIDO POR MULTITUD DE CAMPOS ESTRUCTURADORES*.

LOS CAMPOS ESTRUCTURADORES*, POSEEN EJES SIMILARES AL EJE - X -, LOS QUE ACTUAN EN EL CUERPO MATERIAL DEL HOMBRE* INTERACCIONANDO A TRAVES DEL SISTEMA TALAMO* HIPOTALAMO*, PINEAL* E HIPOFISIS* (fig.63:1), POR INTERMEDIO DE IONES* (hormonas); DESTACANDO LOS PRINCIPALES, SON:

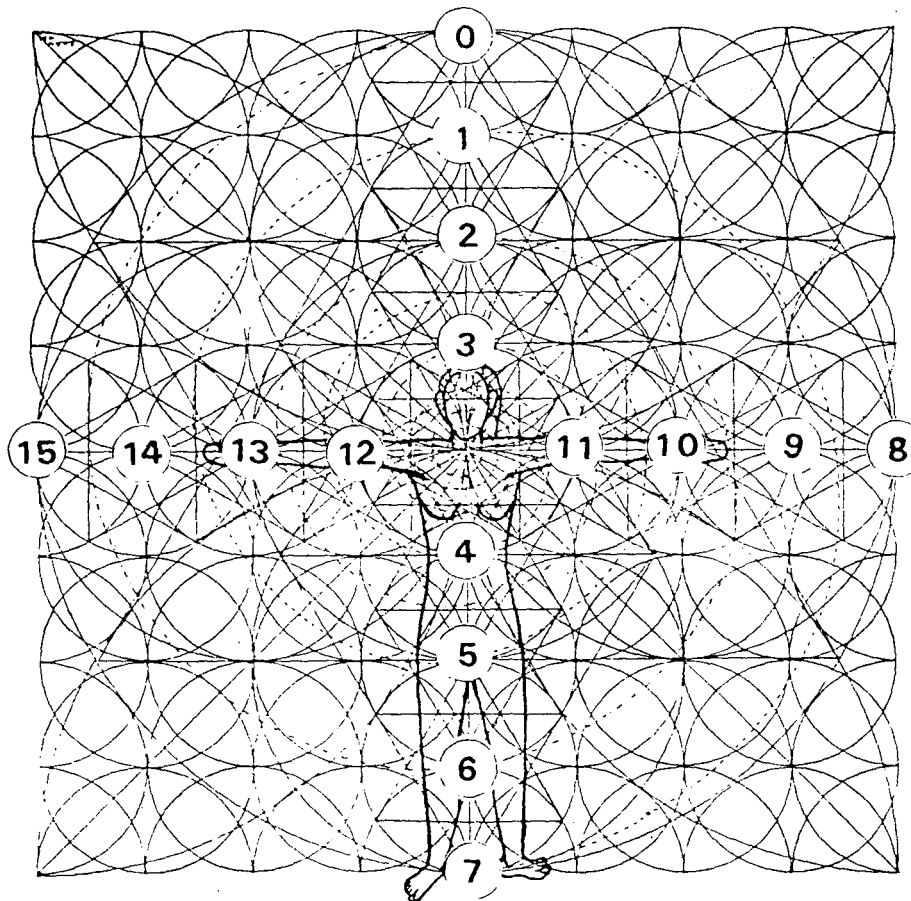

FIG. 119

DENOMINACIONPOLARES:

CAMPO POLAR	VAC 0	=	C.P.VAC-0
"	"	VAC 1	= C.P.VAC-1
"	"	VAC 2	= C.P.VAC-2
"	"	VAC 3	= C.P.VAC-3
"	"	VAC 4	= C.P.VAC-4
"	"	VAC 5	= C.P.VAC-5
"	"	VAC 6	= C.P.VAC-6
"	"	VAC 7	= C.P.VAC-7

ECUATORIALES:

CAMPO ECUAT.	VAC 8	=	C.E.VAC-8
"	"	VAC 9	= C.E.VAC-9
"	"	VAC 10	= C.E.VAC-10
"	"	VAC 11	= C.E.VAC-11
"	"	VAC 12	= C.E.VAC-12
"	"	VAC 13	= C.E.VAC-13
"	"	VAC 14	= C.E.VAC-14
"	"	VAC 15	= C.E.VAC-15

- 13) INDIVIDUALIZADOS ASI, LOS CAMPOS* QUE INTERVIENEN EN LOS EJES POLAR* Y ECUATORIAL*, DEL APARENTE* CUERPO ENERGETICO DEL HOMBRE*, TOMEMOS PLENA CONCIENCIA*, DE QUE EL MEDIO PLASMATICO* ESTA PRESENTE EN CADA UNA DE LAS EXTREMIDADES DEL CUERPO; EN ESTE CASO, CONSIDERAMOS BRAZOS Y MANOS, COMO UN PODEROSO AUXILIAR EN LOS EJERCICIOS A REALIZAR.

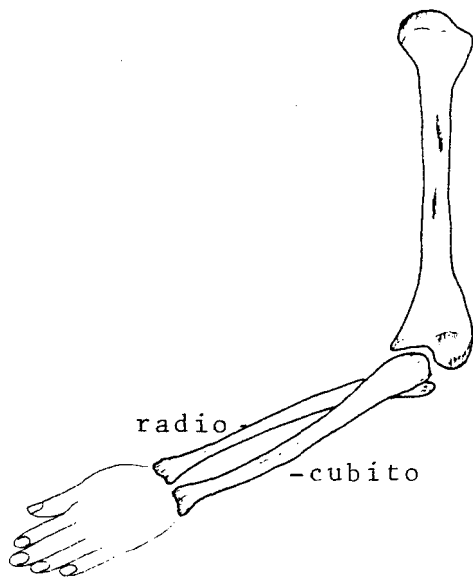

FIG. 120

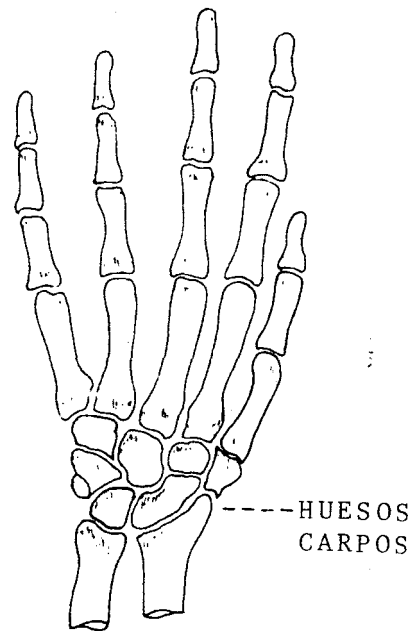

FIG.121

SI OBSERVAMOS ATENTAMENTE LA FIGURA 77, COMPLEMENTADA CON LA FIGURA 119; ESPECIFICAMENTE LOS CENTROS V-21,V-22,V-23, V-24, V-25, V-26 y V-27, DEL BRAZO DERECHO; VEREMOS COMO SE DESPLAZA LA ENERGIA, A TRAVES DEL EJE ECUATORIAL - Y - ENCAMINANDOSE SOBRE LINEAS DE FUERZA* DE LOS CAMPOS*, 12,13,14,15-VAC* (fig.119), ACUMULANDOSE EN LOS HUESOS CARPOS (fig.121), DESPLAZANDOSE LUEGO, A TRAVES DE LOS DEDOS PULGAR, INDICE Y MAYOR (fig.122)

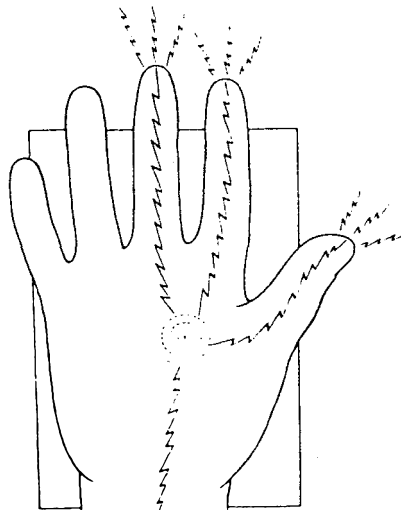

FIG. 122

EN LA FIGURA 122, PODEMOS APRECIAR EL DESPLAZAMIENTO DE LA ENERGIA, ACCEDIENDO A UN CENTRO EN LA PALMA DE LA MANO.

EL PUNTO LO PODEMOS INDIVIDUALIZAR EN LA FIGURA 100.

EL CENTRO DE LA PALMA DE LA MANO (fig.122), ACTUA COMO DISTRIBUIDOR, HACIA LOS DEDOS, PULGAR, INDICE Y MAYOR.

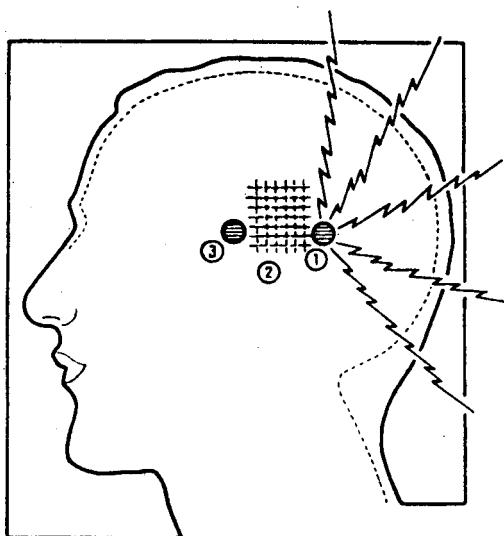

FIG. 123

- 123 - 1) = GLANDULA PINEAL* - INTELIGENCIA COLECTIVA*
- 123 - 2) = TALAMO HIPOTALAMO*- PROCESADOR DE LA INTELIGENCIA COLECTIVA*, EN FUNCION CONCIENTE*
- 123 - 3) = GLANDULA HIPOFISIS* - CONCIENTE*

EN LA FIGURA 123, PODEMOS APRECIAR EL PROCESO DE CAPTACION PLASMATICA*, INICIADO EN LAS FOSAS NAALES (fig.113:1)

CUANDO EL CUERPO QUEDA TOTALMENTE PLASMATIZADO* (fig.80 y 118), ENTONCES, TENEMOS CAPTACION DE LA INTELIGENCIA COLECTIVA*.

EN ESOS MOMENTOS, CUMPLIMOS HACIA NUESTROS SEMEJANTES. UNA FUNCION RELATIVAMENTE ADIMENSIONAL*, EN NUESTRO INTERES PARTICULAR POR QUITAR LA AFECCION QUE LE AQUEJA.

SUCEDE QUE:

PINEAL* - INTELIGENCIA COLECTIVA*

TALAMO HIPOTALAMO* - PROCESAMIENTO Y ENLACE

HIPOFISIS* - FUNCION CONCIENTE*

QUEDAN UNIDOS EN UN SOLO ESTADO SENSORIAL*, EN FUNCION ADIMENSIONAL*.

RECAPITULANDO

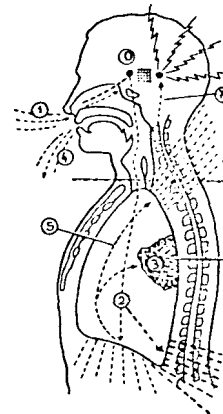
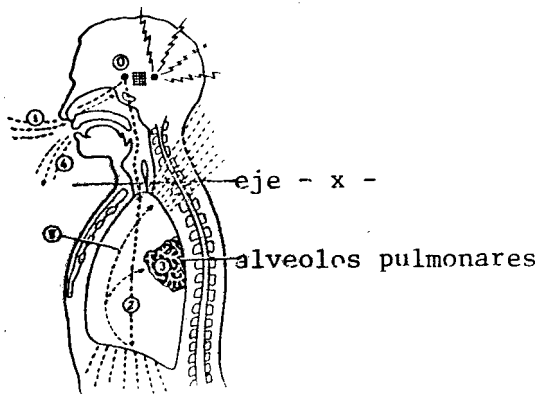

a) inhalar muy suavemente el aire por las fosas nasales, haciéndolo llegar hasta la base de los pulmones, ejerciendo una leve presión para desalojar campos complementarios de los gases del aire hacia las visceras, y hacia el eje - x -

b) repetido el ejercicio anterior, hasta sentir una diferencia de temperatura en visceras y cervicales; repetir el ejercicio, pero esta vez, tratar de desalojar los campos complementarios de los gases del aire, por las vertebrae lumbares.

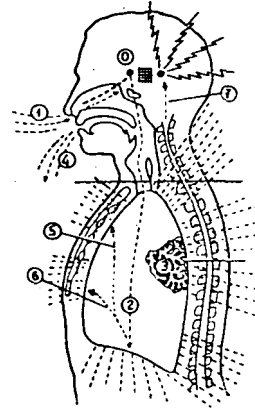
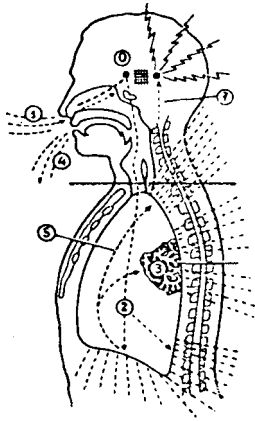

c) cuando las vertebrae lumbares hayan variado en su temperatura, repetir el ejercicio, pero esta vez, desalojemos los campos complementarios de los gases del aire por las vertebrae dorsales.

d) habiendo plasmatisado la columna vertebral, y medula espinal; repetir el ejercicio desalojando esta vez los campos complementarios del aire por el esternon.

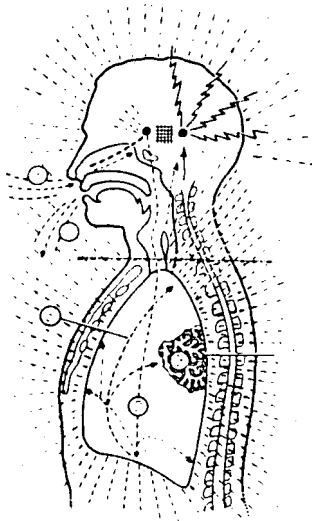

e) YA EN ESTAS CONDICIONES DE RADIANTEZ, EL DESAFECTADOR, ESTA EN CONDICIONES DE EQUILIBRAR LOS CAMPOS* PERTURBADOS, DEL AFECTADO.

EJERCICIO DE POLARIZACION, DEL SISTEMA NEURONAL*;
ALINEACION DEL EJE - Z - CON EL CENTRO DE LA TIERRA

- 15) EN ESTE EJERCICIO, PODREMOS APRECIAR CLARAMENTE, LA BONDAD DE TODO AQUELLO QUE HEMOS DESMENUZADO PACIENTEMENTE.

TENDRA EL OBJETO DE ALINEAR EL SISTEMA ENCEFALO RAQUIDEO (fig.114), A TRAVES DEL EJE - Z - (fig. 70), UNIFICANDO LOS NODULOS DEL AXON* Y DENDRITAS*, PERMITIENDO ASI, UN RAZONABLE DESPLAZAMIENTO DE LA ENERGIA POR ESA ZONA VITAL.

SIMULTANEAMENTE, PERMITIRA AL AFECTADO, TOMAR CONTACTO CON EL CENTRO DE LA TIERRA, A TRAVES DE LA INFINIDAD DE LINEAS DE FUERZA*- EJES - QUE ESTA POSEE, POR SU CONFORMACION SEMI ESFERICA.

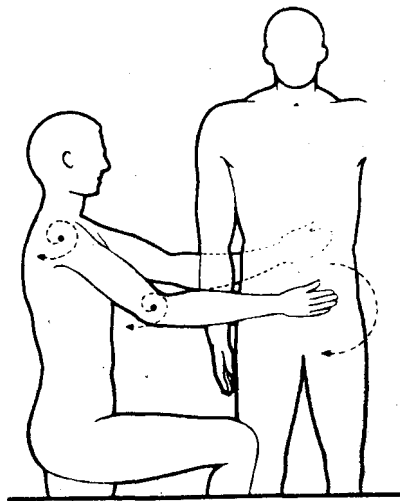

FIG. 124

- 16) SOLICITEMOS AL AFECTADO*, QUE SE quite los zapatos, PARA HACER MEJOR MASA* CON LA TIERRA; HACIENDO NOSOTROS LO MISMO SI ES NECESARIO.

INICIEMOS EL EJERCICIO (fig.105), FORMANDO UN CAMPO*, UTILIZANDO NUESTRAS MANOS, COMO PLACAS DE UN CONDENSADOR (fig.101 al 107).

UNA MANO DEBE ESTAR SITUADA A TRES CENTIMETROS DEL COXIS* - EXTREMO DE LA COLUMNA VERTEBRAL -, Y LA OTRA OPUESTA, A TRES CENTIMETROS DEL PUBIS*.

COLOCADOS EN EL LADO DERECHO DEL AFECTADO, Y ESTE CON LOS OJOS CERRADOS; MIENTRAS LE INDICAMOS QUE NO DEBE ABRIR SUS OJOS, AUNQUE SIENTA LA SENSACION DE PERDIDA DE EQUILIBRIO.

ABANICAR LAS MANOS MUY LENTAMENTE (fig.104), HASTA QUE EL CAMPO* ASI ORIGINADO, SE DENSIFIQUE SUFICIENTEMENTE.

LAS MANOS DEBEN ESTAR DERECHAS, Y LO MAS RIGIDAS POSIBLE.

EN ESTAS CONDICIONES, COMENZAREMOS A SENTIR UNA LEVE PERTURBACION EN LAS PALMAS DE LAS MANOS (fig.122, centro de distribucion). ESTA SERA LA SEÑAL PARA QUE INICIEMOS LA DESAFECCION.

NUESTRO CUERPO ESTARA ENTONCES, TOTALMENTE PLASMATIZADO (fig.118) OBRANDO EN EL CAMPO* DEL AFECTADO* (fig.110), EL QUE COMENZARA A SENTIR EN SU PROPIO CUERPO, LA DIFERENCIA DE TEMPERATURA, QUE SENTIMOS EN NUESTRA CALIDAD DE DESAFECTADORES*.

TAMBIEN EL AFECTADO* ESTA PERCIBIENDO EN RESONANCIA*, Y POR ACCION DIRECTA DEL CAMPO* GENERADO; UNA SERIE DE SINTOMAS, LOS QUE A VECES NO SON MUY POSITIVOS.

EN ESTE CASO, DEBEMOS ACTUAR CON AUTORIDAD, INDICANDO QUE EL ESTADO ES NORMAL DURANTE EL EJERCICIO, Y AL FINALIZAR EL MISMO, SENTIRA LOS BENEFICIOS QUE LE DEPARARA.

LENTAMENTE, Y HACIENDO GIRAR LAS MANOS EN EL SENTIDO DE LAS AGUJAS DE UN RELOJ, UTILIZANDO NUESTRO RITMO CARDIACO, O SEA APROXIMADAMENTE CADA QUINCE PULSACIONES UN GIRO COMPLETO, CONTINUAMOS HACIA ARRIBA, SIGUIENDO LA LINEA DE LA COLUMNA VERTEBRAL, Y EJE - Z - DEL AFECTADO*

TODO DEBE SER REALIZADO EN FORMA MUY LENTA, PERCIBIENDO CUALQUIER ANOMALIA EN LAS PALMAS DE LAS MANOS - ESPECIALMENTE, LA PERTURBACION QUE SE MANIFESTARA EN EFECTOS ELECTROMAGNETICOS* -, TAL COMO COSQUILLO Y LEVES PINCHAZOS.

CUANDO EL COSQUILLO SEA INTENSO, ES SEÑAL QUE EN LA ZONA HAY UN CAMPO ELECTROSTATICO PARASITARIO*; DETENGAMOSNOS EN EL LUGAR - SIEMPRE HACIENDO GIRAR LAS MANOS - HASTA QUE SINTAMOS, QUE HAS SIDO DESINTEGRADO; LUEGO CONTINUAMOS ORDENADA Y SISTEMATICAMENTE.

A MEDIDA QUE LOS CAMPOS ELECTROSTATICOS PARASITARIOS*, SE INCORPORAN AL TORRENTE ENERGETICO DEL CAMPO* (fig. 56 y 81: 10,11,12-VAC*) DEL AFECTADO*; LAS CARGAS ELECTRICAS QUE LO FORMAN; ENTRAN EN EQUILIBRIO (fig.96 y 97), DISOLVIENDOSE Y LIBERANDO AL ORGANO AFECTADO Y DESPOLARIZADO*.

LA RAZON, QUE EL DESPLAZAMIENTO SE REALICE, SIGUIENDO LA COLUMNA VERTEBRAL, ES POR CUANTO EL SISTEMA NERVIOSO (fig.114), ES EL QUE RIGE Y GOBIERNA A TRAVES DE LA HIPOFISIS*, EL CUERPO MATERIAL PERCEPTIBLE*, Y TAMBIEN EL IMPERCEPTIBLE*. (fig.69)

- 17) EN LA FORMA EXPLICADA, Y SIEMPRE HACIENDO GIRAR LAS MANOS EN EL SENTIDO DE GIRO DE LAS MANECILLAS DEL RELOJ, ENFRETADAS UNA A OTRA; YA HEMOS SUPERADO EN APROXIMADAMENTE DIEZ CENTIMETROS LA PARTE SUPERIOR DE LA CABEZA, LLEGANDO AL CENTRO DEL CAMPO* - C.P.VAC-3* - (fig.119).

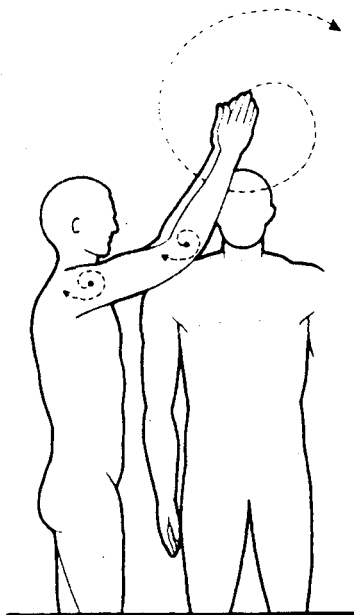

FIG.125

AMPLIAR EL RADIO DE GIRO DEL CAMPO*, EL QUE HASTA ENTONCES ERA SOLO DE DIEZ CENTIMETROS, HASTA LLEGAR A UNOS VEINTE CENTIMETROS (fig.125).

REALIZAR EN ESTA ZONA VARIOS GIROS EN EL MISMO PUNTO, SIN PERDER DENSIDAD Y RESONANCIA* DEL CAMPO* GENERADO. (fig.126)

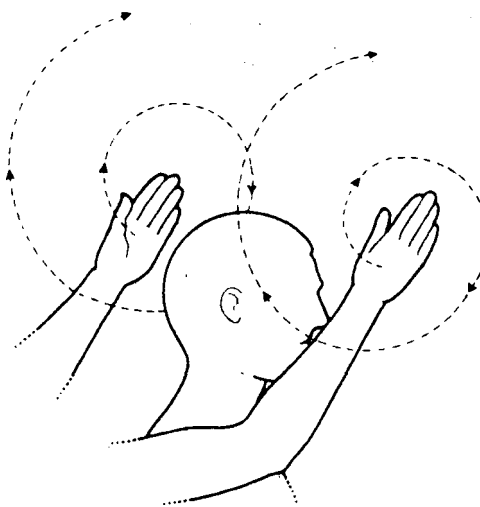

FIG.126

- 18) ACELERAR LEVEMENTE EL MOVIMIENTO CIRCULAR - CINCO PULSA
CIONES, UN GIRO - SIN PERDER EL EFECTO DEL CAMPO* -, Y
LUEGO EN FORMA VIOLENTA, DESPLAZAR LAS MANOS HACIA ATRAS.

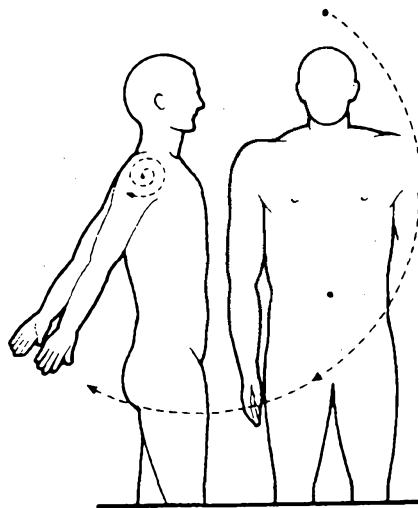

FIG.127

LA RAZON POR LA CUAL ASI PROCEDEREMOS, ES PARA PERMITIR
QUE LA POLARIZACION* LOGRADA, ADQUIERA CONDICIONES ESTABLES
E INDEPENDIENES DE NUESTRO PROPIO ACCIONAR.

- 19) REPETIR EL EJERCICIO TRES VECES; SIEMPRE DEBEMOS INSISTIR
EN PERCIBIR LOS CAMPOS ELECTROSTATICOS PARASITARIOS*; LOS
QUE SIN DUDA SE HAN DISUELTO, ELIMINANDO LA PERTURBACION
A LA CIRCULACION DE LA ENERGIA DEL AFECTADO*.

ESTE EJERCICIO, LOGRADO A TRAVES DE NUESTRAS MANOS, UTILI
ZADAS COMO UN CONDENSADOR DE PLACA (fig.96 y 97); LO PO
DEMOS UTILIZAR, EN UNA DIVERSIDAD DE AFECCIONES, SINTIENDO
EN TODOS LOS CASOS, EL BENEFICIO QUE OTORGA.

- 20) LA DIFERENCIA DE TEMPERATURA QUE SE SIENTE EN LA PRACTICA
DE ESTE EJERCICIO, SE DEBE A LAS CAUSAS YA ENUNCIADAS;
PERO TAMBIEN A LA COLISION DE IONES* DE DISTINTA CARGA,
INCORPORANDOSE AL CAMPO* ENERGETICO DEL AFECTADO*, Y QUE POR
RESONANCIA*, PERTURBA AL CAMPO* DEL DESAFECTADOR*.

ES IMPRESCINDIBLE TENER EN CUENTA, QUE AL PONER EN PRACTICA EL EJERCICIO DE POLARIZACION*, DEL SISTEMA NEURONAL, TENDREMOS QUE CONTAR CON NUEVOS VALORES; TAL COMO EL INTERES DEL AFECTADO* EN DESAFECTARSE*, MANIFESTADO AL DESAFECTADOR* QUIEN OBRARA "SOLAMENTE A SU SOLICITUD".

TAMBIEN CONTEMOS CONCIENTEMENTE*, QUE EXISTE UN CAMPO* IMPERCEPTIBLE* (fig. 6 y 7), DE MANERA QUE EL INTERES EN LOGRAR UN RESULTADO SATISFACTORIO, CUANTA CON ESE VALOR.

EL DESAFECTADOR* DEBE SABER, QUE EXTENDIDAS SUS MANOS Y BRAZOS, PASA POR LOS MISMOS EL EJE - Y -, COMO PRODUCTO DE LA EXTENSION DE LOS CAMPOS* POLARES EN PROGRESION GEOMETRICA (fig.57) HACIA EL TODO*; CUYA ENERGIA PLASMATICA*, UNE EN UN ARCO SOBRE EL CUERPO DEL AFECTADO*, PARA GENERAR EL CAMPO*, EN EL CUAL, ESTE EQUILIBRARA SU PROPIO CAMPO*.

LOS VIRUS

FINALMENTE, EL DESAFECTADOR*, DEBE SABER, QUE LAS ENFERMEDADES VIROSICAS*, EN SU ESTADO EVOLUTIVO, SON LAS MENOS RESISTENTES; SIEMPRE Y CUANDO ENTIENDA, QUE LOS VIRUS*, SON SOLO IONES*, VIBRANDO EN UNA LONGITUD Y FRECUENCIA DE ONDA; LOS QUE INCORPORADOS A LAS SOLUCIONES* DE LAS CELULAS, CRISTALIZAN*, PARA LUEGO GENERAR UNA REACCION, MANIFESTADA EN DISTINTOS SINTOMAS Y EVOLUCIONES.

UTILIZACION DE LAS MANOS SOBRE ZONAS ESPECIFICAS O CENTROS DE LINEAS DE FUERZA*, EN EL CUERPO HUMANO.

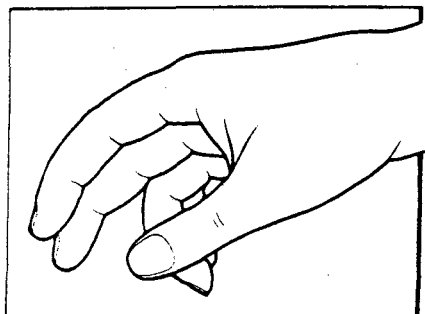

FIG.128

LA FIGURA 128, AMPLIA OBJETIVAMENTE LO YA EXPRESADO EN LA FIGURA 122, RESPECTO DEL DESPLAZAMIENTO DE ENERGIA POR EL EJE ECUATORIAL - Y - (fig.79), CON SU EXPULSION Y RECICLAJE (viento electrico), PROVENIENTE DE LOS CAMPOS COMPLEMENTARIOS* (fig.6 y 7), A TRAVES DE LOS DEDOS, PULGAR, INDICE Y MAYOR DE LA MANO DERECHA.

ACLARO, QUE LOS CAMPOS COMPLEMENTARIOS* (fig. 6 y 7), ACTUAN FUERA DEL TIEMPO TRIDIMENSIONAL*; TENGAMOS EN CUENTA ESTA SITUACION, YA QUE ACTUAREMOS EN:

- a) ESPACIO TIEMPO TRIDIMENSIONAL* PERCEPTIBLE*
- b) FUERA DE ESPACIO TIEMPO - ZONA IMPERCEPTIBLE*

TAL CUAL LO VIMOS EN LAS FIGURAS 111 y 112.

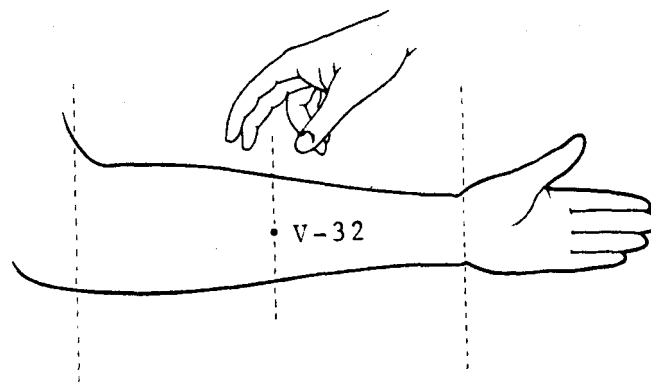

FIG. 129

- 22) EN LA FIGURA 77, PODEMOS APRECIAR, LOS CENTROS V-23 y V-32; EN LA FIGURA 129, APARECE EL BRAZO IZQUIERDO, CORRESPONDIENDO AL PUNTO V-32.

LA UTILIZACION DE LOS DEDOS, PULGAR, INDICE Y MAYOR, SE HACE SEGUN LO PODEMOS VER EN LA FIGURA 129.

EL DEDO PULGAR, BUSCARA UN CENTRO, ENTRE LOS HUESOS CUBITO* Y RADIO* (fig.120), EL CUAL ES FACILMENT LOCALIZABLE, YA

QUE EL AFECTADO*, SENTIRA EN ESE LUGAR MAYOR MOLESTIA AL SUFRIR LA PRESION.

LOS DEDOS INDICE Y MAYOR, OPUESTOS AL DEDO PULGAR, FORMAN UN ARCO, PERMITIENDO EJERCER UN ESFUERZO MECANICO DE PINZA, AL DESAFECTADOR*, PARA LOGRAR EL EFECTO DESEADO.

- 23) LOS CENTROS V-23 y V-32 (fig.77), SON DE GRAN IMPORTANCIA EN OTRAS EXPERIENCIAS QUE EXPLICARE EN ESTE TRABAJO.

SI CLAVAMOS UN COMPAS EN EL EJE - X - DE LA FIGURA 77, Y EFECTUAMOS UN GIRO, NOS DAREMOS CUENTA, QUE DICHO CENTRO TIENE INFLUENCIA DIRECTA EN EL PUNTO V-6, LO QUE EN EL SEXO FEMENINO COBRA GRAN IMPORTANCIA, YA QUE CONJUNTAMENTE CON LOS OVARIOS, Y EL EJE POLAR - Z - (fig.79), CONFORMAN UNA ZONA DE EQUILIBRIO ENERGETICO, CAPAZ DE CAPTAR IONES* DE SUTILISIMAS VIBRACIONES, PROVENIENTES DE MASAS* COSMICAS, PARA ENGENDRAR SERES HUMANOS (fig. 60,61,62).

TAMBIEN, ES LA CONFLUENCIA DE ENERGIA, PROVENIENTE DE UNA LENTICULAR BICONVEXA PLASMATICA* - 3-VAC* -, CUYOS LIMITES (fig.78:V-5,V-6,V-7), TIENEN INFLUENCIA EN EL EXTREMO DE LA COLUMNA VERTEBRAL - COXIS* -, Y LAS GLANDULAS SUPRARRENALES*.

EN EL HOMBRE, ESTE CENTRO REVISTE CARACTERISTICAS DE EQUILIBRIO, YA QUE TAMBIEN ES PARTE DE UNA ESFERA (fig.81), DE LAS MULTIPLES QUE COMPONEN EL CAMPO* DE LAS ESFERAS 10,11,12-VAC*, EN FORMA ACEBOLLADA*; SIENDO ESTA LA RAZON. POR LA CUAL, AL INDICAR COMO LO HICE ANTERIORMENTE, QUE CLAVEMOS UN COMPAS EN EL EJE - X -, Y TRAZANDO UN CIRCULO, LO UNICO QUE HACEMOS ES TRAZAR LA SUPERFICIE DE ESTA ESFERA INDETERMINADA, PERO DE LA CUAL CONOCEMOS EN EL ESQUEMA UNIVERSAL (fig.0), SU INCIDENCIA DE LINEAS DE FUERZA*. (fig.77:V-23 y V-32)

EJERCICIO DE EQUILIBRIO DE CAMPOS*
UTILIZANDO LAS MANOS EN ACCION DI
RECTA

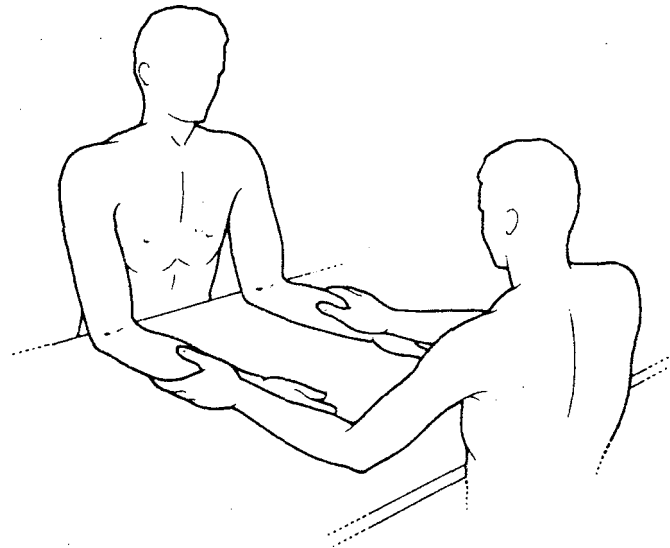

FIG. 130

- 24) OTRA DE LAS FORMAS EN QUE PODEMOS LOGRAR ALIVIO DEL QUE LO SOLICITE, ES, SENTANDOLO FRENTE A NOSOTROS, PIDIENDOLE QUE CIERRE SUS OJOS CON EL OBJETO DE LOGRAR MAYOR CONCENTRACION, MIENTRAS QUE PRACTICAMOS EL EJERCICIO DE DESACELERACION DE CAMPOS* (fig.113 al 118)

LUEGO, LE TOMAREMOS LOS BRAZOS EN LA FORMA INDICADA EN LA FIGURA 129, LOCALIZANDO CON LOS PULGARES, LAS ZONAS V-32 y V-23. (fig.77), EJERCIENDO UNA LEVE PRESION SOBRE LAS MISMAS, PARA TOMAR CONTACTO, MIENTRAS CONTINUAMOS CON EL EJERCICIO DE DESACELERACION DE CAMPOS*.

PERMANEZCAMOS EL TIEMPO SUFICIENTE, COMO PARA PERCIBIR LA CORRIENTE DE ENERGIA, QUE CIRCULANDO POR EL CUERPO DEL AFECTADO*, CIRCULA TAMBIEN POR NUESTRO CUERPO.

EL CALOR QUE SE PRODUCE, ES POR LAS CIRCUNSTANCIAS ANTES DESCRIPTAS.

PARA TERMINAR, AFLOJEMOS LA PRESION DE LOS PULGARES, Y SEPARANDO SUAVEMENTE DE LOS PUNTOS V-23 y V-32 (fig.77), PULGARES Y DEDOS INDICE Y MAYOR, A UNA DISTANCIA DE DIEZ MILIMETROS, HAGAMOS GIRAR LA MANO EN EL SENTIDO DE LAS AGUJAS DEL RELOJ, DURANTE UN CORTO PERIODO, Y PARA ACOMPANAR EL SENTIDO DE GIRO DE LA ENERGIA, CIRCUNSTANCIALMENTE PERTURBADA; RETIRANDOLAS LUEGO.

REPITAMOS LA TOTALIDAD DEL EJERCICIO DURANTE TRES OCASIONES, HASTA QUE EL AFECTADO* SE SIENTA LIBERADO DE SU DOLENCIA.

EN ESTE CASO, EL CONDENSADOR (fig.96,97,101,110), SE HA GENERADO ENTRE LOS DOS CUERPOS, COMO MASAS* RESONANTES*.

EL INDUCTOR*, CON MAYORES CUALIDADES NEGATIVAS DE CAMPO*; (fig.6), Y EL INDUCIDO*, CON MAYORES CUALIDADES POSITIVAS, (fig.7), POR LO TANTO, CON UN TIEMPO DIFERENTE UNO DEL OTRO.

EJERCICIO DE DESAFECCION
MEDIANTE LA CIRCULACION
DE ENERGIA

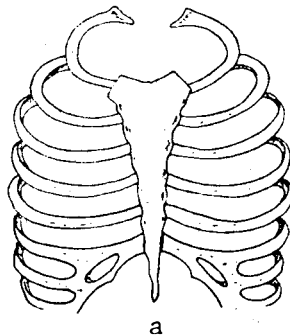

FIG.131

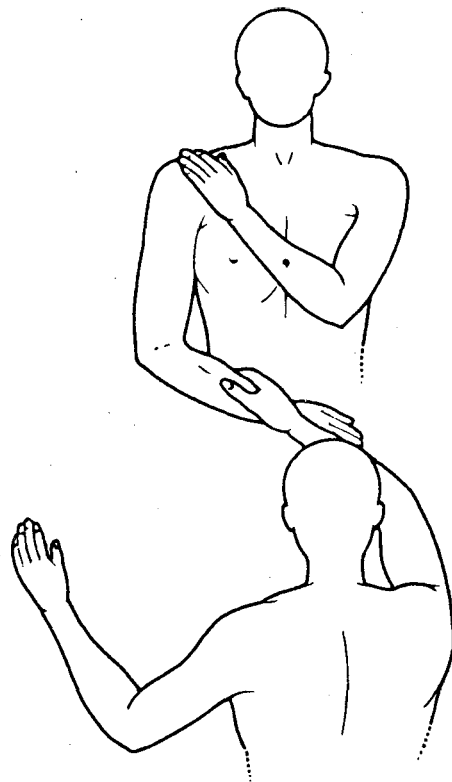

FIG. 132

- 25) EN LA FIGURA 77, PODEMOS APRECIAR LOS PUNTOS V-8, Y V-8''', CORRESPONDIENTES AL APOFISIS XIFOIDE* - APENDICE XIFOIDE* -, O SEA EL EXTREMO INFERIOR DEL ESTERNON (fig.131:a).

ESTE APENDICE, ES DE GRAN IMPORTANCIA EN EL ESTUDIO DEL DESPLAZAMIENTO DE ENERGIA, DENTRO DEL CUERPO HUMANO PERCEPTIBLE*.

ES EL HUESO UNIDO AL CUERPO DE TRES ESTERNEBRAS*, QUE COMPONEN EL ESTERNON*.

- 26) EXISTEN TAMBIEN OTROS PUNTOS INTIMAMENTE RELACIONADOS CON ESTE; NUEVAMENTE NOS REMITIREMOS A LA FIGURA 77, Y CLAVANDO UN COMPAS EN EL EJE - X -, SIGUIENDO LOS CENTROS V-8 y V-8''', HACIA ARRIBA, NOS ENCONTRAREMOS CONQUE ESTOS, ESTAN LIGADOS EN LA CAPA SUPERIOR DE UNA ESFERA INDETERMINADA - DE LAS ACEBOLLADAS -, A LOS CENTROS V-26 y V-27.

27) UNA VEZ COMPRENDIDOS LOS ENUNCIADOS, SOLICITEMOS AL AFECTADO* QUE SE COLOQUE FRENTE A NOSOTROS CON SUS OJOS CERRADOS, DE ESPALDA AL NORTE, PARA UNA MAYOR CIRCULACION DE ENERGIA VINCULADA A LA CIRCULACION DEL PLANETA.

MIENTRAS ELLO OCURRE, PRACTIQUEMOS EL EJERCICIO DE DESACELERACION DE CAMPOS* (fig.113 al 118), MIENTRAS COLOCAMOS EL BRAZO IZQUIERDO DEL AFECTADO*, CON SU PUNTO V-32 (fig.129), SOBRE EL CENTRO V-8 y V-8''' (fig.77), PERMITIENDO QUE SUS DEDOS, PULGAR, INDICE Y MAYOR (fig.132), SE UBIQUEN SOBRE LOS PUNTOS V-26 y V-27.

LUEGO, CON NUESTRA MANO DERECHA Y/O IZQUIERDA, TOMEMOSLE EL BRAZO, PRESIONANDO SUAVEMENTE CON NUESTRO PULGAR (fig. 129:V-32), COMO LO HICIERAMOS EN EL EJERCICIO ANTERIOR (fig.130). MIENTRAS TANTO, CON LA MANO IZQUIERDA Y/O DE RECHA, CAPTAMOS (fig.108) ENERGIA, PARA CONCENTRARLA SOBRE EL AFECTADO*.

MANTENGAMOSNOS EN ESTA POSICION DURANTE UN TIEMPO PRUDENCIAL, MIENTRAS RELAJAMOS NUESTRO CUERPO PLASMATIZADO*.

EL AFECTADO*, SENTIRA UN BIENESTAR MUY POSITIVO, MIENTRAS RECUPERA SU CAPACIDAD DE EQUILIBRIO ENERGETICO, EN LA ESFERA 10-VAC*, DE SU CAMPO*; ALEJANDO ASI LA DOLENCIA QUE LE AFECTABA.

REPITAMOS EL EJERCICIO TRES VECES, PARA ASEGURARNOS DEL RESULTADO

EJERCICIO DE AUTODESAFECCION

FIG. 133

28) QUE OCURRE AHORA, SI NOSOTROS MISMOS, ESTAMOS AFECTADOS POR SINTOMAS DE ALGUNA DOLENCIA, Y NO PODEMOS ACUDIR A UN PROFESIONAL EN MEDICINA?

MUY SENCILLO, RECURRIREMOS A SENTARNOS Y PRACTICAR EL EJERCICIO DE DESACELERACION DE CAMPO* (fig.113 al 118), HASTA LOGRAR UNA TOTAL RADIANTEZ (fig.118).

LUEGO, COLOQUEMOS NUESTRAS MANOS EN LA FORMA INDICADA EN LA FIGURA 133; Y LOS PULGARES, SOBRE LOS CENTROS V-23 y V-32, (fig.77) EJERCIENDO UNA LEVE PRESION ENTRE LE PULGAR Y LOS DEDOS INDICE Y MAYOR DE CADA MANO.

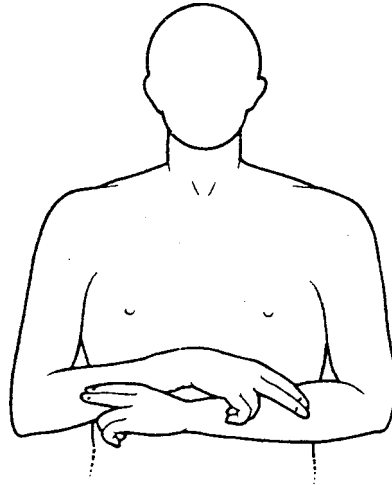
QUEDEMOS EN ESTA POSICION, RELAJANDONOS*, FIJANDO NUESTRA ATENCION EN EL LUGAR DE LA DOLENCIA.

NOTAREMOS, DESPUES DE UN TIEMPO, QUE LA DOLENCIA HA DESA PARECIDO: NO OBSTANTE, REPITAMOS EL EJERCICIO COMPLETO DURANTE TRES VECES.

BIORRITMO

FIG. 134

- 29) EL BIORRITMO, ES EL AJUSTE DE NUESTROS CUERPOS, APARENTE MENTE* INDIVIDUALES, AL RITMO UNIVERSAL.

ESE RITMO, EN EL CASO PARTICULAR DEL HOMBRE*, ESTA VINCULADO AL GEORITMO* - RITMO TERRESTRE - EN LO QUE RESPECTA, AL GIRO QUE REALIZA EN RELACION CON OTROS CUERPOS CELESTES - DE MAYOR MAGNITUD - CADA VEINTICUATRO HORAS.

O SEA, UN RITMO COMPLETO CADA DOS HORAS, CONFORMANDO UNA TOTALIDAD DE DOCE CADA VEINTICUATRO HORAS.

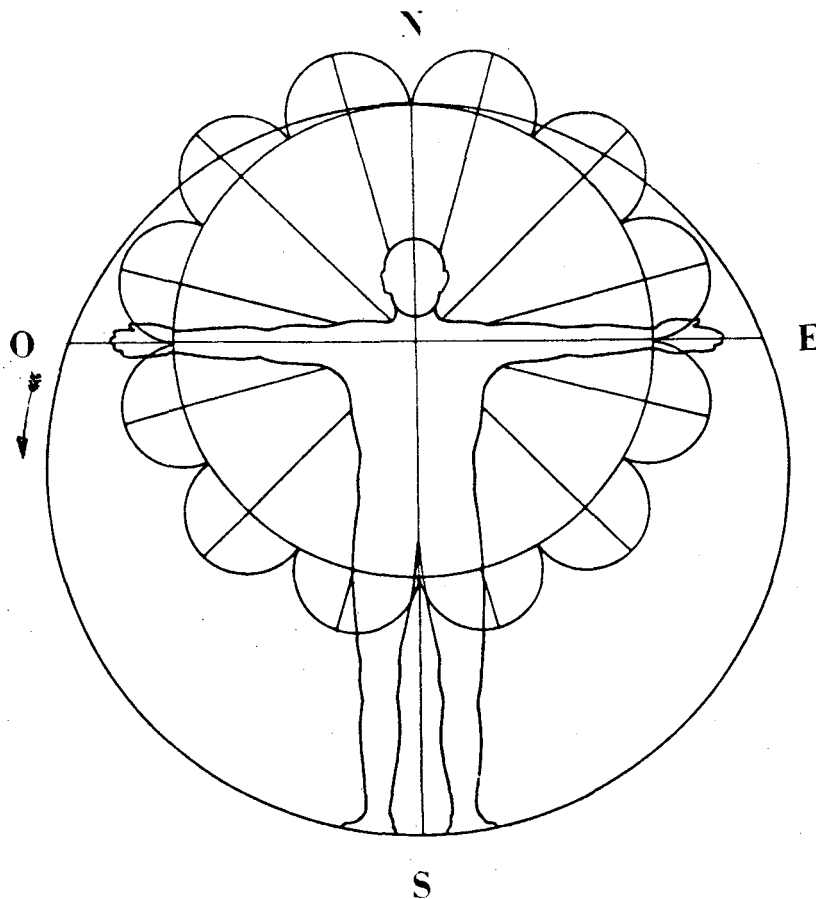
- 30) LOS RITMOS, ESTAN EN RELACION DIRECTA A LA INFLUENCIA DE MASAS* EN RESONANCIA CON LA TIERRA (fig.60), Y LA CAPTACION DE RAYOS COSMICOS E INFLUENCIA SOLAR SOBRE EL SUJETO.

COMENZANDO CON EL EJE ECUATORIAL - Y -, Y DESDE ESTE HACIA EL SUD (fig.134), VA INGRESANDO HACIA EL MISMO, ENERGIA DE MAYOR EXALTACION; ASI TENEMOS:

SISTEMA RESPIRATORIO	DE 3 a 5 HS.
INTESTINO GRUESO	DE 5 a 7 HS.
FUNCION ESTOMACAL	DE 7 a 9 HS.
HIGADO, BAZO, PANCREAS	DE 9 a 11 HS.
ZONA CORDIAL	DE 11 a 13 HS.
DIGESTION; INTESTINO DELG.	DE 13 a 15 HS.
VEJIGA	DE 15 a 17 HS.
VEJIGA, RIÑONES	DE 17 a 19 HS.
SISTEMA SEXUAL - CIRCULAT.	DE 19 a 21 HS.
PLASMATIZACION*, ENERGIA	DE 21 a 23 HS.
VESICULA	DE 23 a 1 HS.
HIGADO, BAZO, PANCREAS	DE 1 a 3 HS.

SI BIEN ES CIERTO, QUE LA ENERGIA DEL HOMBRE*, ESTA INTI MAMENTE RELACIONADA CON LAS MASAS* COSMICAS, LA CAPACIDAD DE SU SISTEMA SENSORIAL*, ACUMULADO A TRAVES DEL DEVENIR ANCESTRAL, POR TODOS LOS ESTADOS DE LA MATERIA, LE PERMI TE UNA GRAN SUPREMACIA SOBRE ELLA.

DE MANERA, QUE SI BIEN ES CIERTO, QUE EN LAS HORAS ENUN CIADAS PRECEDENTEMENTE, ACUDE INCONCIENTEMENTE*, A LOS ORGANOS INDICADOS, UNA CANTIDAD DE ENERGIA QUE LE FORTA LECE; TAMBIEN ES CIERTO QUE EL HOMBRE*, PODRIA PRESCINDIR DE ELLA, PUESTO QUE TIENDE A REFORZAR LA MATERIA, Y EL HOMBRE*, ESTA POR SOBRE LA MATERIA.

- 31) CUANDO ESTEMOS INTERESADOS EN ACTUAR SOBRE UN ORGANO DE TERMINADO, CON EL FIN DE DILUIR EL CAMPO ELECTROSTATICO PARASITARIO*, FIJADO EN EL MISMO POR ACCION HIPOFISIARIA*, SEPAMOS QUE ESAS HORAS SON LAS MAS INDICADAS, Y SIGUIENDO EL SENTIDO DE GIRO DE LAS MISMAS (fig.134), LO SON TAM BIEN, LAS DOS DEL PROXIMO RITMO.

- 32) EL BIORRITMO TIENE QUE VER CON EL MOMENTO DE LA GESTACION, ASI COMO LA HORA EN OUE LA MISMA SE PRODUJO.

TODO ESTO SERIA MUY ENGORROSO DE EXPLICAR, PERO INSISTO EN QUE EL HOMBRE, HA LLEGADO A UN NIVEL EVOLUTIVO, EN EL CUAL ESTA POR SOBRE LA MATERIA Y SU INFLUENCIA. HA DEJADO ATRAS LA CONSTRUCCION MINERAL EN TODOS SUS PARCIALES ESTADOS.

ESAS CONSTRUCCIONES ESTAN INCORPORADAS A SU MEMORIA SUB CONCIENTE*, Y TIENEN INFLUENCIA EN TANTO Y CUANTO NO EJERZA UNA POSICION VITAL FRENTE A LAS MISMAS.

LAS VIBRACIONES DE LA MATERIA, EN TODOS SUS ESTADOS, SON MUY GROSERAS, PARA COMPARARLAS A LAS SUTILES FRECUENCIAS CEREBRALES DEL HOMBRE*, EN LA FUNCION DE EQUILIBRIO IMPRES CINDIBLE PARA LA EVOLUCION DEL MISMO.

- 33) SI DESMENUZAMOS EL BIORRITMO, NOS DAREMOS CUENTA, QUE HA SIDO ELABORADO POR LOS HABITOS Y COSTUMBRES DE LOS HOMBRES, COMO CELULAS INTELIGENTES DE UNA MASA* COSMICA.

EN LOS DISTINTOS EMISFERIOS TERRESTRES, Y NATURALMENTE CON INFLUENCIA SOBRE LA TIERRA, DE LA CUAL EL HOMBRE*, TRANSITORIAMENTE ES PARTE, ACONTECE LO SIGUIENTE:

SI DE 1 A 3 HORAS, HA CESADO LA FUNCION MAS AGUDA DE LA DIGESTION, Y ESTAMOS UNA PARTE DE LA HUMANIDAD, DESCAN SANDO EN ESTADO DE SUB CONCIENCIA* - SUEÑO PROFUNDO -, ENTONCES, EL CUERPO SE SIENTE LIBERADO DE LA PRESION EJERCIDA POR EL SUJETO EN SU FUNCION CONCIENTE*, E INCON CIENTEMENTE*, RESPIRA MECANICAMENTE Y SIN PERTURBACIONES.

DE 5 A 7 HORAS, HABRA TERMINADO UNO DE LOS PROCESOS DI GESTIVOS, Y EL CUERPO TENDRA QUE EVACUAR; COMO A NUESTROS VECINOS LES SUCEDE LO MISMO, ENTONCES Y APROXIMADAMENTE A LA MISMA HORA, TODOS TENDREMOS NECESIDAD DE EVACUAR LAS HECES DEL CUERPO - SIMPATIA* -

O SEA, QUE LA CANTIDAD DE INTENCIONES, ACTUA EN FUNCION COLECTIVA.

DE 7 A 9 HORAS, Y UNA VEZ DESOCUPADO EL INTESTINO GRUESO, SENTIMOS EL ESTOMAGO VACIO; IGUAL SUCEDE A NUESTROS VECINOS. DE ESTA MANERA, LA INTENCION DE TODOS POR INGERIR ALIMENTOS, ESTIMULA COLECTIVAMENTE LA FUNCION ESTOMACAL.

ASI SUCESIVAMENTE; O SEA, QUE LA INFLUENCIA O EXALTACION DE LA ENERGIA DEL ORGANO CORRESPONDIENTE, LA HAN ELABORADO PARA NOSOTROS, NUESTROS VECINOS, Y NOSOTROS PARA ELLOS, INCLUYENDO LAS VECINAS MASAS* COSMICAS.

- 34) DE TODO LO DICHO, DESEO PARA TERMINAR, DEJAR EN CLARO, QUE TODO LO HACE EL HOMBRE*; O SEA, LO QUE ESTE REPRESENTA EN EL UNIVERSO EN SU FORMA HUMANOIDE, COMO SINTESIS DE LO CREADO.

SU DESEO*, Y LA INTENSIDAD MANIFESTADA EN SU DEVENIR EVOLUTIVO, ES EL MOTOR QUE LE PERMITE ACCEDER A UNA SINTESIS CADA VEZ MAYOR.

REPITO: SI EL HOMBRE* TIENE INCORPORADOS EN SI, LOS REINOS DE LO IMPERCEPTIBLE*, MINERAL, VEGETAL, Y ANIMAL; ES ABSURDO QUE RECURRA A LOS MISMOS PARA RESTABLECER UNA FUNCION DE EQUILIBRIO, DENTRO DE SU CAMPO* ENERGETICO.

ES CIERTO QUE EN OCASIONES, EL HOMBRE DEBE RECURRIR A UN TERCERO PARA LOGRAR EQUILIBRIO, A TRAVES DEL EQUILIBRIO DE ESTE; PERO DEBE HACERLO, CON LA CONCIENCIA, QUE QUIEN LE ASISTE, EN FUNCION DE PLACA CONDENSADORA RESONANTE*, POSEE IDENTICAS POSIBILIDADES QUE EL MISMO, PARA LOGRAR EQUILIBRIO.

REFLEXIONES DE LO MACRO

RESPECTO DE LO MICRO...

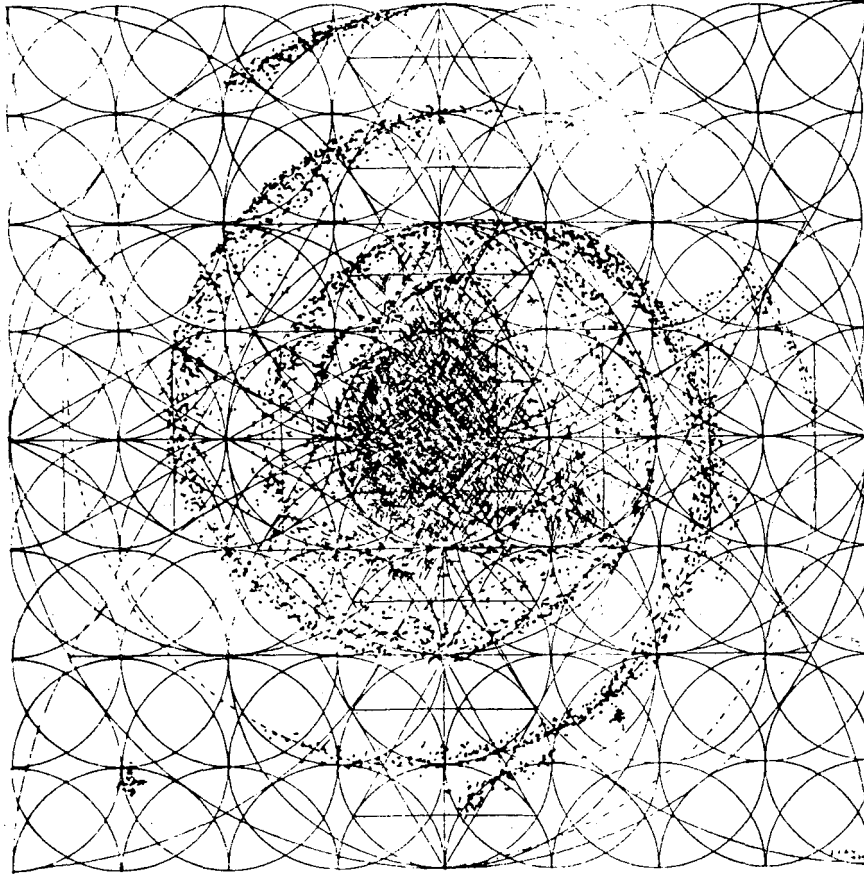

FIG.135

CORRESPONDE A LA GALAXIA Sc NGC
5457 (OSA MAYOR)

- 1) AL OBSERVAR LAS MACRO CONSTRUCCIONES; QUE NO SON MAS QUE LA SUMA DE MICRO CONSTRUCCIONES - UEVAC-X*- (fig.12), Y LAS ENCUADRAMOS DENTRO DEL ESQUEMA UNIVERSAL -1-VAC*- (fig.0), PROYECTADO GEOMETRICAMENTE, NOS ENCONTRAREMOS QUE SALVO EL TAMAÑO, PRODUCTO DE ESPACIO TIEMPO, LA CONSTRUCCION ES IGUAL A SU CORRESPONDIENTE - EL CUERPO HUMANO - (fig.83 y 84), INCLUYENDO SU SISTEMA CROMATICO (fig.89).

LA DIFERENCIA RESIDE, EN QUE ESTOS, SALVO ALGUNO DE SUS COMPONENTES - CUERPOS, MASAS*, PLANETAS - HAN ACUMULADO FLUIDO INTELIGENTE (fig.14), EL QUE FORMA PARTE DE SU SISTEMA SENSORIAL*, Y QUE PROYECTAN HACIA OTRAS MASAS*, MAS O MENOS EVOLUCIONADAS, CONTRIBUYENDO AL EQUILIBRIO COSMICO, Y A LA EVOLUCION E INTELIGENCIA DE LA MATERIA.

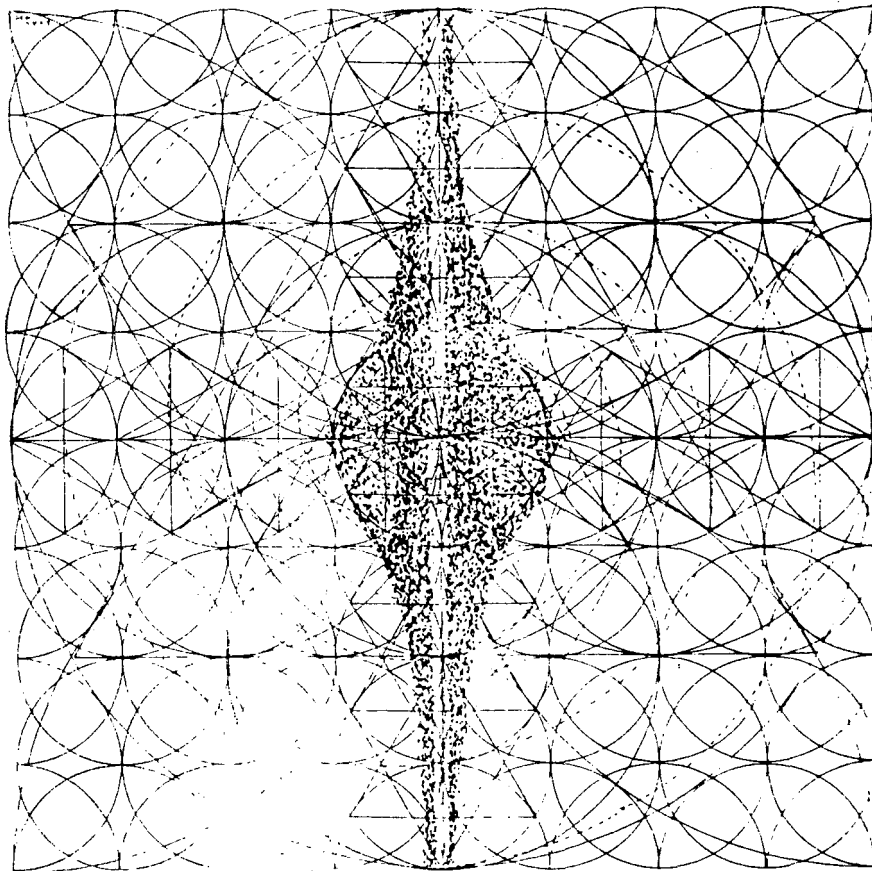

FIG.136

N.G.C. 4274 - GALAXIA DE DISCO

- 2) LA CALIDAD, NIVEL DE EVOLUCION, Y DENSIDAD DE LA MASA*; LE OTORGAN UN DETERMINADO CARACTER, EL QUE PROYECTADO HACIA LA TIERRA, APORTA A LA GESTACION HUMANA. (fig.61,62)

- 3) EN EL DIBUJO 136, PODEMOS APRECIAR UNA GALAXIA VISTA DE COSTADO, RESPECTO DEL OBSERVADOR. SI LA OBSERVAMOS DE TENIDAMENTE, PODEMOS COMPARARLA CON ALGUNAS DE LAS FOTOS DE O.V.N.I. PUBLICADAS OPORTUNAMENTE.

EL O.V.N.I. NO ES MAS QUE UN ESTADO DE CONCIENCIA DE UN TIEMPO DISTINTO AL ACTUAL QUE VIVIMOS LOS SERES HUMANOS, MANIFESTADO CIRCUNSTANCIALMENTE EN LA MATERIA TRIDIMENSIONAL*, DENTRO DE LAS LEYES DE ESPACIO TIEMPO.(fig.65: 3 y 4).

ESTO NOS INDICA, QUE EL HOMBRE*,HA IDO CONSTRUYENDO A TRAVES DEL TIEMPO, UN EDIFICIO SENSORIAL*, APOYADO CIRCUNSTANCIALMENTE EN LA MATERIA DENSA, PERO MUY SUPERIOR A ESTA, POR CUANTO SU INTELIGENCIA, ES EL EXTRACTO SUTIL DE LA MISMA, CON CAPACIDAD DE MODIFICAR SU ESTRUCTURA Y FORMA.

- 4) EL ESTUDIO DETENIDO DEL ASPECTO SENSORIAL* - CARACTER* - DE LAS GRANDES MASAS* CELESTES, HA DADO ORIGEN A UNA CIENCIA MUY DIFUNDIDA EN EL PASADO; LA ASTROLOGIA.

ESTA CIENCIA, ESTABA INFLUENCIADA, POR EL TEMOR Y LA SU PERTISION DEL HOMBRE; QUIEN BUSCABA EN LO MACRO, LA SO LUCION A SUS PROBLEMAS E INCOGNITAS.

LA CAPTACION DE LO MACRO, NO ESTABA BASADA EN LA OBSERVA CION VISUAL DE LAS GRANDES MASAS* CELESTES; SINO, QUE EL OBSERVADOR, SE VALIA DE DICHA VISUALIZACION, SOLO PARA MOTIVARSE, PERO LA INVESTIGACION LA REALIZABA DENTRO DE SU CAMARA, MEDIANTE EJERCICIOS DE DESACELERACION DE CAMPOS* (fig. 113 al 118), Y ESTIMULO DE SU SISTEMA TALAMO HIPOTALAMO* (fig.63 y 63-1); CON EL OBJETO DE SUMERGIRSE EN LA INTELIGENCIA COLECTIVA* - CENTRO DE TRES EJES DE LA GLAN DULA PINEAL*, Y ASI ACCEDER A LA VISION COSMICA.

- 5) EN LA FIG.137, SE DESTACA LA INFLUENCIA DE LA MASA*, QUE ESTARA EN RESONANCIA* CON LA TIERRA, EN FORMA EFECTIVA, DENTRO DE LOS PROXIMOS AÑOS; ASIMISMO SE PUEDE OBSERVAR EL DESPLAZAMIENTO DE LOS VIENTOS SOLARES, QUE DIBUJAN LAS ESPIRALES LOGARITMICAS. (fig.10,12,44,45).

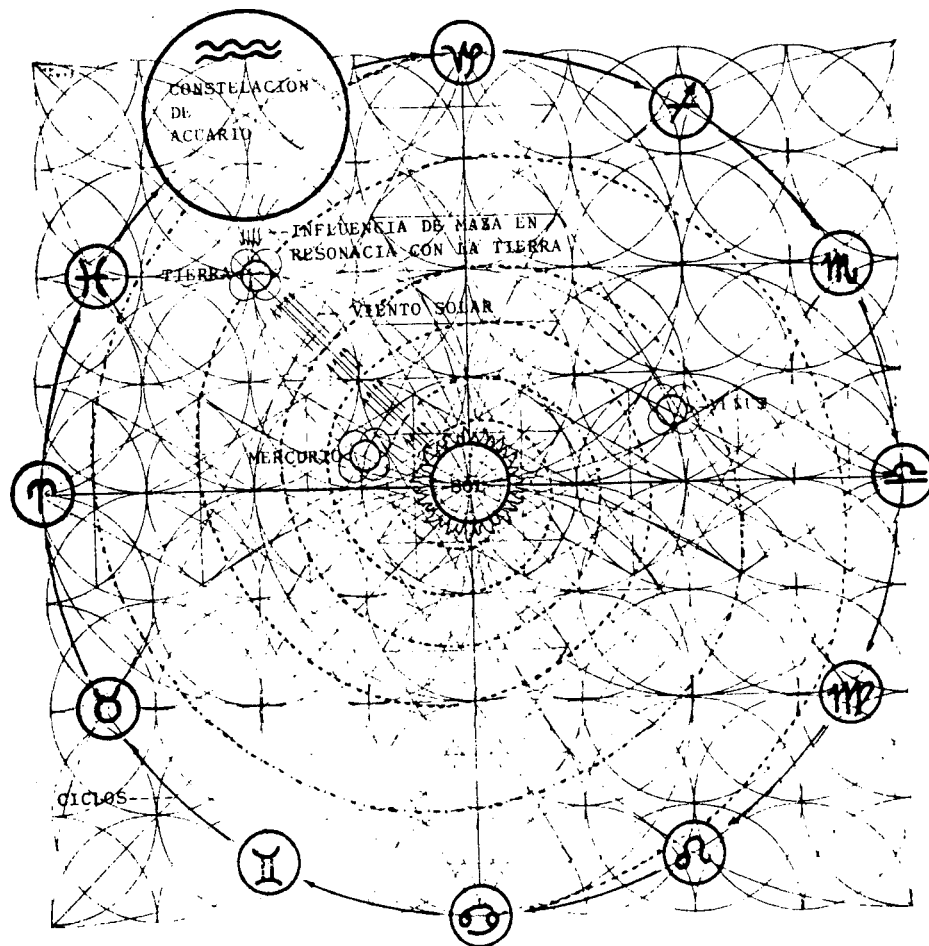

FIG.137

PARTE DEL SISTEMA SOLAR, ENCUADRADO
EN EL ESQUEMA UNIVERSAL

- 1-VAC* -

INFLUENCIA DE LOS CARACTERES, DE LAS MASAS
EN RESONANCIA* CON LA TIERRA; EN UN PERIODO
DE DOCE MESES.

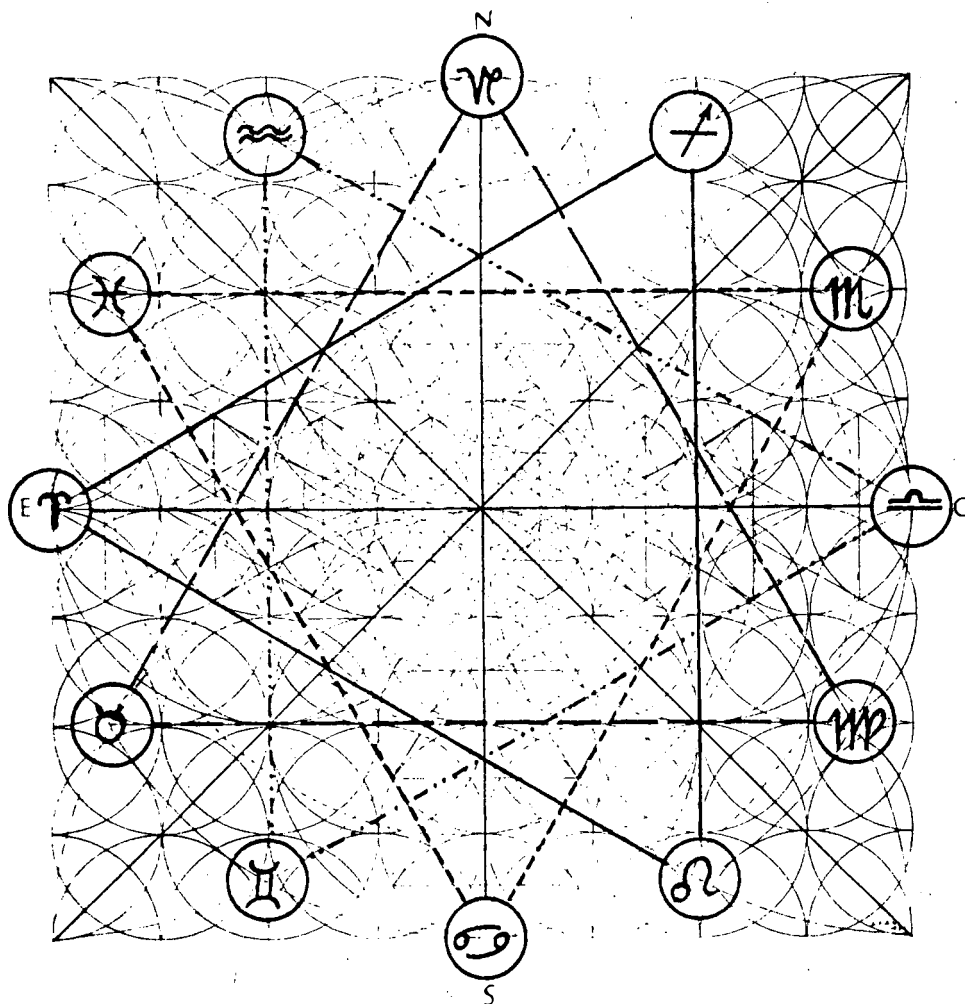

FIG.138

DISTRIBUCION DE CARACTERES, DENTRO DEL
ESQUEMA UNIVERSAL - 1-VAC* -

- 1) LA ASTROLOGIA, ES UNA CIENCIA, CUYOS ORIGENES SE PIERDEN EN EL ALBOR DE LOS SIGLOS.

SI OBSERVAMOS LA FIGURA 4, PODEMOS VER, COMO EN EL PRINCIPIO LO ADIMENSIONAL* (fig.1); COMO PRODUCTO DEL DESEO*, SE ANTINOMIZO* EN CUATRO CAMPOS*, LOS QUE A SU VEZ SE MANTUVIERON UNIDOS A LO ADIMENSIONAL*, MEDIANTE OTROS DOS CAMPOS* RESPECTIVOS, A MAS, LOS CAMPOS COMPLEMENTARIOS* (fig.6 y 7)

- 2) OCURRE, QUE CADA UNO DE LOS CAMPOS*, SUSTENTADO EN SU CORRESPONDIENTE CAMPO COMPLEMENTARIO*, POSEE UN CARACTER PARTICULAR, ESTRUCTURADO DENTRO DEL SISTEMA DE TRIANGULACION TRIGONOMETRICO, Y LA INFLUENCIA DE AGENTES EXTERNOS QUE PARTICIPAN EN SU FORMACION.

AL OBSERVAR DETENIDAMENTE LA FIGURA 12, NOS ENCONTRAMOS CONQUE LA MECANICA NEGATIVA - 6-VAC* -, CONSTRUYE UN TRIANGULO CON EL VERTICE HACIA EL CENIT* - NORTE DEL EJE - Z - (fig.4), EL QUE ESTA RELACIONADO CON LA MATERIA - TRIDIMENSION* -

EN CONTRARIO, LA MECANICA POSITIVA - 7-VAC* - CONSTRUYE UN TRIANGULO CON EL VERTICE HACIA EL NADIR* - SUD DEL EJE - Z - (fig.4)

SEGUN LOS GRIEGOS, EL TRIANGULO CON EL VERTICE HACIA ARRIBA, ERA EL ELEMENTO TIERRA (fig.28); EN CAMBIO, EL TRIANGULO CON EL VERTICE HACIA ABAJO, ERA EL ELEMENTO AGUA.

- 3) EN TANTO, EN EL EJE ECUATORIAL (fig.4:Y), DESDE EL ESTE, Y FORMANDO UN TRIANGULO CON LA BASE HACIA EL OESTE, SE PROYECTA UN TRIANGULO, AL QUE DENOMINARON - FUEGO -, Y DESDE EL OESTE, CON BASE HACIA EL ESTE, SE PROYECTA OTRO TRIANGULO, AL QUE DENOMINABAN, ELEMENTO AIRE.

- 4) EL PRIMER ELEMENTO (fig. 139) - FUEGO -, TIENE A ARIES COMO SU VERTICE INICIAL.

EN VIRTUD DE QUE LA TIERRA - MATERIA - TIENE SIGNO PREPONDERANTEMENTE NEGATIVO, SU DESPLAZAMIENTO MATERIAL TRIDIMENSIONAL*, ES LEVOGIRO* (fig.18), POR LO TANTO SE DESPLAZA EN CONTRA DE LAS MANECILLAS DEL RELOJ.

LO DICHO ES ENUNCIATIVO, ASI COMO LA POLARIDAD DE LOS ELEMENTOS.

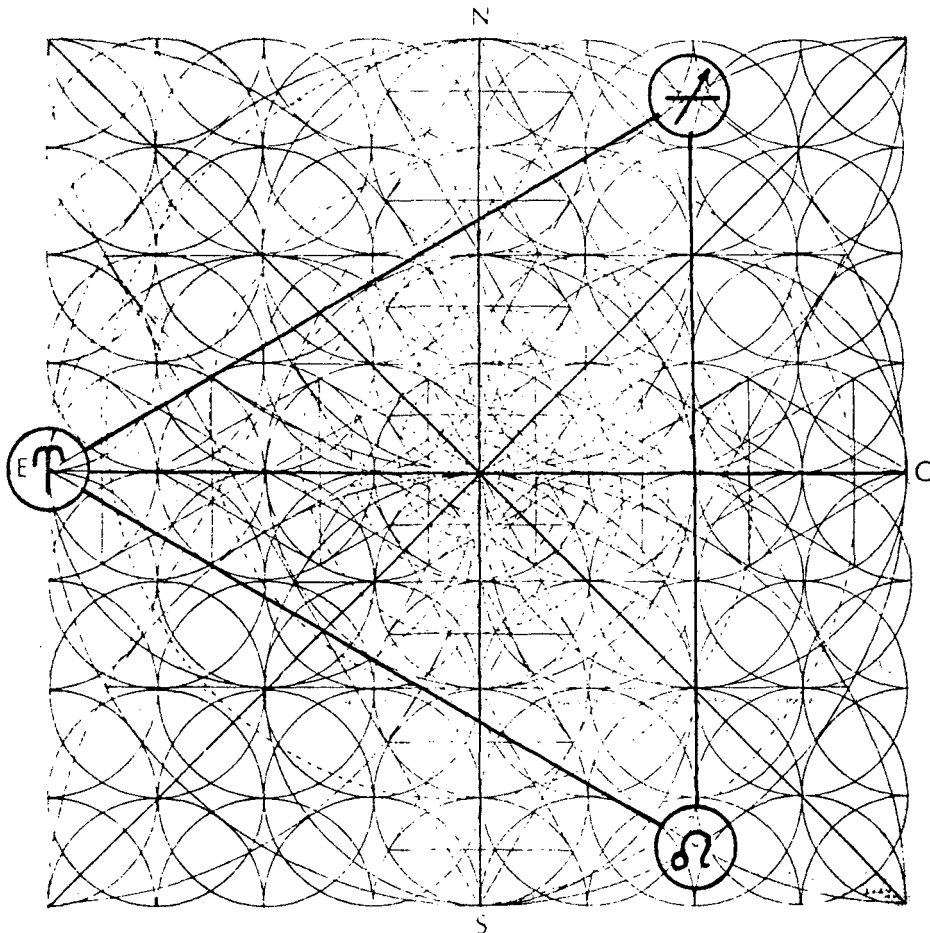

FIG.139

PRIMER ELEMENTO CONSIDERADO - FUEGO -
ARIES, LEO, SAGITARIO

EL SEGUNDO VERTICE, CUYA MAGNITUD SE APRECIA A LOS CUATRO MESES DE INICIADO EL DESPLAZAMIENTO EN ARIES; ES LEO, ACENTUANDO MAS LA CALIDAD DEL ELEMENTO, RESPECTO DE LO COSMICO.

EL TERCER VERTICE; PREPONDERANTE RESPECTO A LA MECANICA CELESTE, ES SAGITARIO.

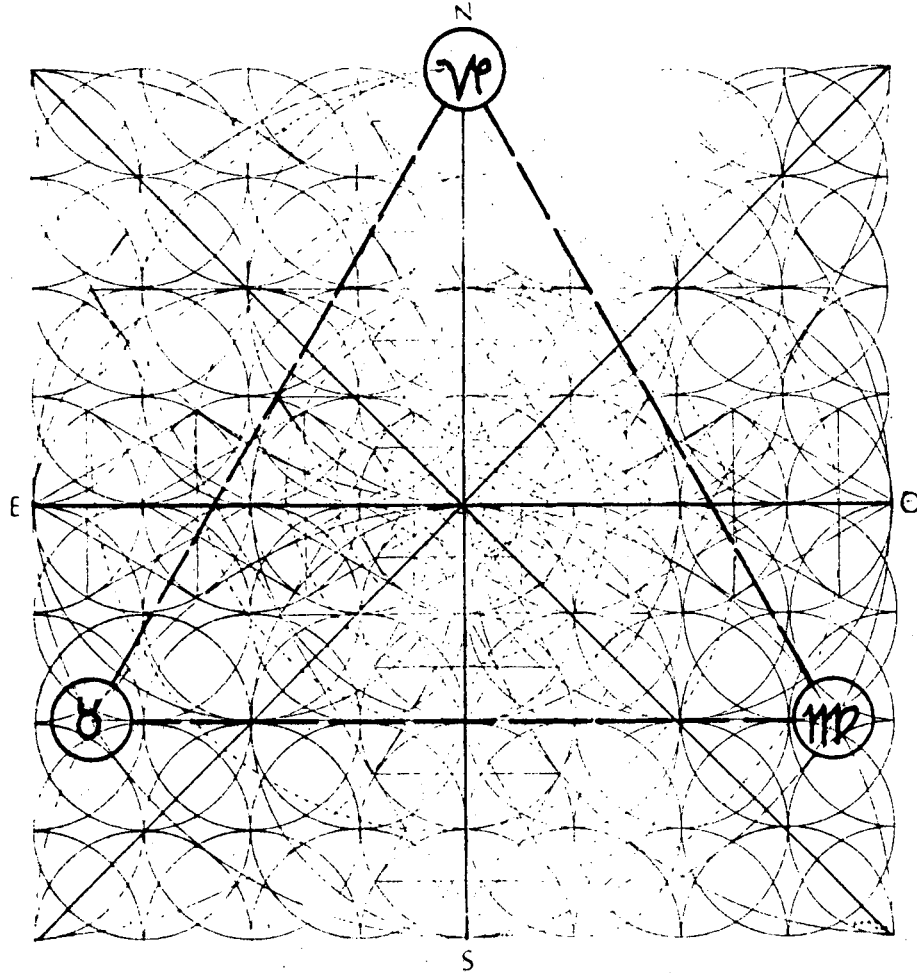

FIG.140

SEGUNDO ELEMENTO CONSIDERADO - TIERRA -
TAURO, VIRGO, CAPRICORNIO

- 5) CONTINUANDO CON EL SEGUNDO ELEMENTO - TIERRA - (fig.140) EL VERTICE O CARACTER, SE INICIA CON TAURO, EL SEGUNDO VERTICE QUE ACENTUA EL CARACTER, ES VIRGO; Y EL TERCERO, PREPONDERANTE RESPECTO DE LA MECANICA CELESTE, ES CAPRI CORNIO.

- 6) EL TERCER ELEMENTO (fig.141), ES AIRE, EL VERTICE O CARACTER, SE INICIA CON GEMINIS, LUEGO LE SIGUE LIBRA, ACENTUANDO LA MAGNITUD DE CARACTER, Y LUEGO, COMO VERTICE PREPONDERANTE, RESPECTO DE LA MECANICA CELESTE, ACUARIO.

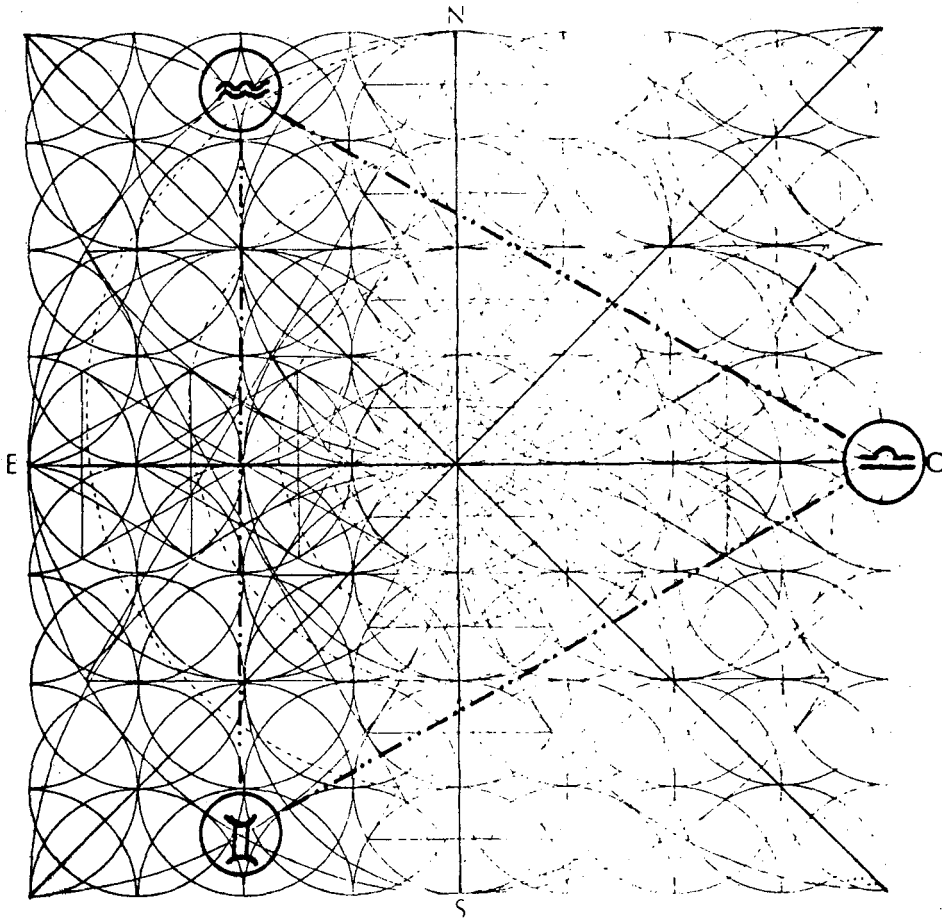

FIG. 141

TERCER ELEMENTO CONSIDERADO - AIRE -
GEMINIS, LIBRA, ACUARIO

- 7) EL CUARTO ELEMENTO CONSIDERADO (fig.142), ES AGUA. TIENE A CANCER COMO SU PRIMER VERTICE, LUEGO, Y A LOS CUATRO MESES DE INICIADO, ACENTUANDO EL CARACTER, ESCORPIO. EL TERCER VERTICE PREPONDERANTE, ES PISIS.

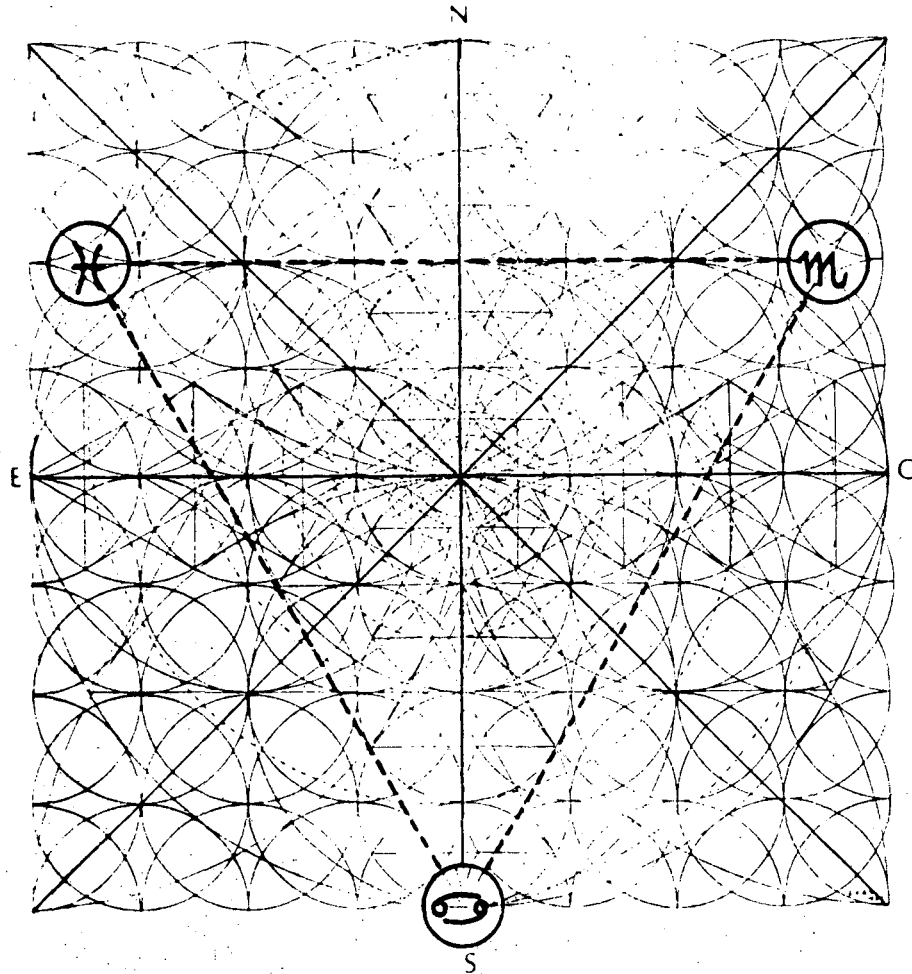

FIG. 142

CUARTO ELEMENTO CONSIDERADO - AGUA -
CANCER, ESCORPIO, PISIS

8) DE TODO LO EXPLICADO, Y COMO BASE DE LA ASTROLOGIA, VISTA DESDE LA TEORIA - VAC* -, TENEMOS:

- a) EN UN MICRO, Y EXACTAMENTE IGUAL EN UN MACRO CUERPO, EXISTEN CUATRO CAMPOS*, ORIGINADOS POR EL DESEO*, DE UNA APARENTE* PARTICULA ADIMENSIONAL*, EN PENSAR AL MARGEN DEL PENSAMIENTO - INTELIGENCIA COLECTIVA* - O DIOS UNIVERSAL. (fig.10;14,15,22,23)

- b) CADA CAMPO* TRIDIMENSIONAL*, POSEE EN SU ESTADO TRANSITORIO, PREPONDERANTEMENTE MEMORIA CONCIENTE* Y SUB CONCIENTE*; ACCEDIENDO A LA MEMORIA IN CONCIENTE*, SOLO CON LA INTERVENCION DE LA INTE LIGENCIA COLECTIVA*. (eje X)
- c) CADA CAMPO* POSEE SU CORRESPONDIENTE CAMPO COM PLEMENTARIO* IMPERCEPTIBLE* (fig.6 y 7), Y SUSTENTO ADIMENSIONAL*; DE MANERA, QUE NUNCA ABANDONO SU CONDICION DIVINA - INTELIGENCIA COLECTIVA* -

ACONTECE QUE POR SU ANTINOMIA* Y SENTIDO TRANSI TORIO DE LA UNIDAD EGOCENTRICA*, ATROFIO SU CAPACIDAD DE PERCEPCION MECANICA INCONCIENTE*

ELLO SE DEBE A LAS BONDADES DE LA MECANICA MISMA, ESTABLECIDA EN EL DEVENIR EVOLUTIVO, DONDE SU META INMEDIATA... NO PODIA SER LA INTEGRACION AL CUERPO DIVINO ADIMENSIONAL*; SINO LA DE ACCEDER AL PROXIMO NIVEL EVOLUTIVO, EN EL CUAL DEBE EMPLEAR TODA SU CAPACIDAD CONCIENTE*.

CADA ESTADO DE LA MATERIA POSEE UN CICLO EVOLU TIVO; CUMPLIDO ESTE, Y COMPRENDIDA LA RAZON Y NECESIDAD DE PASO POR EL MISMO, LA LUZ, ASUME EL ESTADO GASEOSO, LIQUIDO, SOLIDO, Y A SU VEZ LO SOLIDO ACCEDE A OTRO NIVEL DE LINEAS DE FUERZA*, DEL CAMPO* TRANSITADO, PARA EVOLUCIONAR DENTRO DEL ESTADO VEGETAL, Y ASI SUCESIVAMENTE.

- d) LA INTELIGENCIA - SISTEMA SENSORIAL* - (fig.14) HA EVOLUCIONADO TRANSITANDO POR TODOS LOS ESTADOS DE LA MATERIA; HOY ES HOMBRE*, SU PROXIMO PASO SERA SU PREPARACION PARA INTEGRARSE A LO ADIMEN SIONAL* CON SU APARENTE* UNIDAD.

- e) CADA CAMPO* POSEE UN CARACTER, COMO PRODUCTO DE SU PARTICULAR INTERES EN LA EXPERIENCIA SUFRIDA; ESTE CARACTER SE PROYECTA. DESDE LO MICRO* A LO MACRO* Y VICIVERSA.

EL VINCULO ENTRE LOS MISMOS, ESTA PROVISTO POR EL EJE - X - DE SUSTENTACION DE CAMPOS* (fig.4:X) Y LA PROYECCION MISMA DEL PROPIO CAMPO* HACIA EL TODO*. (fig.4-1)

LA CAPTACION CONCIENTE* DEL CAMPO*, ESTA ENCUADRA EN LO TRIDIMENSIONAL* Y LAS LEYES DE ESPACIO TIEMPO.

LO CONCERNIENTE A LA CAPTACION INCONCIENTE* DEL CAMPO*, ESTA ENCUADRADA EN LO ADIMENSIONAL*, Y CARECE DE ESPACIO TIEMPO.

- f) CADA CAMPO*, ES PARTE ANTINOMIZADA* DE UN SOLO CAMPO* ADIMENSIONAL* (fig.1), MANTENIENDO UNA APARENTE* INDIVIDUALIDAD.

LA UNIDAD TRIDIMENSIONAL* MATERIAL, SE MANIFIESTA, DENTRO DE TRES ESFERAS (fig.46), CONFORMADAS POR MULTITUD DE CAMPOS* ESTRUCTURADORES. ESTO EN LO QUE HACE A LA MATERIA, PERO SU NIVEL DE CONCIENCIA* Y EVOLUCION SENSORIAL*, EXCEDE LAS TRES ESFERAS.

PARA EXCEDER LAS TRES ESFERAS (fig.49), LA CONCIENCIA* TENDRA QUE FUNDIRSE EN LA INCONCIENCIA*, DEPONER MOMENTANEAMENTE SU SUSTENTO MATERIAL (fig.69), Y ASI, CON ESFUERZO, SUPERA SU NIVEL DE CAPTACION, HASTA OTROS NIVELES EN QUE SE EXTIENDE SU CAMPO* (fig.4-1)

EN VIRTUD, QUE LOS CAMPOS* SE PROYECTAN GEOMETRICAMENTE AL INFINITO, LA CONCIENCIA*, FUNDIDA EN LA INCONCIENCIA*, PUEDE PROYECTARSE TAMBIEN AL INFINITO.

EL ESQUEMA SENSORIAL*, O SEA, LOS ESTADOS DE CONCIENCIA*, FUNDIDOS EN UN SOLO ESTADO, ADOQUIEREN CAPACIDAD DIVINA, INCORPORANDOSE A LA INTELIGENCIA COLECTIVA*, O DIOS UNIVERSAL.

EL HOMBRE*, Y LAS MASAS* CELESTES DE LAS CUAL ES SINTESIS, TIENEN ESTRUCTURA ELECTROMAGNETICA PERCEPTIBLE* MATERIAL, NEGATIVA, DE MANERA, Y POR CUANTO LO ADIMENSIONAL*, TIENE ESTRUCTURA ELECTROMAGNETICA PLASMÁTICA*; LO TRIDIMENSIONAL* EN SU ESTADO MATERIAL, SOLO PUEDE ACCEDER A LO ADIMENSIONAL* (fig.65:2), MOMENTANEAMENTE; SALVO EXCEPCIONALES CASOS, A LOS QUE LA IGLESIA DEFINE COMO "SANTOS".

LOS CASOS ENUNCIADOS COMO EXCEPCIONALES, SE PRODUCEN (fig.18 y 20), CUANDO LOS SENTIDOS DE GIRO LEVOGIRO* Y DESTROGIRO*, CEDEN EN SU VELOCIDAD, Y SE DISUELVEN EN EL CENTRO DE LOS TRES EJES.(fig.4) PASANDO A SER PLASMATICOS* Y ADIMENSIONALES*.

- g) LOS CAMPOS* ESTAN ANTINOMIZADOS* - SEPARADOS -, EN CUATRO CARACTERES - TRIANGULOS - (fig.138,139, 140,141,142); HASTA COMPRENDER, QUE DILUYENDO TAL ANTINOMIA* EN UNA SOLA INTEGRACION REAL (fig.1), DEJARAN DE PARTICIPAR EN LOS SUFRIMIENTOS O PRUEBAS, A QUE SON SOMETIDOS EN LA ESCUELA MATERIAL*, CON EL OBJETO DE DILUIR SU INTERES Y DESEO* DE UNIDAD, AL MARGEN DEL TODO*.

LA MEMORIA RECOGIDA POR LOS CAMPOS*, EN SU DEVENIR EVOLUTIVO, ES ACUMULADA, CON EL OBJETO DE ENRIQUECER LA INTELIGENCIA COLECTIVA* DE LA CUAL FORMAN PARTE.

- h) SI CADA CAMPO* SE PROYECTA HACIA EL TODO* (fig.4:1) Y DESDE LO MICRO* HACIA LO MACRO*, Y VICIVERSA; DEBEMOS ENTENDER, QUE TODO LO EXISTENTE EN EL CAMPO* TRIDIMENSIONAL*, ES EXACTAMENTE LO MISMO. SALVO LA INFLUENCIA TRANSITORIA DE UN CARACTER O MASA* COSMI

CA (fig.60), CONFORMADA POR LOS DOCE CARACTERES, EN SU DEVENIR EVOLUTIVO.

LA INFLUENCIA DEL CARACTER DE LAS MASAS* COSMICAS, TIENE INFLUENCIA CICLICA, Y EN FORMA DIFERENTE EN CADA PARTICULA DEL MISMO CAMPO*.

LA INFLUENCIA DIFERENTE, ES EN RAZON DE QUE CADA UNA DE ELLAS, ADQUIRIO CONCIENCIA* DE SU EXISTENCIA TRIDIMENSIONAL*, EN DISTINTOS MOMENTOS DE ESPACIO TIEMPO, Y NIVEL EVOLUTIVO. ESTO LES OTORGA UNA CARACTERISTICA ACENTUADA POR TENAZ ANTINOMIZACION*, LA QUE NO ES MAS QUE, FALTA DE EXPERIENCIA NECESARIA, PARA COMPRENDER, QUE SU EVOLUCION ES LA ANULACION DE SU INDIVIDUALIDAD, REEMPLAZANDOLA POR UNA APARENTE*.

LO APARENTE*, TIENE QUE VER SOLAMENTE CON SU RESPON SABILIDAD DE EQUILIBRIO, DENTRO DEL GRAN CUERPO ADIMENSIONAL* DE LA INTELIGENCIA COLECTIVA*.

EN EL CASO DE LA TIERRA, SABEMOS QUE VA CUMPLIENDO ERAS, DE APROXIMADAMENTE DOS MIL CUATROCIENTOS AÑOS, EN LOS CUALES, ESTA INFLUENCIADA POR UN CARACTER COSMICO; CUANDO SON CUMPLIDAS SEIS ERAS - 14.400 AÑOS - LE SOBREVIENTE UNA VIOLENTA TRANSFORMACION, EN LA CUAL LO QUE ESTABA ARRIBA, PASA A ESTAR ABAJO; ABAJO SIGNIFICA MAS CERCA DEL CENTRO - CONJUNCION*DE ASTROS -

DE ESTA MANERA, TODO LO QUE ESTABA ARRIBA, SE HUNDE EN UN CICLO DE TRESIENTOS CUARENTA Y CINCO MIL AÑOS APROXIMADAMENTE, HASTA LLEGAR AL CENTRO DE LOS TRES EJES PREPONDERANTES DE LA TIERRA - C.S.A.* -

COMO EN EL CENTRO DE LA TIERRA, ESTA EL CENTRO DE CON CIENCIA* , SIMIALR AL DE LA GLANDULA PINEAL* Y GLAN DULA TIROIDES*, EN EL HOMBRE*; TODO LO EXISTENTE MAGMATIZA*, PARA ASCENDER HACIA LA CORTEZA DE LA TIERRA EN FORMA DE GASES, ROCAS FUNDIDAS Y SOLIDAS, ETC.

LOS DESPLAZAMIENTOS DE LOS CONTINENTES EN FORMA GRADUAL, - DERIVA CONTINENTAL Y TECTONICA DE PLACAS - OBEDECEN A ESTAS LEYES CICLICAS; LAS QUE INFLUYEN EN EL CARACTER INTELIGENTE DEL CUERPO TIERRA, DEL CUAL EL HOMBRE* REPRESENTA UNA CELULA.

LA EVOLUCION DE LA TIERRA, ES LA EVOLUCION DE TODAS SUS PARTES COMPONENTES; PERO EL NIVEL DE CONCIENCIA* APARENTEMENTE* INDIVIDUAL DEL HOMBRE*, COMO SINTESIS DE TODO LO QUE EXISTE EN ELLA, LE PERMITE ACCEDER EN ESA CALIDAD, AL MAXIMO NIVEL EVOLUTIVO, Y FORMAR PARTE DEL TODO*.

CUANDO UNA CELULA APARENTEMENTE* INDIVIDUAL, DE LA TIERRA, ACCEDE A SU INTEGRACION A LA INTELIGENCIA COLECTIVA*, LA TOTALIDAD DE LAS CELULAS INTELIGENTES - QUE SON SOLO UNA - SE ENRIQUECEN CON TAL EXPERIENCIA.

- i) EL CUERPO HUMANO, ESTA CONSTRUIDO, SOBRE LA BASE DE CUATRO CAMPOS* TRIDIMENSIONALES*, DOS CAMPOS* DE SUSTENTACION* (fig.4); SUS CORRESPONDIENTES CAMPOS COMPLEMENTARIOS* (fig.6 y 7), Y POR ACUMULACION DE CAMPOS* DE SUS PARTICULAS COMPONENTES.

EN SU CONSTRUCCION SENSORIAL* INTELIGENTE*, ES LA SINTESIS DE MAYOR CALIDAD DENTRO DEL CAMPO TRIDIMENSIONAL*, Y POR LOGICA DEDUCCION, LE ASISTEN LAS MAYORES POSIBILIDADES DE UNA INTEGRACION FUTURA.

NO OBSTANTE, Y COMO YA SABEMOS, LA INTEGRACION, SOLO SERA PRODUCTO DE LA DESINTEGRACION DE SU EGOISMO, Y LA COMPRESION GENUINA DE QUE TODO* ES SOLAMENTE UNO.

EN SU NIVEL EVOLUTIVO, EL HOMBRE* PUEDE DETENER EL MATERIAL CICLO TRIDIMENSIONAL*, YA QUE SU SISTEMA SENSORIAL*, ESTA PREPARADO PARA EL CAMBIO.

RECORDEMOS QUE EL HOMBRE*, INCLUYE MATERIA SOLIDA, ALMA* Y SUSTENTO ADIMENSIONAL* (fig.1)

ANTE CUALQUIER MOVIMIENTO CICLICO DE LA TIERRA, PUEDE DESAPARECER SU FORMA MATERIAL; PERO EL ALMA* QUE CUMPLE UN SOLO CICLO EN ESPACIO TIEMPO, NO SE DESTRUYE NI SE DESINTEGRA, CONTINUA CON SU MEMORIA SUB CONCIENTE* Y SU MEMORIA INCONCIENTE* SURYACENTE, HASTA CUMPLIR SU CICLO EVOLUTIVO.

- j) DE MANERA TAL, QUE LA INFLUENCIA DE LOS ASTROS SOBRE EL HOMBRE*, NO ESTA DADA POR UNA CIRCUNSTANCIA O MASA* EN RESONANCIA*, SINO, POR UNA MULTITUD DE CIRCUNSTANCIAS E INFLUENCIAS DE MASAS* EN RESONANCIA*.

LA SUMA DE TALES INFLUENCIAS, DA COMO RESULTADO UN DETERMINADO TIPO DE CARACTER, EL CUAL EL SUJETO, PUEDE Y ESTA CAPACITADO PARA MODIFICAR, EN UNA POSICION VITAL Y CONCIENTE* DE SU CONDICION DIVINA.

CUANDO EL SUJETO SE DEPONE EN SU VITALIDAD, QUEDA PENDIENTE DE TALES INFLUENCIAS, ASI QUEDA ENCASILLADO EN UN CARACTER TIPO.

CUANDO EL SUJETO SE ENCASILLA, POR HABER PERDIDO LA VITALIDAD DE RAZONAR DE POR SI, "ENTONCES RECURRE A UN ADIVINO O ASTROLOGO", EL QUE EN LA GRAN MAYORIA DE LOS CASOS, EN VEZ DE ESTIMULAR LA FUNCION VITAL, LE ENCASILLA AUN MAS; APORTANDO SU PROPIA INFLUENCIA.

ESTO CONTRIBUYE PARA QUE EL CONFUNDIDO INDIVIDUO, PIERDA UNA OPORTUNIDAD HISTORICA EN SU DEVENIR ANCESTRAL - INCLUSO A PERDER SU FACULTAD DE RAZONAR, Y POR LO TANTO DE EVOLUCIONAR, DENTRO DEL PERIODO EN QUE VIVE, TRIDIMENSIONAL* Y FUGAZMENTE -

EL HOMBRE* HA SUPERADO LA MATERIA; SI CONOCE SU CAPACIDAD VITAL, SABE QUE SE ENSEÑOREA SOBRE LA MISMA.

- k) CUANDO EL HOMBRE* ESTA ENCUADRADO DENTRO DE LA SU MA DE CARACTERES APARENTEMENTE* INDIVIDUALES, Y LOS MISMOS LE REBASAN; HA DESTRUIDO UNA OPORTUNIDAD EN SU EVOLUCION.

LA EVOLUCION DEL ALMA* DENTRO DE LAS LEYES DE ESPA CIO TIEMPO, TIENE RESPONSABILIDAD INDIVIDUAL - DE N TRO DE SU INDIVIDUALIDAD APARENTE* -

- l) CUANDO EL HOMBRE SE SOBREPONE A LAS INFLUENCIAS DE MASAS* Y SUS CARACTERES (fig.60); ENTONCES, TODO EL UNIVERSO ESTA ENRIQUECIENDOSE DE TAL VITALIDAD, Y AUN MAS SI EL HOMBRE*, EJERCE EN ESTAS CIRCUNSTANCIAS, SU PROPIA INFLUENCIA PARA DISOLVER LAS ANTINOMIAS* QUE CARACTERIZAN LA MATERIA, EN UNA ACCION SENSORIAL* GREGARIA*.
- m) ENTONCES, TENEMOS QUE LA MATERIA DENSA, QUE CONFORMAN LOS CUERPOS COSMICOS, ESTA SUJETA A LA VOLUNTAD VITAL DEL HOMBRE*, Y ESTE RESPONDE SOLO AL CONJUNTO DE INTELIGENCIAS PARES, COMPONENTES DE LA INTELIGENCIA COLECTIVA*, POR SUS ACTOS CONCIENTES*, Y AUN POR LOS ACTOS INCONCIENTES* QUE CONTRIBUYE A ENRIQUECER.

LAS INTELIGENCIAS PARES, SON LOS CAMPOS* IMPERCEPTIBLES* - ALMAS* -, Y LAS CELULAS APARENTES* ADIMENSIONALES*, QUE COMPONEN LA INTELIGENCIA COLECTIVA* - ANGELES -

LAS SUMAS DE CELULAS TRANSITORIAMENTE TRIDIMENSIONALES*, Y DE CELULAS ADIMENSIONALES*, CONFORMAN EL CONJUNTO DE LA INTELIGENCIA COLECTIVA* O DIOS UNIVERSAL.

9) RESUMIENDO:

EL HOMBRE* TOMA CONCIENCIA DE SU EXISTENCIA MATERIAL, ASISTIDO POR INFLUENCIA DE MASAS* COSMICAS - ASTROS - DE MAYOR O MENOR MAGNITUD, PROYECTADAS HACIA LA TIERRA (fig.60,61,62) - MEMORIA GENETICA -

EN EL MOMENTO DE SU GESTACION PRIMERO, Y DE SU NACIMIENTO DESPUES, ES ASISTIDO POR INFLUENCIAS TELURICAS Y DE AMBIENTE - FENOTIPO* -

TRAE APAREJADA EN SI, LA LUZ - SUMA DE COLORES PRIMARIOS - (fig.12), EN EL TRIANGULO CON EL VERTICE HACIA EL CENIT*; ORIGEN DE LA MATERIA.

SI SU CONDICION NO ES VITAL, SERA ARRASTRADO POR TALES INFLUENCIAS, PERDIENDO SU OPORTUNIDAD EVOLUTIVA CIRCUNSTANCIAL. JAMAS PERDERA EL NIVEL ALCANZADO HASTA EL MOMENTO DE SU GESTACION, DEL CUAL TIENE MEMORIA.

SI SU CONDICION ES VALIENTE Y VITAL, CONTRIBUIRA A SU PROPIA EVOLUCION; QUE ES LA EVOLUCION DEL UNIVERSO; ENTONCES YA NO EXISTEN EN EL INFLUENCIAS - NI DEL GENOTIPO* NI DEL FENOTIPO* - PASANDO A SER EL ARQUITECTO, DE UNA SIEMPRE RENOVADA CONCIENCIA* COSMICA.

SI SU EVOLUCION ES TAL, QUE HA COMPRENDIDO LA RAZON DE SU EXISTENCIA MATERIAL TRIDIMENSIONAL*, ENTONCES NO PARTICIPARA EN DICHO CICLO, ACCEDIENDO A LO ASIMENSIONAL*, PARA INTEGRARSE A SU ESENCIA SIN ESPACIO TIEMPO; INFLUYENDO, DENTRO DE LAS LIMITACIONES QUE LE SON PROPIAS, SOBRE LO TRIDIMENSIONAL*.

LA INFLUENCIA QUE EJERCERA SOBRE LO TRIDIMENSIONAL*, SERA EN UNA VIBRACION QUE LLAMAMOS COMUNMENTE AMOR, A TRAVES DE LAS LENTICULARES BICONVEXAS PLASMATICAS* - 3-VAC* - Y EJE - X - (fig.4)

- 10) LOS ASTROS, SON EN SU MAYORIA, MASAS* CON CARACTER ACUMULADO, QUE ES LA SUMA DE CARACTERES QUE INFLUENCIARON EN SU CONSTRUCCION.

CUANDO UNA MASA* COSMICA BRILLA CON GRAN INTENSIDAD, ES MAYOR SU INTENCION EN LO MATERIAL; CUANDO POR EL CONTRARIO SE VA OPACANDO, ES CUANDO TERMINADA LA EVOLUCION, PASA A INTEGRAR EL GRAN CUERPO PLASMATICO* DE LA INTELIGENCIA COLECTIVA*.

EN UNO O EL OTRO ESTADO, EJERCEN INFLUENCIA SOBRE EL HOMBRE*, EN TANTO Y CUANTO ESTE DEPONGA SU CAPACIDAD VITAL.

EL HOMBRE* TIENE INCORPORADOS A SU CUERPO, LA SUMA DE INGREDIENTES QUE COMPONEN LOS CUERPOS COSMICOS; SI LO MICRO* ES IGUAL A LO MACRO*, Y TIENE CONTROL EFECTIVO SOBRE SU CUERPO, TAMBIEN DEBEMOS COMPRENDER, QUE TIENE CAPACIDAD POTENCIAL PARA CONTROLARLOS.

LA UNIDAD DE ENERGIA, COMO PRIMERA

FORMA MATERIAL DE ENERGIA.

UEVAC*

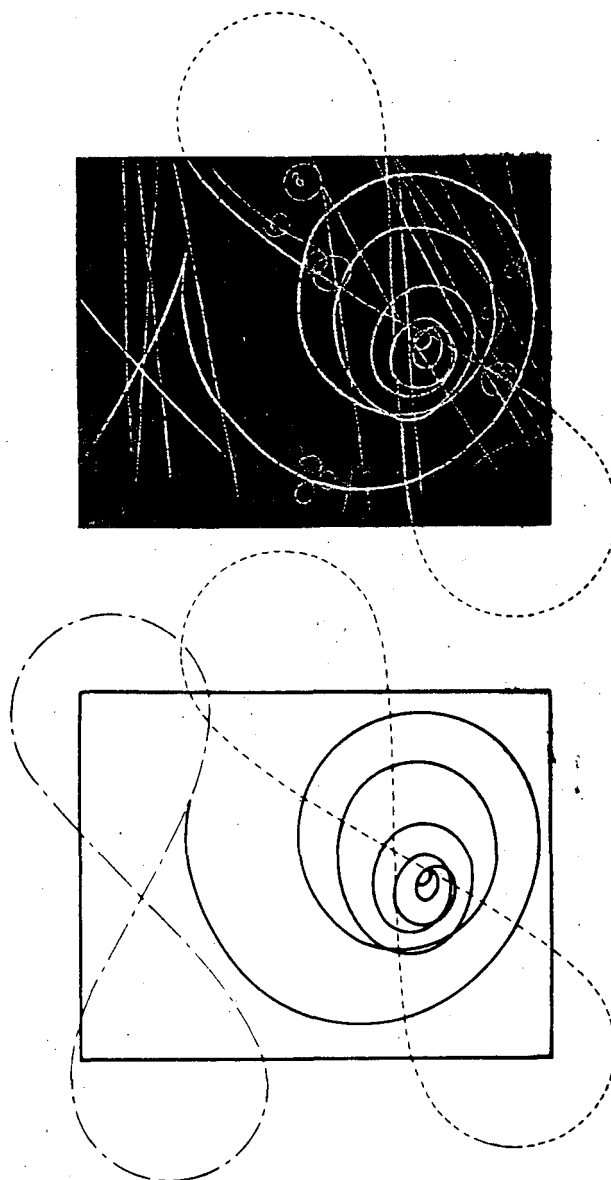

FIG.143

- 1) EN LA PARTE SUPERIOR DE LA FIGURA 143, PODEMOS OBSERVAR UNA FOTOGRAFIA, TOMADA A UNA PARTICULA*, CARGADA ELECTRICAMENTE, CON TRAZO DE BURBUJAS DE HELIO LIQUIDO.

ESTUDIANDO LAS FIGURAS 10,11 y 12, DE LA UNIDAD DE ENERGIA - UEVAC* -, VEMOS AQUELLO QUE CAPTO LA CAMARA, Y AUN LO QUE NO PUDO CAPTAR (fig.12), POR CARECER DE UNA TECNOLOGIA ADECUADA.

- 2) CONOCEMOS Y DIFUNDIMOS, QUE CADA PARTICULA* TIENE SU ANTIPARTICULA*, DE MASA* IDENTICA, PERO DE DISTINTO SIGNO. LA FORMA DE ATOMOS PROPUESTA, Y QUE CONOCEMOS, ESTA FORMADA POR NEUTRONES*, POSITRONES*, Y ELECTRONES*; LA PARTICULA* PERCEPTIBLE*, SERIA LA CARGADA ELECTRICA MENTE NEGATIVA; AQUELLA QUE TEORIZAMOS, SERIA EL POSITRON*, O ANTIELECTRON*. (fig.6 y 7: campos complementarios)
- 3) DE LA OBSERVACION DE LAS FIGURAS 144 Y 145, SE DESPRENDE QUE LA UNIDAD DE ENERGIA* - UEVAC* -, RESPONDE EN SU CONSTRUCCION - EXPLICANDO EL FUNCIONAMIENTO - DE LAS PEQUEÑISIMAS PARTES DE LA MATERIA, Y SU TEORIA DE AQUELLOS COMPONENTES, QUE NO SE PUEDEN PERCIBIR NI MEDIR CON LOS INSTRUMENTOS QUE POSEE EL HOMBRE DE CIENCIA EN LA ACTUALIDAD.

LA TEORIA VAC, ES COHERENTE PARA ELABORAR, BASADOS EN SU CONSTRUCCION; YA QUE DA EXPLICACION, A LA PARTICIPACION DE LAS 'DENOMINADAS' PARTICULAS SUB ATOMICAS*.

- 4) EN REALIDAD, SI OBSERVAMOS LA FIGURA 18, PODEMOS VER COMO FUNCIONA EL ELECTRON*, COMPLEMENTANDOSE CON EL POSITRON* O ANTI ELECTRON.

EL ELECTRON* Y EL POSITRON*, CUANDO SE SUPERPONEN ENTRE SI, ORIGINAN UN NEUTRON*; DENTRO DE LAS LENTICULARES BICONVEXAS PLASMATICAS* - 3-VAC* -, DONDE LOS SIGNOS DE LAS CARGAS ELECTRICAS EN EQUILIBRIO SE ANULAN, SIN PERDER PESO (PLASMA*).

EL ESPIN NUCLEAR*, ESTA INTIMAMENTE LIGADO, A LA TORSION (fig.16) QUE EJERCE EL ELECTRON*, AL SUMERGIRSE EN EL CAMPO* IMPERCEPTIBLE*, (fig.6 y 7: campos complementarios) DEL CAMPO* OPUESTO; ATRAIDO POR CARGAS DE SIGNO CONTRARIO - POSITRON* - PARA LUEGO REGRESAR A SU LUGAR DE ORIGEN - ELECTRON* -

EL NEUTRINO*, O EJE - X -, SUSTENTADOR DE CAMPOS* (fig.10:X) ESTA CONSTITUIDO POR SUSTANCIA PLASMATICA* Y FLUIDO INTELIGENTE - INTELIGENCIA COLECTIVA* -, SU PRESENCIA EN LA ZONA NEUTRA (fig.57), O CENTRO DE LOS EJES (fig.4), EN LOS CAMPOS*, PERMITE SU ASOCIACION O SUSTENTACION.

- 5) POR ULTIMO, ES NECESARIO DESTACAR, QUE POR ASOCIACION DE UNIDADES DE ENERGIA - UEVAC* - ESTA CONSTITUIDA LA MATERIA SOLIDA.

LA RAZON DE SU EXISTENCIA, ESTA DADA, POR EL PRINCIPIO DE ATRACCION Y RECHAZO ENTRE CARGAS DE IGUAL Y DISTINTO SIGNO.

PARA QUE EXISTA ATRACCION, ES NECESARIO AFINIDAD; LA AFINIDAD LA PROVEE UNA VIBRACION, DENOMINADA POR LA IGLESIA - AMOR -

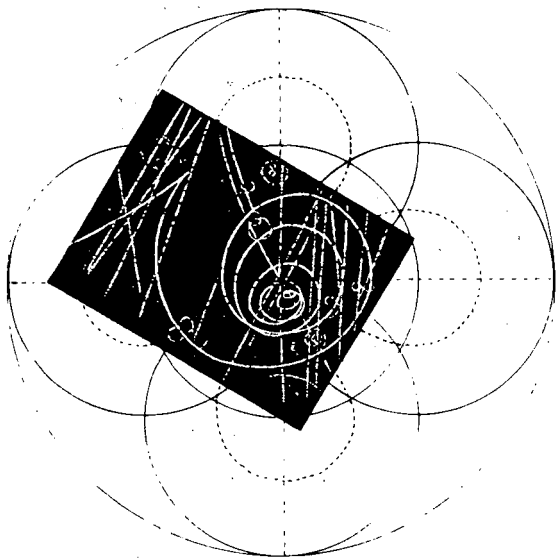

FIG.144

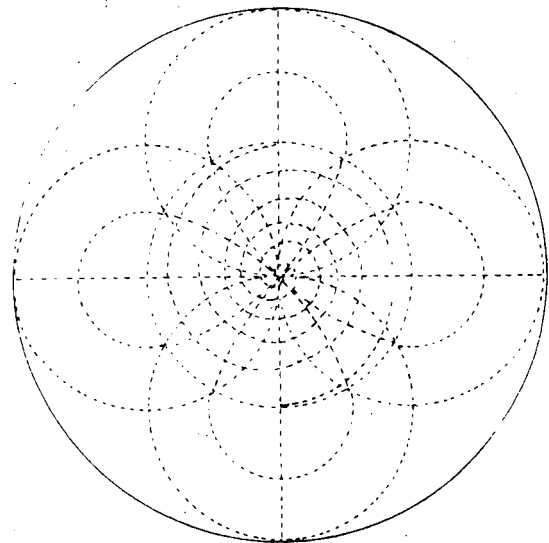

FIG.145

LA ANTIMATERIA*, O ANTIPARTICULA*, NO ES OTRA COSA, QUE EL CAMPO* COMPLEMENTARIO* SEGUN YA CONOCEMOS (fig.6 y 7)

LA TORSION - ESPIN NUCLEAR* - Y LA INTERACCION ENTRE CAR
GAS DE IGUAL Y DISTINTO SIGNO, PROVEE LA FUERZA DE COHESION
DE MASA*, O FUERZA GRAVITATORIA PRIMA.

POR ULTIMO, DESEO DESTACAR, QUE LA DINAMICA DEL NUCLEO
NOS PROVEE INFORMACION, PARA DEMOSTRAR EL ORIGEN DE LA MEMO
RIA, DE ESTA MANERA Y EN FORMA EVIDENTE, NOS ENSEÑA LA
PRESENCIA DEL DIOS UNIVERSAL - INTELIGENCIA COLECTIVA* -
SIEMPRE PRESENTE - C.S.A.* - ALUMBRANDO EL CAMINO DE
REGRESO A NUESTRA CONDICION DIVINA, COMO PARTE DEL TODO*.

LA CONSTRUCCION DE EDIFICIOS, ENCUADRADA
EN LAS LINEAS DE FUERZA DE UN CAMPO - 1-VAC* -
PUEDE COLABORAR EN LA INTENCION ESPIRITUAL,
Y EN LA DINAMICA VITAL, EN EL LUGAR DE
RESIDENCIA.

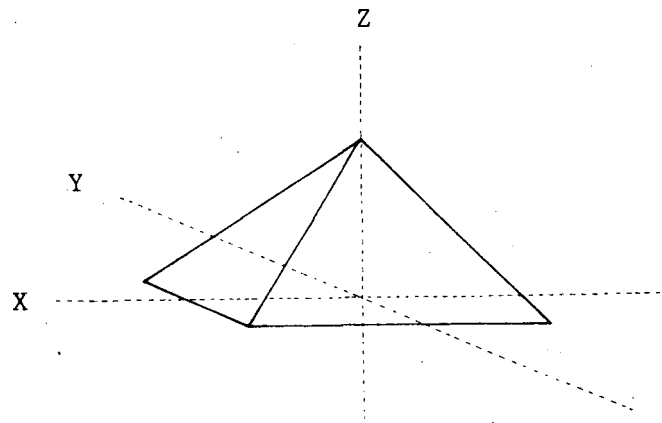

FIG.146

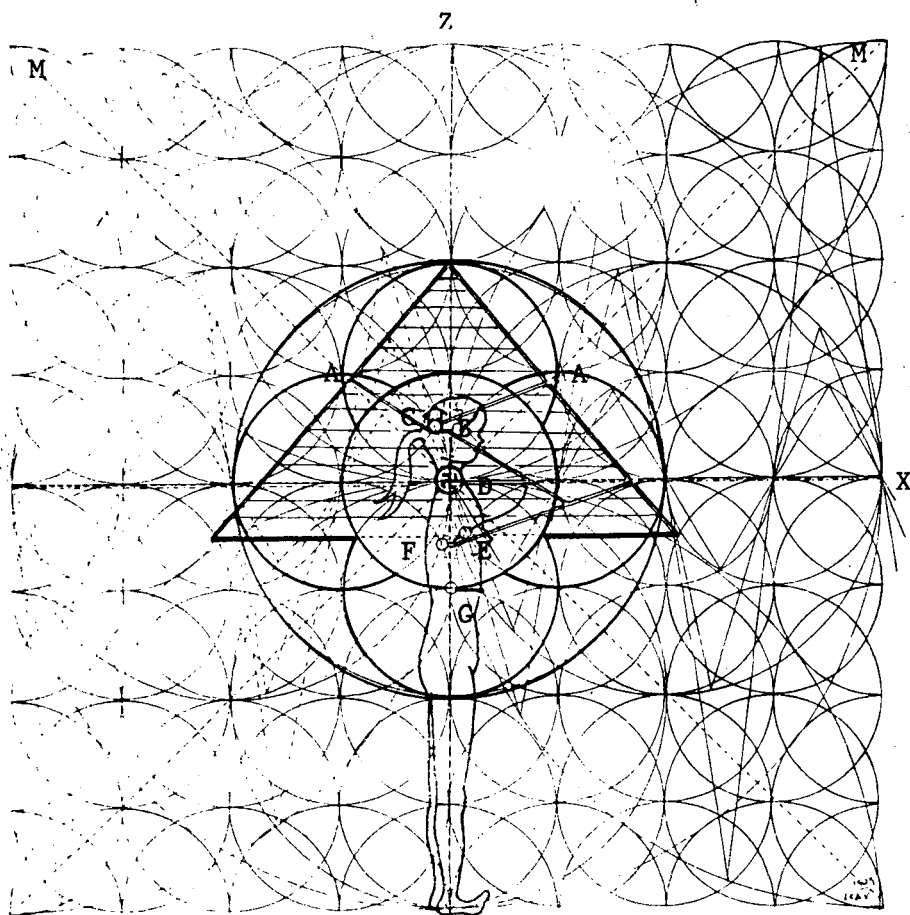

FIG.147

EN LA FIGURA 147, PODEMOS VER:

- A: CANALES HACIA LOS EJES - M -
 B: CONCIENTE* - HIPOFISIS* - CAMARA
 C: INTELIGENCIA COLECTIVA* - PINEAL* - CAMARA DEL REY
 D: EJE - X - GLANDULA TIROIDES* - CAMARA DE LA REINA
 E: INCONCIENTE* - ZONA CORDIAL* - GRUTA
 F: SUB CONCIENTE* - GLANDULAS SUPRA RENALES* - CAMARA
 G: CAMARA DE HERODOTO - RIO NILO - RIÑONES.
 (ver figura 63 y 63-1)



FIG.148

- 1) LOS GEOMETRAS EGIPCIOS, LOS ALQUIMISTAS, ASTROLOGOS, ETC. HABIAN LOGRADO UNA FORMA MUY SENCILLA DE ELEVAR SU EJE DE POLARIZACION (fig.99 y 119:2), DENTRO DEL CAMPO* CORRESPONDIENTE AL CUERPO IMPERCEPTIBLE* (fig.67 y 68), DEL SUJETO - ALMA* -

APROVECHANDO UN GORRO REMATADO EN UNA PUNTA, QUERIENDOLO CONCIENTEMENTE*, O EN FORMA INCONCIENTE*, LOGRABAN CONDICIONAR LAS CARGAS ELECTRICAS DE ACUERDO AL PRINCIPIO FISICO - LEY DE LAS PUNTAS* - (fig.99)

LOGRADO EL EFECTO, A TRAVES DEL ELEVADOR DE CARGAS ELECTRICAS. LA MENTE ESTABA MAS DESPEJADA Y LUCIDA. LA ENERGIA SEXUAL ACUDIA MAS RAPIDAMENTE AL CEREBRO, DINAMIZANDOLO, Y EVITANDO PENSAMIENTOS LUJURIOSOS.

EN ELLO SE BASABAN LOS GORROS QUE SE COLOCABAN LAS DONCELLAS DEL MEDIOEVO, BUSCANDO ASI, UN MAYOR INDICE DE CASTIDAD; LUEGO, MAS TARDE Y EN EPOCAS RECIENTES, SE LES COLOCABA A LOS NIÑOS DE ALGUNAS ESCUELAS, PARA LOGRAR EN LOS MOMENTOS DE PENITENCIA, QUE ACRECENTARAN SU EQUILIBRIO Y DESPEJARAN SU INTELIGENCIA.

- 2) LAS PIRAMIDES EGIPCIAS, Y OTRAS DE LAS MUCHAS QUE EXISTEN EN LA TIERRA, ESTABAN BASADAS (fig.32), EN QUE DENTRO DE LO COSMICO (fig.0), EXISTE UNA MALLA SUTIL, QUE TODO LO ABARCA, Y EN SU INTERIOR HAY CELDILLAS, EN LAS CUALES SE ALOJAN CUBOS, COMPUESTOS POR LINEAS DE FUERZA* (fig.31)

SI DESCOMONEMOS EL CUBO, SABEMOS QUE ESTA COMPUESTO POR SEIS PIRAMIDES, CUYOS VERTICES CONVERGEN HACIA EL CENTRO.

EN ESTE CASO, LOS ARQUITECTOS TOMARON COMO BASE DE TAL CONSTRUCCION, LA PIRAMIDE CORRESPONDIENTE AL NADIR* (fig. 85) DEL EJE - Z -, TENIENDO EN CUENTA, QUE DICHO EJE, ES EL SUSTENTO DE LA VIDA MATERIAL, Y QUE ESTE, SE INICIABA EN EL SUD DEL SISTEMA, O FAZ NEGATIVA - TIERRA -, PROSIGUIENDO HACIA EL NORTE.

LAS CINCO RESTANTES PIRAMIDES, SON SIMPLEMENTE CONSECUENCIA DE LA PRIMERA, Y UNA VEZ MATERIALIZADA ESTA, FORMAN PARTE DE SU CAMPO*.

DE TAL MANERA, SI LA TIERRA ES UNA ESFERA POLIEDRICA APROXIMADA, Y SI TAL ESFERA RESPONDE A UNA CONSTRUCCION CRISTALINA; DICHO CRISTAL TIENE COMO CARACTERISTICAS BASICAS, UN MINIMO DE TRES EJES, DONDE UNO DE ELLOS ES EL EJE - X -

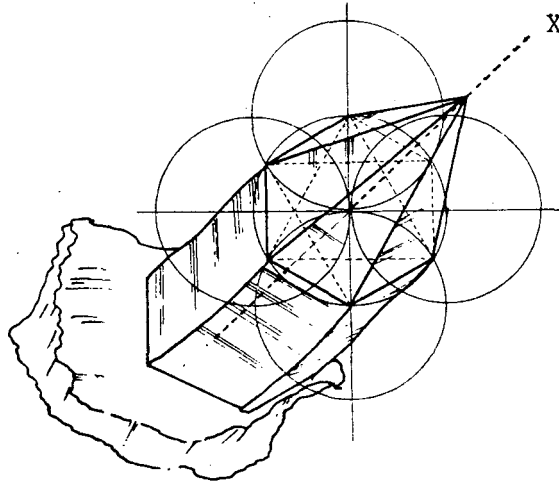

FIG.149

DE MANERA TAL, SI COLOCABAN UNA PIRAMIDE SOBRE LA TIERRA APROVECHANDO SUS CONOCIMIENTOS, RESPECTO DE LA DISPERSION DE CARGAS ELECTRICAS - PODER DE LAS PUNTAS (fig.99) - PODRIAN HACER UN TEMPLO, DONDE EL SUJETO, EN SU INTERES POR LOGRAR CONOCIMIENTOS ESPIRITUALES Y SENTIR SUS EFECTOS; SE PUSIESE EN RESONANCIA* CON DICHO EJE. (fig.147:D)

PARA LOS EGIPCIOS, LA VIDA Y LA VIDA DESPUES DE LA VIDA, ERAN UNA SOLA COSA; ESA ES LA RAZON POR LA CUAL HICIEON UNA PIRAMIDE, PARA COLOCAR AL FARAON (fig.147:C), DONDE ESTRUCTURARON UN SISTEMA SICOLOGICO ARTIFICIAL.(fig.63 y 63:1)

EN CUANTO A LA CAMARA DE LA REINA (fig.147:D); EN ELLA SE ILUMINABAN LOS INICIADOS EN CONTACTO CON EL CENTRO DE LA TIERRA, EN RESONANCIA* CON SU GLANDULA PINEAL*.

ESTA CAMARA, ESTABA COLOCADA EN EL SITIO EN QUE CORRESPONDE EL BULBO RAQUIDEO Y LA GLANDULA TIROIDES*, EN EL CUERPO HUMANO; POR LO TANTO, EN EL EJE - X -, BASE FUNDAMENTAL DEL SISTEMA SENSORIAL*.

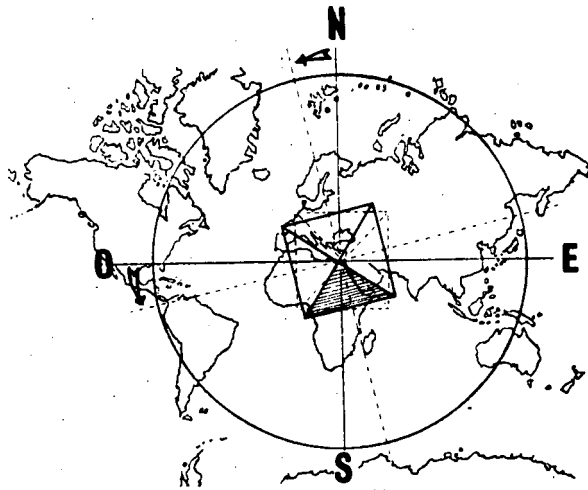

FIG. 150

LOS PASAJES HACIA EL INTERIOR DE LA PIRAMIDE, TENIAN PASILLOS HABILITADOS HACIA LA INTELIGENCIA COLECTIVA*, (fig.147:C), ALLI DEPOSITARON EL CUERPO DEL FARAON, AL QUE CONSIDERABAN UNA DIVINIDAD.

DESDE EL PUNTO DE VISTA DE LOS EGIPCIOS, Y DADO QUE LA GLANDULA PINEAL* ES LA RECEPTORA DE LA INTELIGENCIA COLECTIVA* - DIOS UNIVERSAL -, NO SE PODIA LOGRAR MEJOR UBICACION MATERIAL PARA SU JEFE ESPIRITUAL.

COMO PODEMOS VER EN LA FIGURA 147; LA HIPOFISIS (B), Y LA ZONA CORDIAL* (E), AUNQUE NO MUY DESTACADAS EN LA RED DE PASAJES, TAMBIEN QUEDARON REPRESENTADAS EN LA PIRAMIDE.

- 4) LOS TEMPLOS DE TODAS LAS DENOMINACIONES, CUANDO ESTAN CORRECTAMENTE CONSTRUIDOS, TAMBIEN OBEDECEN A LA MISMA MECANICA; Y EN GENERAL, TIENDEN A ESTIMULAR Y EXALTAR LA FAZ ESPIRITUAL DEL INDIVIDUO, (fig.148) APROVECHANDO LAS LINEAS DE FUERZA* INTERVINIENTES EN TALES CONSTRUCCIONES.

PARA ELLO SE HAN TRASMITIDO CONOCIMIENTOS; LLAMESE POR LA ENSEÑANZA DIRECTA, TRASMISION ORAL, O TAMBIEN CAPTADOS POR SENSIBLES, EN RESONANCIA* CON LA INTELIGENCIA COLECTIVA* - PROFETAS -

SIEMPRE SE TUVIERON EN CUENTA, LAS FIGURAS GEOMETRICAS (cap.II) INTERVINIENTES EN EL ESQUEMA UNIVERSAL* (fig.0) LAS QUE FORMAN PARTE DE LA ARQUITECTURA, SIMBOLOS, O ARTE RELIGIOSO.

- 5) LA ORIENTACION DE LAS CONSTRUCCIONES DEDICADAS A LA MEDITACION ESPIRITUAL, TRATARON DE IMPLANTARSE, TENIENDO EN CUENTA LOS EJES DE LA TIERRA, DONDE LA VIDA TRANSITA DE ESTE A OESTE, Y DE SUD A NORTE.

ES POR ELLO, QUE LAS CATEDRALES O TEMPLOS DE MAYOR EXALTAION, INDEFECTIBLEMENTE ESTAN DISEÑADOS Y UBICADOS DE ESTA MANERA.

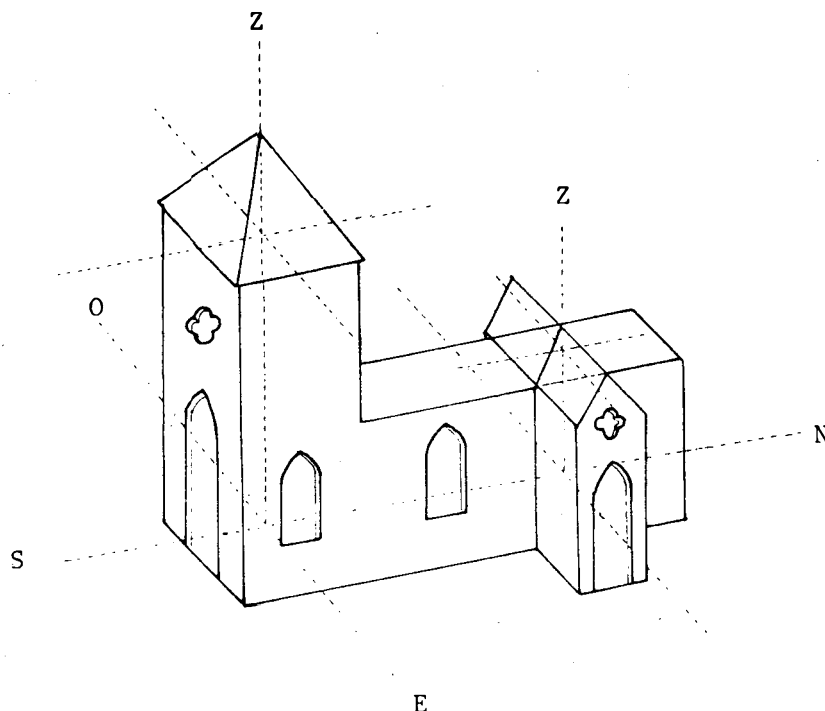

FIG.151

AL TRASPONER LOS FIELES, LA ENTRADA DEL TEMPLO, EN ACTI
TUD DE RECOGIMIENTO, SUFREN RESONANCIA*, Y LA INFLUENCIA
DEL EJE - X - EL QUE TRANSITA DE SUD A NORTE; EL EJE - Y -
QUE TRANSITA DE ESTE A OESTE, Y EL EJE - Z - COMO CONEXION
DE LINEAS DE FUERZA*, DESDE Y HACIA EL CENTRO DE LA TIERRA.

DE ESTA MANERA, EN LA ZONA INDICADA, EXISTE UN C.S.A.*,
MAS EXALTADO, EN RELACION CON LA INFINIDAD DE CENTROS QUE
EXISTEN EN TODO LUGAR Y CONSTRUCCION.

EN EL CENTRO DEL CRUCERO, TAMBIEN SE HA FORMADO UNA PIRA
MIDE, ENTRE LA MISMA CONSTRUCCION, Y LAS LINEAS DE FUERZA*
PROVOCADAS POR EL CAMPO*.

LA INCORPORACION DE VELAS EN ESE EJE; (fig.30) TIENDE A
DESCOMPONER LA MATERIA - CELULOSA - TRASMUTANDOLA* EN
CARBONO*, OPERANDOSE DE ESTA MANERA, TODO UN ESQUEMA, QUE
AYUDA AL FIEL, EN SU INTENCION DE ELEVARSE HACIA LOS PLANOS
SUPERIORES DEL ESPIRITU.

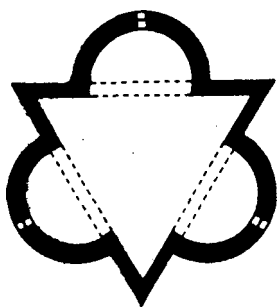

FIG.152

CATEDRAL TRILOBULADA
DE PLANES - FRANCIA
(ver fig.14)

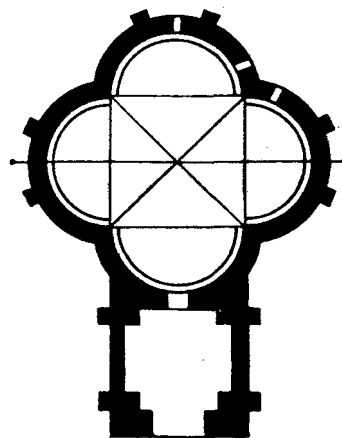

FIG.153

CATEDRAL CIRCULAR
DE ARLES- FRANCIA
(ver. fig. 18,20,0-1)

- 7) VEAMOS AHORA LA CONSTRUCCION DE UN PORTICO DE ENTRADA,
A UNA CATEDRAL DE TIPO CLASICO.

PARA SU MEJOR EVALUACION, REPASAREMOS EL CAPITULO VIII
(fig.99), EN LO CONCERNIENTE AL PODER DE LAS PUNTAS*.

LOS ARQUITECTOS MASONICOS, DISEÑARON EL PORTICO DE UNA
CATEDRAL, BASANDOSE EN EL APROVECHAMIENTO DE UN CAMPO*,
DIBUJADO ASI, SOBRE LAS LINEAS DE FUERZA* INTERVINIENTES.

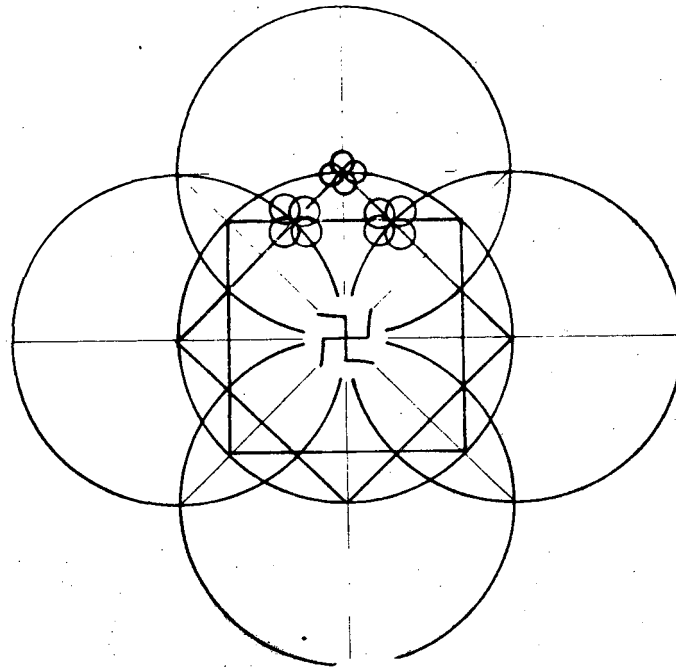

FIG,154

(ver fig. 32)

CONOCIENDO LA ESTRUCTURA DE LINEAS DE FUERZA* DE UN CAMPO*,
COMENZABAN HACIENDO UN TRAZADO EN ESCALA, DONDE SE INCOR
PORABA EL DOBLE CUADRADO. EN LA PARTE SUPERIOR, QUEDA
DIBUJADO UN TRIANGULO, EN CUYOS VERTICES SE ESTRUCTURABAN
FORMAS ARQUITECTONICAS BASADAS EN ESTRUCTURA DE CAMPOS*.

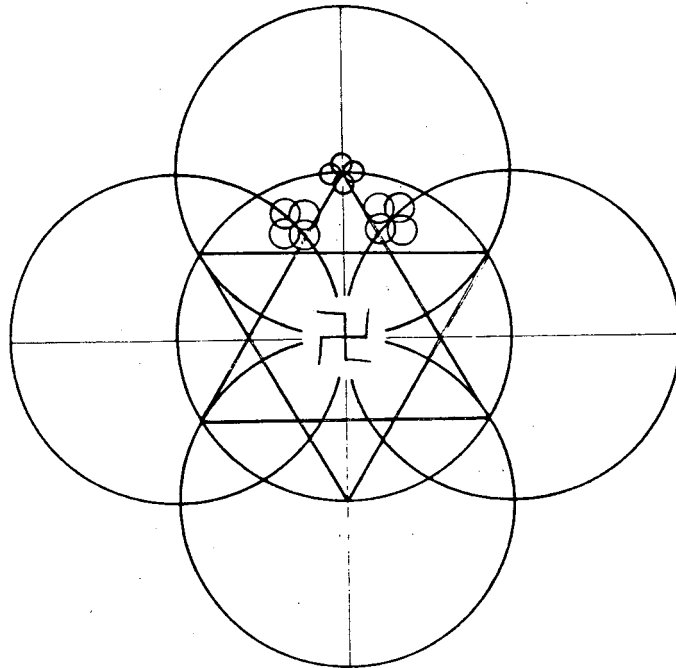

FIG. 155

(ver, fig. 29)

LUEGO BUSCABAN LA INCORPORACION DE LA FIGURA CRISTALINA
DEL CUARZO - DOBLE TRIANGULO -

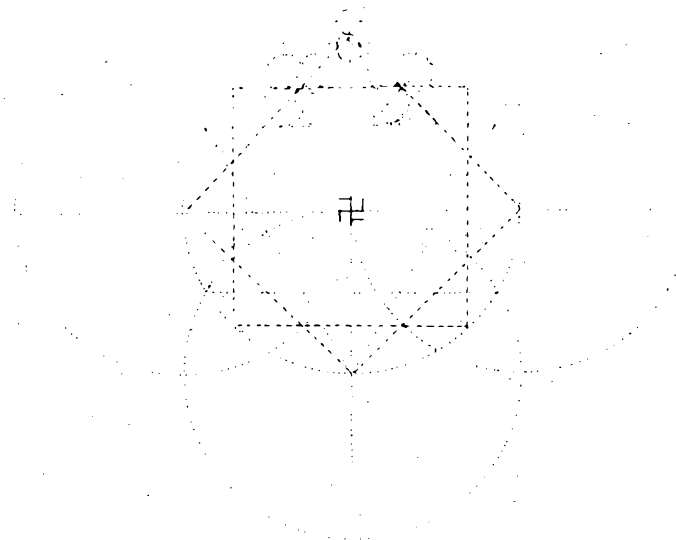

FIG. 156

DE ESTA MANERA, QUEDABA EL DISEÑO, CON LA REPRESENTACION DEL TRIANGULO - ESPIRITU SANTO -, PREPARADO Y CON EL OBJETO DE DIBUJAR EL PORTICO.

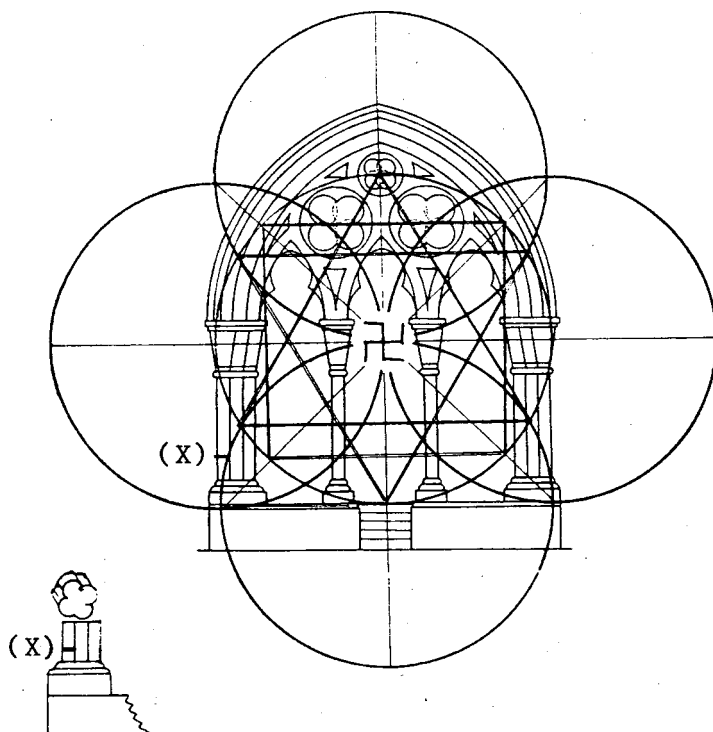

FIG.158

FIG.157

EL CENTRO DINAMICO DEL CAMPO* C.S.A.*, QUEDABA UBICADO EN LA PARTE CENTRAL DEL PORTICO - FIG.157; CRUZ GAMADA DESTROGIRA*, O EJE - X -

LAS COLUMNAS, ERAN DISEÑADAS EN FORMA DE CAMPO*, CON EL OBJETO DE EXTRAER ENERGIA DEL CENTRO DE LA TIERRA DINAMIZANDO LA ESTRUCTURA ENERGETICA DEL PORTICO.

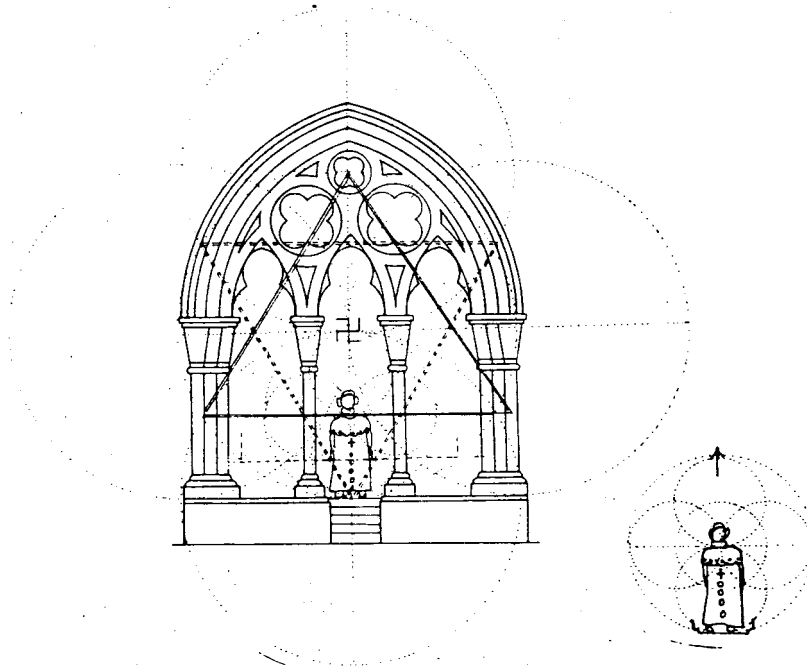

FIG.159

FIG.160

EN LA FIGURA 159, PODEMOS OBSERVAR A UN SACERDOTE ATRAVESANDO EL PORTICO. LA DINAMIZACION DEL CAMPO* A TRAVES DE SU ARQUITECTURA, PERMITE LA EXALTACION DE FUERZAS INTERNAS PREDISPONIENTE PARA LA COSA ESPIRITUAL.

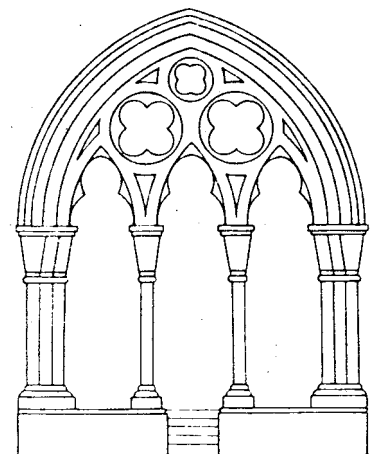

FIG.161

EL PORTICO TERMINADO - NADIE PUEDE PRESUPONER A SIMPLE VISTA, EL ESFUERZO DE LOS ARQUITECTOS MASONICOS, POR COLA

BORAR EN LA INTENCION ESPIRITUAL DEL SUJETO.

LOS LAICOS, Y AUN LOS SACERDOTES, DESCONOCEN LO QUE HEMOS EXPLICADO; PERO AL ACUDIR A LOS TEMPLOS, SE BENEFICIAN CON SUS EFECTOS, PONIENDOSE INCONCIENTEMENTE* EN RESONANCIA* CON LAS LINEAS DE FUERZA* DINAMIZADAS EN SU ARQUITECTURA.

- 8) NO SERIA FACIL PARA QUIENES DESCONOCEN TALES SUTILEZAS, RESPECTO A COLABORAR CON LAS LEYES UNIVERSALES, EXPLICAR TODO ELLO A LOS FIELES QUE ACUDEN A OBTENER UN BENEFICIO ESPIRITUAL

COMO HEMOS APRECIADO, EL COMPRENDER LOS ENUNCIADOS DE LA UNIDAD DE ENERGIA - UEVAC* -, YA ES BASTANTE COMPLEJO, DE MANERA QUE DONDE NO ALCANZA LA COMPRESION, DADAS LAS LIMITACIONES DEL SUJETO, COMIENZA LA FE... Y ESTO ES MUY IMPORTANTE, YA QUE FUE PREVISTO DENTRO DE LAS LEYES QUE RIGEN EL ESPACIO TIEMPO.

- 9) LA FIGURA 162, NOS MUESTRA UN DETECTOR DE PARTICULAS*; SE DICE QUE EN EL CENTRO, ENTRAN EN COLISION LA MATERIA CON LA ANTI MATERIA*.

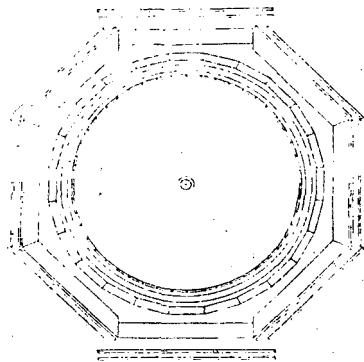
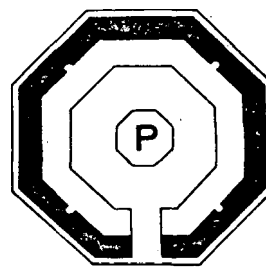

FIG.162

DETECTOR DE PARTICULAS



FIG,163

BAPTISTERIO LATINO

SI ENTENDEMOS LA MATERIA COMO CARNE Y ALMA*, SUSTENTADOS POR EL ESPIRITU - EJE X -, Y ESTE COMO LA SUMA DE TODO, EN ESTADO PLASMATICO*; ENTENDEMOS QUE ES HACIA ALLI DONDE ESTA LA META FINAL DE LA EVOLUCION.

LA CARNE ES MATERIA PERCEPTIBLE* TRIDIMENSIONAL*; EL ALMA* ES LO IMPERCEPTIBLE* O CAMPO COMPLEMENTARIO* (fig.6 y 7), DENOMINADO ERRONEAMENTE ANTIMATERIA*.

EL CENTRO DE LA CARNE Y EL ALMA*, ES EL ESPIRITU - PLASMA* INTELIGENCIA COLECTIVA*, O EJE - X -

- 10) LA FIGURA 163, CORRESPONDE A UN BAPTISTERIO LATINO, EN EL CENTRO DEL MISMO, MOJA EL SACERDOTE LOS DEDOS, PARA PROCEDER AL BAPTISMO DE LOS FIELES.
- 11) LA GEOMETRIA ES SIMILAR EN AMBOS CASOS (fig.162 y 163).

LA RELIGION CONDUCE A LA REALIDAD POR UN SENCILLO CAMINO; LA CIENCIA ESTA EN BUSCA DE ESE MISMO CAMINO, MEDIANTE UN COMPLEJO PROCESO RACIONAL.

LA TIERRA Y SU CONSTRUCCION

CRISTALOGRAFICA.

- 1) LA TEORIA VAC, CONSIDERA LA TIERRA COMO UNA CONSTRUCCION CRISTALOGRAFICA; POR LO TANTO HABLAREMOS DE TRES EJES PREPONDERANTES: POLAR*, ECUATORIAL* Y DE SUSTENTACION DE CAMPOS* - EJE X -

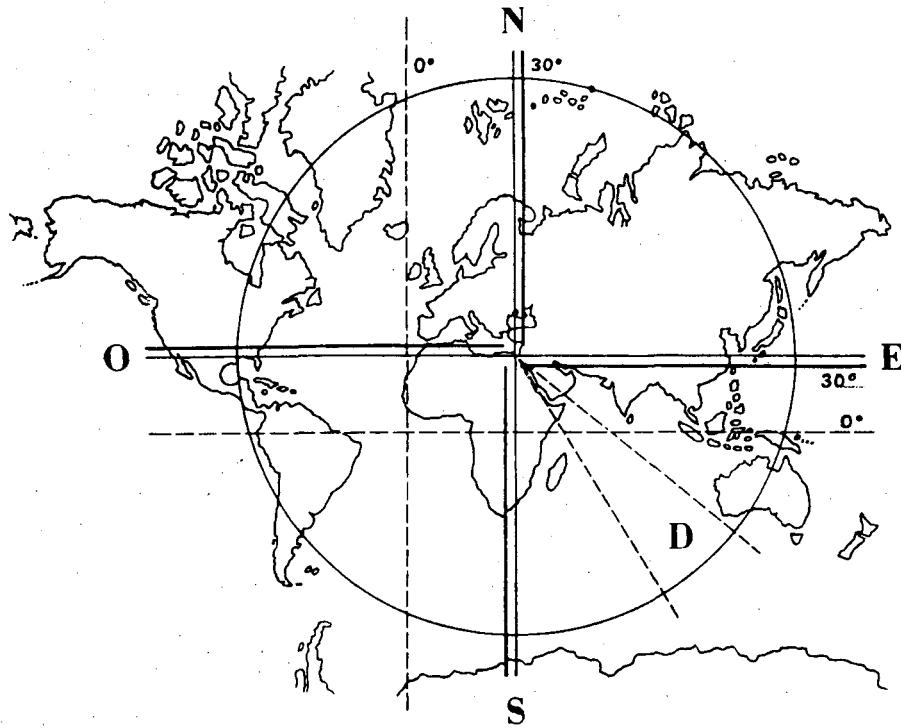

FIG.164

- = LINEA LIMITATORIA ACTUAL
 ===== = PARALELO Y MERIDIANO TREINTA
 D = EJE - X -

- 2) PARA DICHA EVALUACION, ES NECESARIO CONSIDERAR LOS EJES UBICADOS EN EL PARALELO Y MERIDIANO TREINTA, DE ACUERDO A LA LIMITACION ACTUAL DE LOS MISMOS.
- 3) EN MAS O EN MENOS, EL CRUCE DE DICHS EJES, SE ENCUENTRA LA GRAN PIRAMIDE; DESTACANDO EL EJE - X - CORRESPONDIENTE A LA CONSTRUCCION CRISTALOGRAFICA DE LA TIERRA.

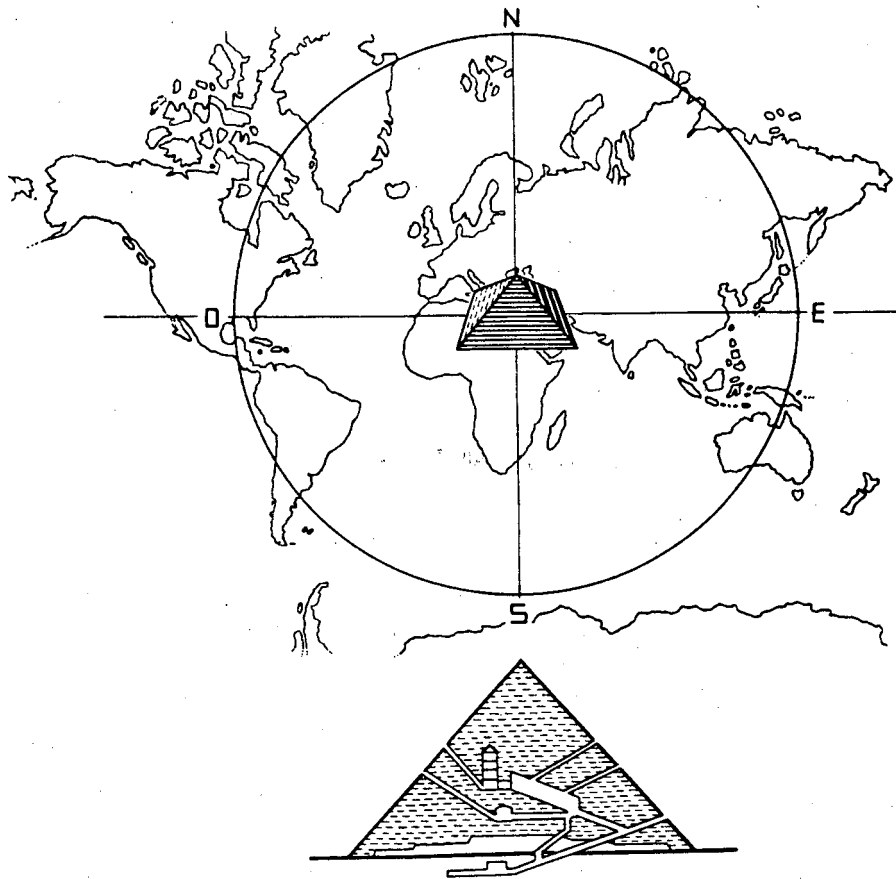

FIG.165

- 4) EN EL CENTRO, O CONFLUENCIA DE LOS TRES EJES, C.S.A.*; SE ORIGINA LA FUERZA DE GRAVEDAD, COMO CONSECUENCIA DEL SENTIDO DE GIRO DE LOS CAMPOS* - LEVOGIRO*Y DESTROGIRO* - (fig.18 y 20); SIENDO EL ORIGEN DEL FENOMENO, DENOMINADO COMO "FUERZA DE CORIOLIS"

ESTA FUERZA, SE COMPRUEBA FACILMENTE, SIGUIENDO EL SENTIDO DE GIRO DEL AGUA, AL DESTAPAR UNA BAÑERA, EN EL EMISFERIO NORTE Y EN EL EMISFERIO SUD.

EN ESTOS CASOS, EL AGUA GIRA, ORIGINANDO UN VORTICE, POR SU TENDENCIA NATURAL, MANIFESTADA EN LOS CAMPOS* CORRESPONDIENTES.

SENTIDOS DE GIRO, DESTROGIRO* Y LEVOGIRO*

FIG.166

SENTIDO DE GIRO DESTROGIRO - DE CAMPOS
COMPLEMENTARIOS*

(fig.6 y 7)

EXISTEN MUCHOS OTROS FACTORES QUE SERIA MUY LARGO DE EN
NUMERAR, TALES COMO LA MAGNITUD DE LA SUPERPOSICION DE
CAMPOS* (fig.5:3-VAC*), Y EL EJE - M - ORIGINADO POR LA
SUPERPOSICION; PERO EN DEFINITIVA, Y PARA MEJOR ACLARAR,
SEAMOS, QUE EN MAS O MENOS, EL EJE - X - ES PERCIBIDO
EN DICHA ZONA.

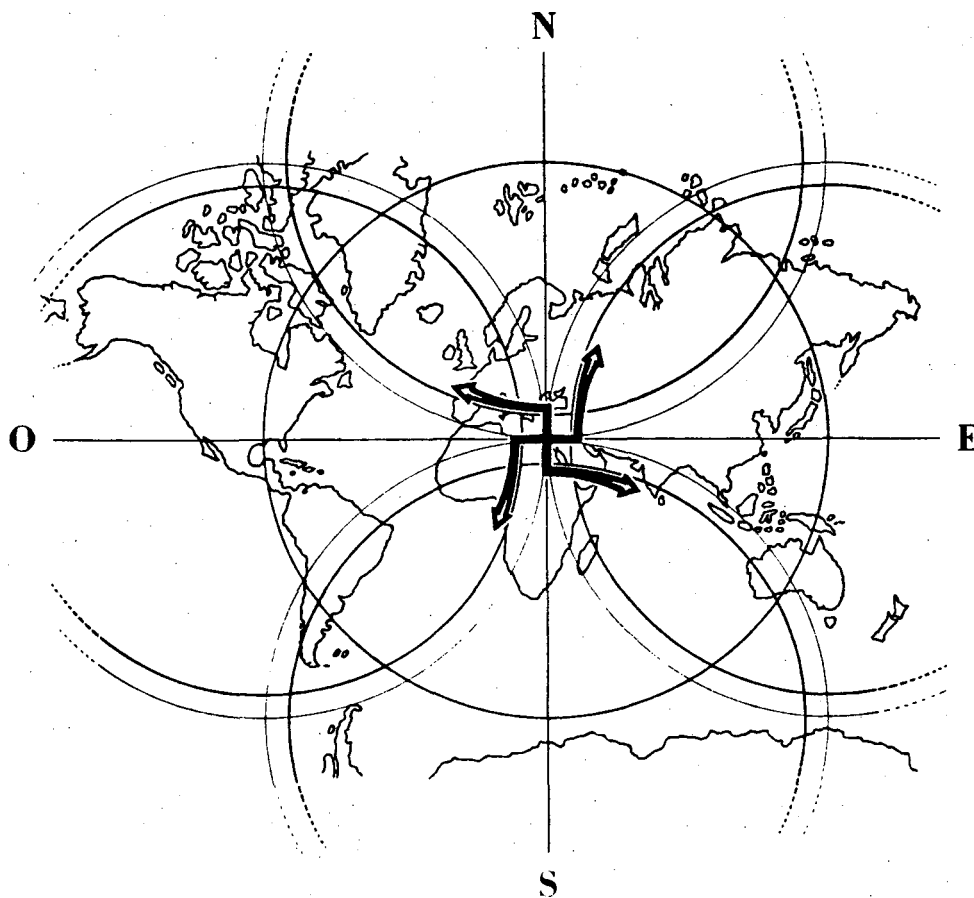
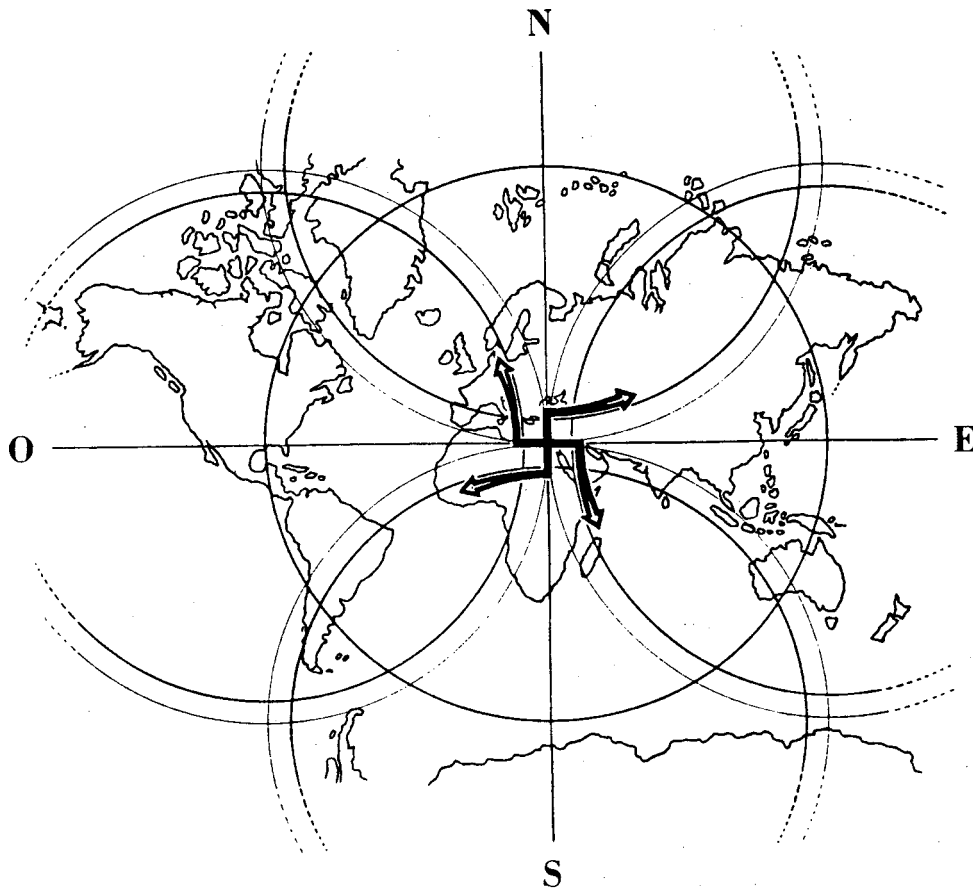

FIG.167

SENTIDO DE GIRO LEVOGIRO* - GIRO DE LOS CAMPOS* - ES PERCIBIDO EL POLAR, POR GUANTO LOS ECUATORIALES*, CUMPLEN FUNCION INMATERIAL PERCEPTIBLE* - ELECTROMAGNETICA*

- 5) RECORDEMOS QUE LA TIERRA Y EL HOMBRE*, SON SIMILARES; POR LO TANTO, EN SU CONSTRUCCION CRISTALOGRAFICA, ESTAN INCLUIDAS LAS UNIDADES DE ENERGIA - UEVAC-X* - DE MAYOR O MENOR CAPACIDAD SENSORIAL INTELIGENTE (fig.14)
- 6) LA FUERZA DE COHESION* DE MASA*, SE PRODUCE COMO CONSECUENCIA, DEL PERMANENTE RECICLAJE ENTRE LO IMPERCEPTIBLE* Y LO TRIDIMENSIONAL*.

EL RECICLAJE, DA ORIGEN A LA FUERZA DE GRAVEDAD* (fig.16, 17,18,19,20)

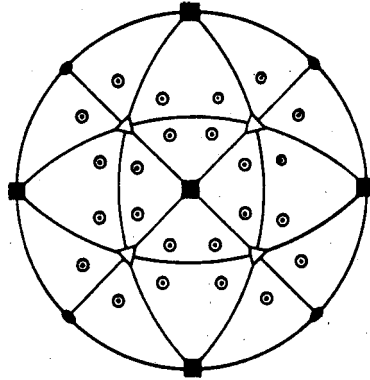

FIG.168

ESTEREOGRAMA* DE UN CRISTAL (PROYECCION ESTEREOGRAFICA DE LAS CARAS DE UN CRISTAL CUBICO) SOBRE FALSILLA DE "WULFF"

7) EN DETERMINADOS MOMENTOS, Y COMO CONSECUENCIA DE FACTORES PROPIOS Y DE INFLUENCIA EXTERNA, SE PRODUCE EN LA TIERRA, UNA SUPERPOSICION DE CAMPOS* (fig.80)

DE ESTA MANERA, LOS CAMPOS* (fig.119.3,4 y 11,12), CON FORMARAN UNA LENTICULAR BICONVEXA* - 3-VAC* -

ESTAS LENTICULARES, SON RELATIVAMENTE ESTABLES. PERO CUANDO POR LOS FACTORES ENUNCIADOS SON ACTIVADAS, ENTONCES SE PRODUCE UN FENOMENO ELECTROMAGNETICO* - ELECTROLISIS* - QUE DA ORIGEN A LOS DENOMINADOS "TRIANGULO DE LAS BERMUDAS Y MAR DE LA MUERTE DE JAPON".

ESTA LENTICULAR, DA ORIGEN AL EJE - M - (fig.5), SIENDO MUY POSITIVA EN EL QUEHACER ESPIRITUAL DEL HOMBRE*, POR SU CARACTER PLASMATICO*.

SI OBSERVAMOS LA FIGURA 169, EN ELLA APRECIAMOS, QUE DESDE ESTE A OESTE, Y SIGUIENDO EL EJE ECUATORIAL - Y - DE LA TIERRA, EN MAS O EN MENOS, PODEMOS UBICAR A LAS FILOSOFIAS TEOLOGICAS, BUDISTAS, TIBETANAS, INDOSTANICAS, CRISTIANAS, HEBREAS, AFRICANAS, MAYAS O NAGAS, ETC.

- 8) DICHA SUPERPOSICION, ORIGINA UNA FUERZA, QUE SE MATERIALIZA EN LOS DESARROLLOS TECNOLOGICOS Y CIENTIFICOS DE JAPON Y LOS EE.UNIDOS.

LA UBICACION DE LA SUPERPOSICION, VA CUMPLIENDO CICLOS, Y CUMPLIDOS LOS MISMOS, SE DESPLAZA EN EL SENTIDO DE GIRO CONTRARIO A LAS AGUJAS DEL RELOJ.

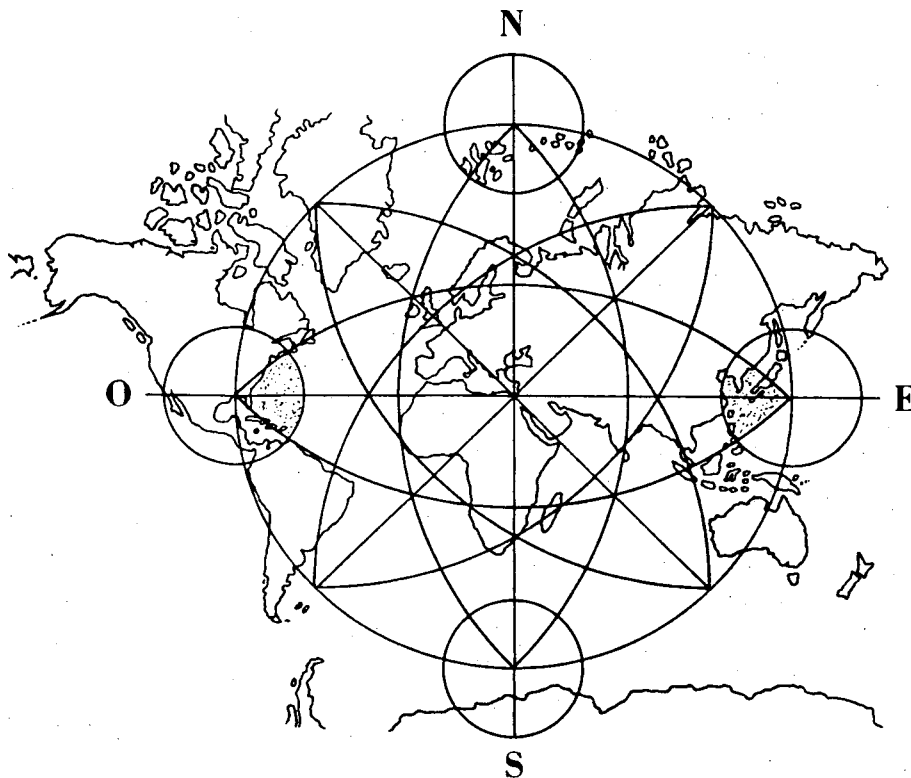

FIG.169

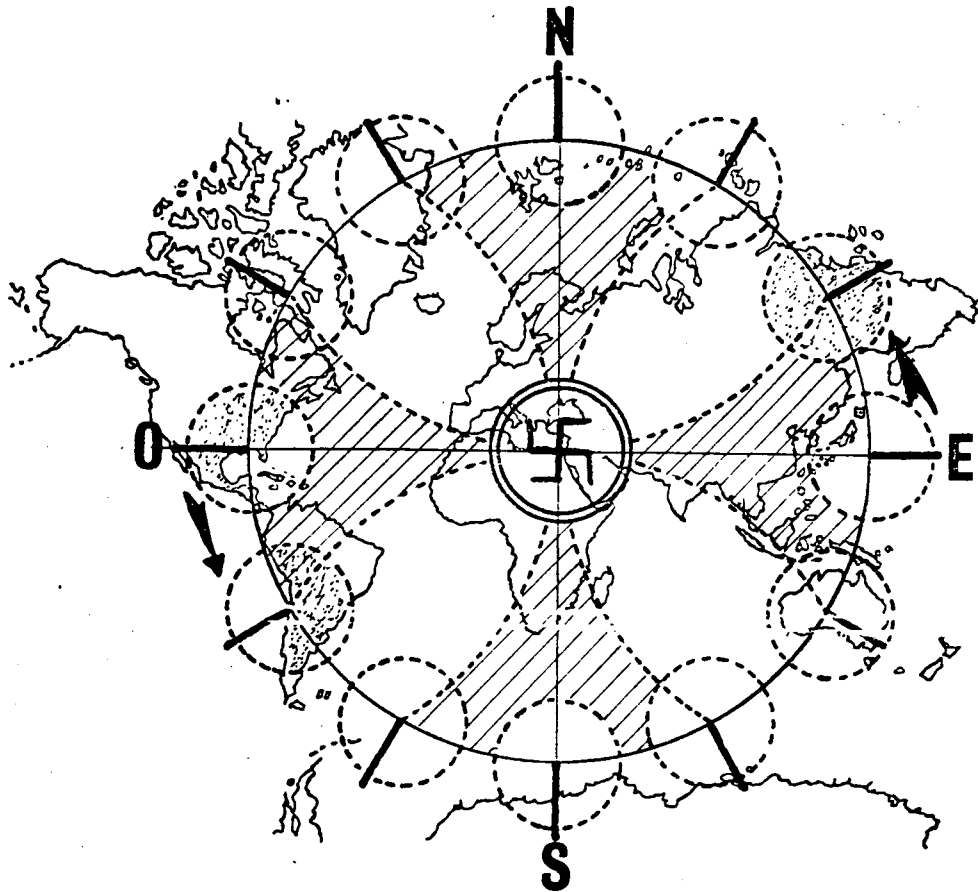

FIG.170

- 9) ASI COMO EL HOMBRE*CUMPLE CON EL BIORRITMO* RESPECTO DEL GEORRITMO* - DOCE CADA VEINTICUATRO HORAS -, LA TIERRA CUMPLE CON EL GEORRITMO* RESPECTO DEL RITMO UNIVERSAL, MANIFESTADO EN LA GALAXIA, CADA DOS MIL CUATROCIENTOS AÑOS APROXIMADAMENTE.
- 10) ASI TENEMOS QUE: CADA 2.400 AÑOS CAMBIA UNA ERA; CADA CADA 14.400 AÑOS, SE MANIFIESTAN PERTURBACIONES, COMO CONSECUENCIA DE MASAS* AJENAS A LA TIERRA, QUE DETERMINAN SU POLO MAGNETICO; CADA 28.800 AÑOS, SE CUMPLE UN PERIODO, PRODUCIENDOSE UN CAMBIO DE EJE EN LA TIERRA, RESPECTO DE LA MASA* PREPONDERANTE QUE DETERMINA SU RESONANCIA*. ESA MASA*, AL DESPLAZARSE EN EL CAMPO* COMPLEMENTARIO, DETERMINA EL CAMBIO DE POLARIDAD - NORTE A SUD -

CADA 345.600 AÑOS APROXIMADAMENTE, LA TIERRA CUMPLE UN CICLO COMPLETO.

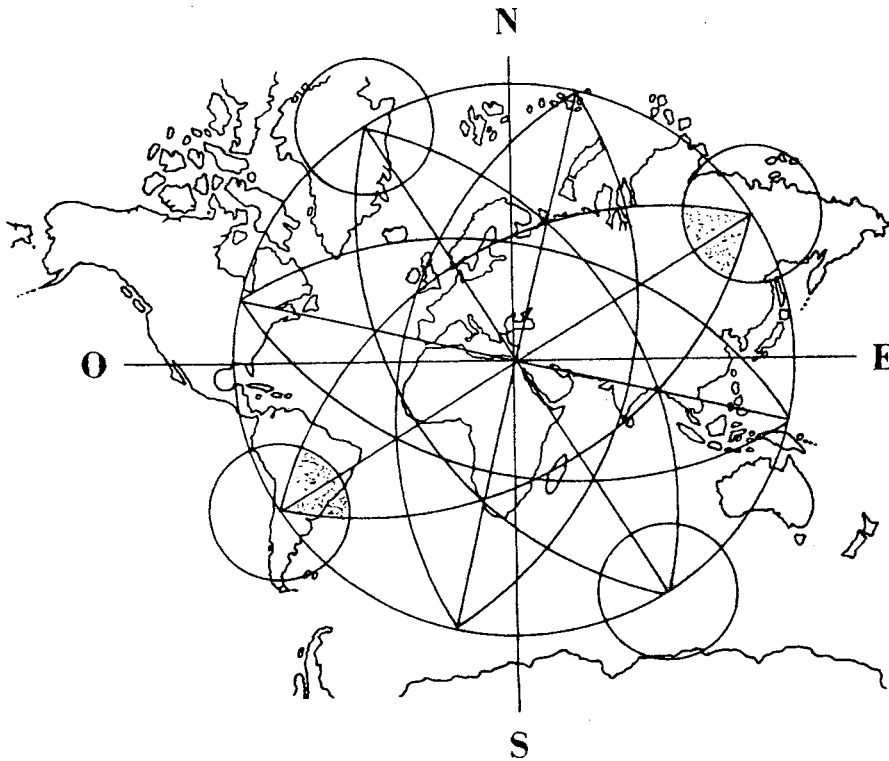

FIG.171

11) EL ARQUEOMAGNETISMO*, Y EL PALEOMAGNETISMO*, NOS INDICAN SIN INSTRUMENTO ALGUNO, Y CON LA SIMPLE OBSERVACION; QUE EL POLO MAGNETICO DE LA TIERRA - O DE INFLUENCIA SOBRE ESTA -, HA SUFRIDO MODIFICACIONES EN PERIODOS DE DOS MIL CUATROCIENTOS AÑOS.

ACONTECE QUE EN LOS LUGARES DE AGUAS CALMAS, DONDE HAY PARTICULAS MAGNETICAS, AL SEDIMENTARSE* EN LOS LECHOS Y FORMAR ROCAS, LAS PARTICULAS QUEDARON ORIENTADAS HACIA EL POLO MAGNETICO IMPERANTE EN EL MOMENTO DE SU SOLIDIFICACION.

OTRO DE LOS TESTIGOS, LO CONSTITUYEN LOS HORNOS, DONDE EL HOMBRE* ENCENDIO FUEGO, CON SUFICIENTE MAGNITUD, CO

MO PARA FUNDIR MINERALES CON PARTICULAS MAGNETICAS*. ESTAS PARTICULAS, TAMBIEN SE ORIENTARON HACIA EL POLO MAGNETICO IMPERANTE

BRASEROS ENCONTRADOS EN AUSTRALIA, MUESTRAN QUE SUS PARTICULAS MAGNETICAS HACE APROXIMADAMENTE 28.800 AÑOS, ESTABAN ORIENTADAS DE NORTE A SUD.

DE ESTA MANERA, Y CON ESOS TESTIGOS, PODEMOS DETERMINAR EXACTAMENTE, QUE EN LOS ULTIMOS DOS MIL AÑOS Y FRACCION, EL POLO MAGNETICO, SE HA DESPLAZADO EN FORMA DE OCHO (fig.16), O SEA DESCRIBIENDO LA FORMA DE UN CAMPO*, ENTRE EL POLO GEOGRAFICO Y EL CANADA.

OTRAS OBSERVACIONES, NOS PERMITEN DETERMINAR, QUE DICHO POLO MAGNETICO, ESTUVO SITUADO CERCA DEL ECUADOR.

- 12) LOS PERIODOS GLACIALES, SON CICLICOS; LOS HIELOS SE DESPLAZAN, A MEDIDA QUE SE CUMPLEN LOS CAMBIOS DE EJE DE LA TIERRA. PODEMOS PRESUMIR, QUE LOS HIELOS SE MUDARAN DE LA ANTARTIDA DENTRO DEL PROXIMO SIGLO, YA QUE LA TIERRA ESTARIA PROXIMA A TERMINAR UN PERIODO
- 13) SI EL GIRO DE LA TIERRA ES CONTRARIO A LAS AGUJAS DEL RELOJ, RESPECTO DE... (fig.170), AL SUFRIR LA DESVIACION EL POLO MAGNETICO, RESPECTO DE LA MASA* DE INCLUENCIA (fig.137), TENDRA COMO CONSECUENCIA, UNO DE LOS CAMBIOS YA ENUNCIADOS.
- 14) COMO NO PODEMOS HABLAR DE ERAS, PERIODOS O CICLOS COMPLETOS, SIN HABLAR DE MODIFICACIONES DE ESTRUCTURA, CONOCEMOS QUE LOS CAMBIOS, DETERMINAN MODIFICACIONES EN LOS CICLOS EVOLUTIVOS.

POR LO TANTO, ES PRESUMIBLE QUE HAYA UNA INCIDENCIA EN LA ACTITUD DEL HOMBRE*, YA SEA EN SU FORMA O EN SU PSIQUIS.

INTERVENCION INTELIGENTE DEL HOMBRE*
EN DISTINTOS CAMPOS, CON EL OBJETO
DE MODIFICARLOS, O EQUILIBRARLOS.

- 1) LAS MASAS* DE MAYOR VOLUMEN Y PESO ESPECIFICO, TIENDEN A SER, DE MAYOR MAGNITUD GRAVITATORIA, HASTA SU PICO DE EVOLUCION PERCEPTIBLE* E IMPERCEPTIBLE*.

ENTENDEMOS QUE LA MASA* ESTA COMPUESTA

- a) ESPIRITU* - INTELIGENCIA COLECTIVA* PLASMATICA*
SUSTENTACION DE CAMPOS* (eje X) - ADIMENSION* -
- b) CUERPO IMPERCEPTIBLE* - ALMA* - CAMPO COMPLEMENTARIO*
(fig. 6 y 7; de mayores cualidades positivas)
- c) MASA* - CUERPO TRIDIMENSIONAL* - MATERIA - DE
MAYORES CUALIDADES NEGATIVAS.
- 2) DE ESTA MANERA, COMPRENDEMOS QUE ALMA* Y CUERPO (fig.6 y 7) FORMAN UN CAMPO* INTIMAMENTE RELACIONADO ENTRE SI, PARA CONSTITUIR UNA UNIDAD APARENTE*.

SU RELACION CON LA TIERRA EN ESTADO DE EQUILIBRIO, PERMITE QUE SU CALIDAD DE MASA*, SE AJUSTE A LA MASA* DE MAYOR MAGNITUD, DEPONRIENDO HACIA ESTA, SUS POLARIDADES.

ESTAMOS ACOSTUMBRADOS A VER NUESTROS CUERPOS Y EL DE NUESTROS SEMEJANTES, ASI COMO LOS OBJETOS QUE NOS RODEAN; CON TENDENCIA A UNIRSE CON LA TIERRA, ESTO SE DENOMINA "FUERZA DE GRAVEDAD"

COMO LA TIERRA ES APROXIMADAMENTE UNA ESFERA, DE SU CENTRO - FUERZA DE COHESION O GRAVITATORIA - PARTEN LINEAS DE FUERZA* DE CARGAS DEFINIDAS, DESDE EL EXTERIOR HACIA EL INTERIOR Y VICIVERSA.

ESTAS LINEAS DE FUERZA*, ATRAVIESAN NUESTRO CAMPO* (fig. 70:2), ESTABLECIENDO UNA INTIMA AFINIDAD ENTRE LA CONSTRUCCION ENERGETICA DE LA TIERRA, Y NUESTRA PROPIA CONSTRUCCION ENERGETICA.

ESTA AFINIDAD ES INDIVIDUAL SOLO EN FORMA APARENTE*, YA QUE MIENTRAS SEAMOS TRIDIMENSIONALES*, SOMOS LA TIERRA.

- 3) ASI TENEMOS, QUE EL ALMA* HUMANA - CAMPO COMPLEMENTARIO* - (fig.6 y 7); ESTA VINCULADA AL ALMA* DE LA TIERRA, Y LA MASA* O MATERIA.

PERO SI ANALIZAMOS EL CONCEPTO A TRAVES DE LA TEORIA VAC; TENEMOS QUE EL ALMA* O CAMPO COMPLEMENTARIO* IMPERCEPTIBLE*, Y CUERPO TRIDIMENSIONAL* PERCEPTIBLE*, NO SON MAS QUE UNA COSA, UNIDOS POR UN CENTRO GRAVITATORIO Y/O DE COHESION - EJE X - QUE LOS SUSTENTA.

SI LOGRAMOS EXALTAR LA PARTE IMPERCEPTIBLE* - ALMA* -; LA PARTE PERCEPTIBLE* TRIDIMENSIONAL*, TENDRA UNA TENDENCIA A RESTABLECER EL EQUILIBRIO UNIENDOSE A ESTA.(fig.19)

EJERCICIO DE LEVITACION

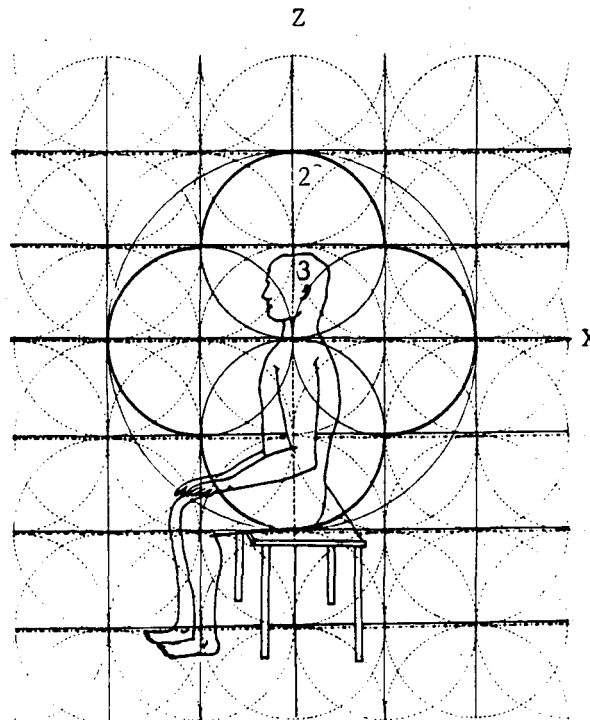

FIG.172

- 4) PARA COMPRENDER MEJOR LO EXPLICADO ANTERIORMENTE, PASEMOS A VER UN EJERCICIO DENOMINADO "LEVITACION*"; TENIENDO EN CUENTA, QUE PARA PODER EVALUARLO, NO SERA TESTIGO VA LIDO QUIEN DESEA LEVITARSE Y SE SOMETE AL MISMO, YA QUE ES POSIBLE, QUE LO UNICO QUE SIENTA, SEA CINESTESIA*, DADA POR UNA SENSACION MUSCULAR, O EL EFECTO DE SU PROPIO PESO COMO PRODUCTO DE LO MISMO.

EN REALIDAD, DEBE ELEVARSE DE POR SI, O CON AUXILIO DE TERCEROS, MANTENIENDOSE POR UN ESPACIO DE TIEMPO, SIN LA INTERVENCION DE AGENTES FISICOS OBSERVABLES.

- 5) EN LA FIGURA 172, PODEMOS APRECIAR AL SOLICITANTE, SENTADO SOBRE UN BANCO. SE DESTACA UNA PARTE DE LA RED DE CAMPOS* Y LINEAS DE FUERZA* QUE INTERVIENEN EN EL MEDIO.

EL CAMPO* 10-VAC* (fig.81), ES EL QUE DESEAMOS INDUCIR HACIA EL CAMPO* SUPERIOR (fig.119:2).

ESTAREMOS ACTUANDO EN EL CAMPO* CORRESPONDIENTE AL CUERPO IMPERCEPTIBLE* - ALMA* - (fig.172:3), PARA INDUCIRLO HACIA EL CAMPO* SUPERIOR (fig.172:2), CON AYUDA DE TERCEROS.

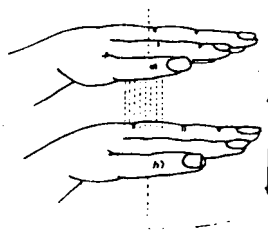

FIG.173

- 6) IDENTIFICADOS LOS CENTROS DE ENERGIA EXISTENTES EN LAS PALMAS DE LAS MANOS (fig.122 y 77:V-21, V-34); LOS QUE SON CONSECUENCIA DE LA UBICACION DE ESTAS EN EL ESQUEMA UNIVERSAL* (fig.0), DONDE ESTA ESTRUCTURADO EL HOMBRE*, Y LAS CONVERGENCIAS DE LINEAS DE FUERZA* QUE INTERVIENEN EN LOS MISMOS.

SUPERPONGAMOS LAS MANOS, COMO LO INDICA LA FIGURA 173, BUSCANDO RESONANCIA* (fig.102 y 104), MIENTRAS INVITAMOS A LOS TERCEROS QUE NOS AYUDARAN EN LA EXPERIENCIA, PARA QUE PROCEDAN DE LA MISMA MANERA.

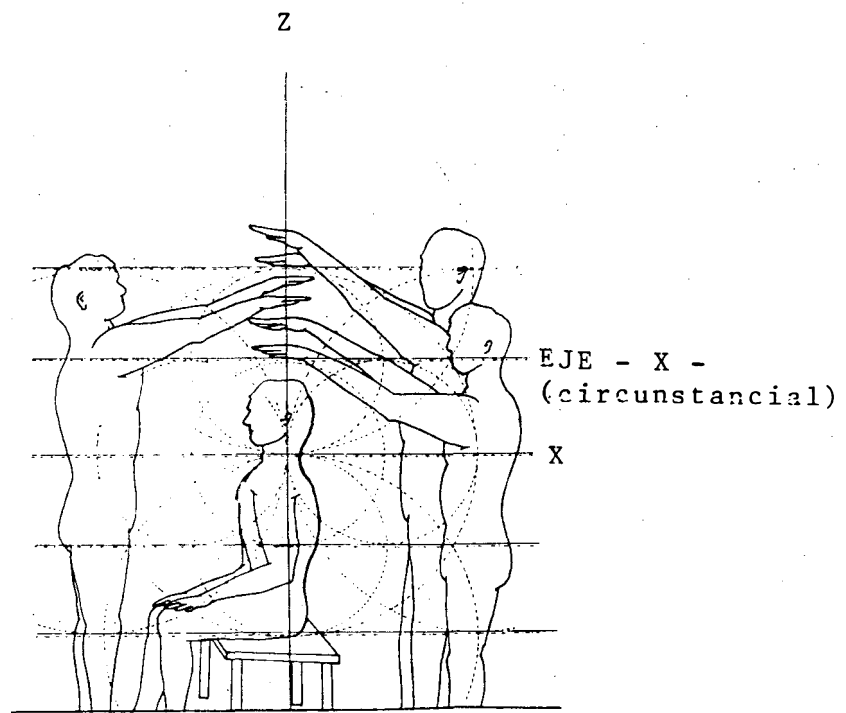

FIG.174

LUEGO COLOQUEMOS LAS MANOS COMO LO INDICA LA FIGURA 174, SOBRE EL EJE - Z - DEL SOLICITANTE (fig.172:2); UBICANDONOS EN FORMA DE TRIANGULO ALREDEDOR DEL MISMO.

SI BIEN ES CIERTO QUE HEMOS FORMADO UN CAMPO* ELECTRICO, EN RESONANCIA* (fig.96,97 y 173), ENTRE LA PALMA DE LA MANO Y LA PARTE SUPERIOR DE LA OTRA, LOS TERCEROS QUE NOS ACOM

PAÑAN PARA ESTIMULAR EL CAMPO*, HACIA EL QUE VAMOS A INDUCIR* EL CAMPO* INFERIOR (fig.172:2,3); DEBEN A SU VEZ, PONER EN RESONANCIA* SU CAMPOS* FORMADOS, CON EL NUESTRO.

SE TRATA QUE LOS CAMPOS* ELECTRICOS FORMADOS, OBREN CON JUNTAMENTE, CON EL OBJETO DE ANULAR MOMANTANEAMENTE, LA LINEA DE FUERZA*, PROVENIENTE DE LA FUERZA DE GRAVEDAD* DEL CENTRO DE LA TIERRA.

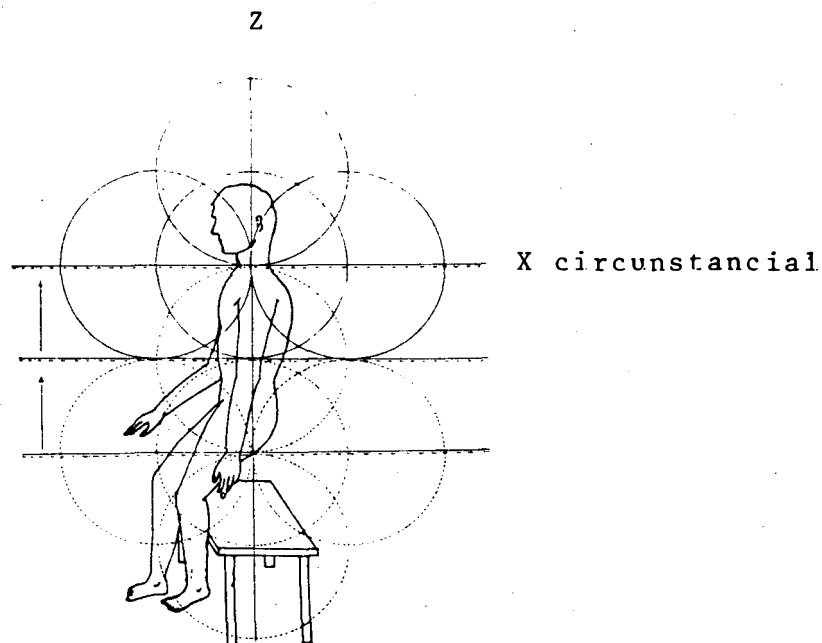

FIG.175

ESA LINEA DE FUERZA*, LA QUE COMO CONOCEMOS, ATRAVIESA ENTRE OTROS, EL EJE - Z - DEL SOLICITANTE, ES INTERFERIDA POR UN PODEROSO CAMPO* FORMADO POR LOS EJES - Y - NUESTROS Y DE LOS TERCEROS QUE NOS ACOMPAÑAN. (fig.4-1, 80, 57, 92) CON PROYECCIONES HACIA EL UNIVERSO; RECOGIENDO DE ESTE, LA FUERZA GRAVITATORIA MAS EXALTADA, DE OTRAS MASAS* CE LESTES.

DURANTE EL EXPERIMENTO, ES NORMAL QUE EL SOLICITANTE COMUNI QUE:

- 1) SENSACION DE QUE SU CABEZA ES MAS LIVIANA QUE EL RESTO DEL CUERPO, Y CON TENDENCIA A ASCENDER.
 - 2) LUEGO DE ALGUNOS INSTANTES, SENTIRA IGUAL SENSACION EN EL PECHO Y LOS BRAZOS (fig.81:10-VAC*)
 - 3) FINALMENTE Y ANTES DE LEVITAR, TENDRA IGUAL SENSACION EN SUS PIERNAS (fig.81:12-VAC*)
- 8) EN CASO DE QUE EL SOLICITANTE, NO COMIENZE A ELEVARSE, CONTINUAR EN LA POSICION ENUNCIADA EN LA FIG.174, HASTA QUE SE PRODUZCA EL EFECTO DESEADO.

SI POR DIVERSAS CAUSAS, EL SOLICITANTE NO SE ELEVARA, UNO DE LOS ASISTENTES TENDRA QUE COLOCAR EL DEDO INDICE EN CADA UNO DE LOS CODOS DEL SOLICITANTE, EL QUE SE ELEVARA FACILMENTE ENTRE CINCO Y QUINCE CENTIMETROS.

DEJARLO ALLI, DONDE QUEDARA SUSPENDIDO POR ALGUNOS SEGUNDOS, HASTA QUE SE DISUELVA EL CAMPO* FORMADO, VOLVIENDO LUEGO A SU POSICION INICIAL.

- 9) EXISTIERON Y EXISTEN INDIVIDUOS, QUE LOGRAN ELEVARSE AUTOINDUCIENDOSE*, MEDIANTE EL EJERCICIO DE LA VOLUNTAD, COLABORADA POR SU BIPOLARIDAD NATURAL.

ELLOS LO HACEN EN FORMA EMPIRICA*, POR LO QUE NO PUEDEN TRANSMITIR SUS CONOCIMIENTOS HACIA TERCEROS QUE SE LO SOLICITEN.

POR ULTIMO DESEO REITERAR, QUE NO SE DEBE PRACTICAR CON QUIEN NO LO SOLICITE; EN CASO DE HACERLO, ES CASI SEGURO QUE EL EJERCICIO NO TENDRA EXITO, PERTURBANDO EL INTERES DE QUIENES EN EL AFAN DE OBTENER CONOCIMIENTOS, SE DEDICAN A REALIZAR EJERCICIOS BASICOS, CON EL OBJETO DE IR MAS ALLA.

EJERCICIO POLARIZADOR

- 10) ESTE EJERCICIO, DEBERA EFECTUARSE ENTRE UN AFECTADO* INTERESADO EN DESAFECTARSE, Y UN DESAFECTADOR* EN RESONANCIA* CON EL.

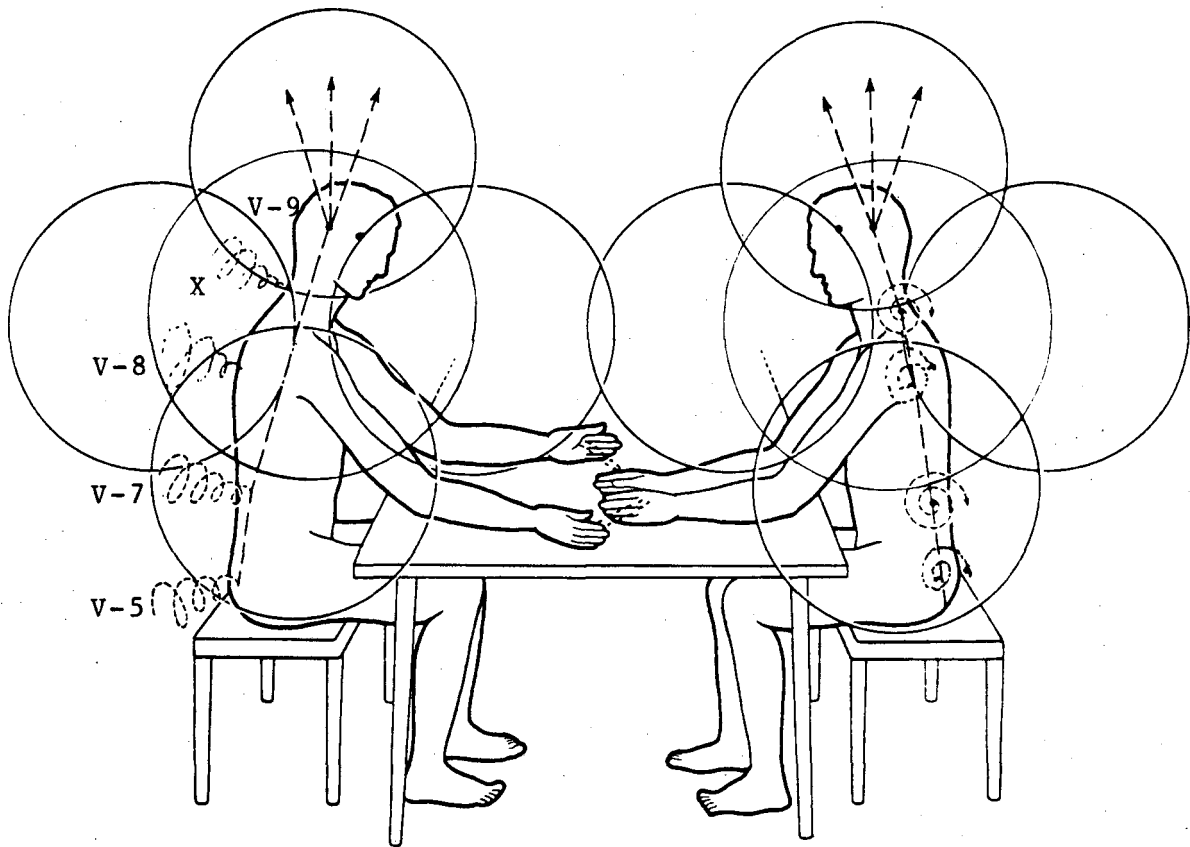

FIG.176

- 11) EL DESAFECTADOR*, SOLICITARA AL AFECTADO*, QUE SE COLOQUE FRENTE A EL; ERGUIDO, CON EL TORSO HACIA ADELANTE, LAS PIERNAS DERECHAS, Y LAS MANOS UNA FRENTE A OTRA Y LIGERAMENTE SEPARADAS ENTRE SI, CON LOS OJOS CERRADOS.

EN ESTAS CONDICIONES, EL DESAFECTADOR*, SENTANDOSE FRENTE AL AFECTADO*, CON LAS MANOS ABIERTAS, Y ENFRENTADAS UNA A LA OTRA SEGUN LO INDICA LA FIGURA 176; TRATARA QUE LOS

CENTROS DE ENERGIA (fig.101,104,122 y 77:V-21 y V-34), DE LAS PALMAS DE LAS MANOS, SE UBIQUEN APROXIMADAMENTE A CINCO CENTIMETROS, DE IGUALES CENTROS DEL AFECTADO*.

MIENTRAS TODO ESTO SUCEDE, EL DESAFECTADOR* PRACTICARA EL EJERCICIO DE DESACELERACION DE CAMPOS* (fig.113 al 118)

ESPERAR UN TIEMPO PRUDENCIAL, HASTA QUE LOS CENTROS DE LAS PALMAS DE LAS MANOS, ASI COMO LOS CUERPOS DE AFECTADO* Y DESAFECTADOR* (fig.110), ENTREN EN RESONANCIA*.

EL CAMPO* ORIGINADO, SERA FACILMENTE PERCIBIDO POR AMBOS, YA QUE SE ORIGINARA UNA SUTIL DIFERENCIA DE POTENCIAL TERMICO*, NORMALMENTE AUMENTO DE LA TEMPERATURA, LA QUE EN ALGUNO DE LOS CASOS PUEDE SER NOTABLE.

- 12) EL CAMPO* FORMADO, PERMITIRA LA RESONANCIA* ENTRE LAS MASAS* DE LOS CUERPOS, Y ENTRE LOS CAMPOS* ORIGINADOS EN LAS MANOS; ENTONCES COMENZARA EL EJERCICIO DE POLARIZACION* (fig.114)
- 13) ES NECESARIO - AUNQUE NO IMPRESCINDIBLE - QUE EL DESAFECTADOR*, TAMBIEN MANTENGA LOS OJOS CERRADOS, PARA EVITAR CUALQUIER DISTORSION EN LA PRACTICA DEL EJERCICIO.

DE SER POSIBLE, EL EJERCICIO DEBE SER PRACTICADO EN UN AMBIENTE AISLADO, PARA PERMITIR UNA MAYOR CONCENTRACION EN LA PERCEPCION DE LAS FUERZAS INTERNAS, QUE TENDRAN INCIDENCIA EN LA DESAFECCION*
- 14) ES IMPRESCINDIBLE PONER ATENCION, EN CADA UNO DE LOS PASOS A SEGUIR, EN LA PRACTICA DE ESTE EJERCICIO.
 - a) EL DESAFECTADOR*, CONCENTRARA PLASMA*, O CAMPOS COMPLEMENTARIOS* (fig.6 y 7), DE LA MASA* DE AIRE INGERIDO, (fig.113 y 115:2), EN EL EJE V-5 (fig.77 y 176)

LUEGO DE INSISTIR POR UNOS INSTANTES, COMENZARA A PERCIBIR QUE EN LA ZONA, SIENTE UNA DIFERENCIA DE TEMPERATURA.

- b) EMPLEANDO IGUAL TECNICA ENUNCIADA ANTERIORMENTE; PROSEGUIRA CON LOS EJES V-7, V-8, X, V-9, DE LA FIGURA 78.

EN EL CASO DEL EJE - X -, TENDRA QUE CONCEDERLE PREFERENCIAL ATENCION.

- c) AL LLEGAR AL EJE V-9; LUEGO DE PERCIBIDO EL EFECTO POR ALGUNOS INSTANTES, TRATARA DE INCLUIR EN EL EJERCICIO, LA TOTALIDAD DEL EJE - Z - (fig.119), HACIA LOS CAMPOS*, C.P.VAC-3,2,1,0.*
- d) AL LLEGAR AL EXTREMO DEL PROPIO CAMPO* DEL DESAFECTADOR* (fig.56), Y EN EL MOMENTO PICO DE INTENSIDAD, SE RELAJARA, PERCIBIENDO ASI LA ARMONIA EN QUE HAN ENTRADO SUS PROPIAS CARGAS ELECTRICAS DENTRO DE SU CAMPO*; LAS QUE AL REORDENARSE, HAN PRODUCIDO UNA LEVE DIFERENCIA DE TEMPERATURA, DANDOLE LA SENSACION DE AGRADABLE SERENIDAD Y TIBIEZA.
- e) EN ESTAS CIRCUNSTANCIAS, EL AFECTADO*, HABRA SENTIDO LOS MISMOS SINTOMAS - DADA LA RESONANCIA* CON EL DESAFECTADOR* -, ENTRANDO EN ESTADO DE RELAX.
- f) EL DESAFECTADOR*, INICIARA NUEVAMENTE EL EJERCICIO ENUNCIADO EN EL PUNTO (a), PERO ESTA VEZ, Y YA PERCIBIDA LA DIFERENCIA DE TEMPERATURA, EN EL EJE V-5 POR UN TIEMPO PRUDENCIAL, INTERROGARA AL AFECTADO* SI SIENTE LOS MISMOS SINTOMAS.

ES SEGURO QUE ASI SEA, PERO EN EL CASO DE QUE NO FUESE, CONTINUARA CONCENTRANDO PLASMA* EN SU PROPIO EJE (V-5) HASTA QUE INTERROGADO NUEVAMENTE EL AFECTADO*, ASIANTA AFIRMATIVAMENTE.

RECORDEMOS QUE ESTAMOS EN RESONANCIA* CON EL AFECTADO*, A TRAVES DEL SISTEMA PINEAL*, TALAMO*, HIPO TALAMO*, HIPOFISIARIO* (fig.63 y 63-1); DE MANERA QUE SI ESTE NO HA PERCIBIDO EL EFECTO, ES SIMPLEMENTE PORQUE NO HA LLEVADO SU ATENCION - IMAGINANDO* O SINTONIZANDO* - HACIA SU PROPIO EJE V-5.

SI NO HA PERCIBIDO EL EFECTO, TENDRA QUE INDUCIRLE* PARA QUE LO HAGA.

- g) YA INICIADO EL AFECTADO* EN LA ACCION DIRECTA DEL EJERCICIO, CONTINUEMOS CONCENTRANDO PLASMA* EN LOS EJES V-5, V-7, V-8, X, V-9 (fig.78), INTERROGANDOLE EN CADA CASO; CONTINUANDO ADELANTE, SIEMPRE Y CUANDO SU RESPUESTA SEA AFIRMATIVA.

HABIENDO LLEGADO AL EXTREMO DE NUESTRO PROPIO CAMPO* (eje Z; campo 1 de la fig.119); HABREMOS LLEGADO AL EXTREMO DEL CAMPO* DEL AFECTADO*, DE MANERA QUE RELAJEMOS PERCIBIENDO EL EQUILIBRIO DE CARGAS LOGRADO, MIENTRAS QUE AQUEL, SE HABRA DESPRENDIDO DE SU AFECCION.

- h) REPITAMOS EL EJERCICIO DURANTE TRES OCASIONES SEGUIDAS, CON EL OBJETO DE APROVECHAR EL CAMPO* LOGRADO Y ASI TAMBIEN, NO DEJAR DUDAS CON RESPECTO AL RESULTADO.

- 15) ES POSIBLE TAMBIEN, QUE EL AFECTADO*, EN LOS DISTINTOS PROCESOS DEL EJERCICIO, EN LUGAR DE TEMPERATURA, SIENTA SENSACION DE FRIO.

EN ESTOS CASOS, ES NECESARIO INSISTIR SOBRE EL EJERCICIO Y SOBRE CADA UNO DE LOS EJES; ESTE NO ES UN BUEN SINTOMA, Y HAY QUE TRATAR DE SUPERARLO.

- 16) ESTE EJERCICIO, ES APTO PARA CASI TODO TIPO DE ENFERMEDADES; ESPECIALMENTE LAS DE ORIGEN NERVIOSO.

EN CASO DE CONOCER CUAL ES REALMENTE LA AFECCION, Y LUEGO DE HABER PROCEDIDO A PRACTICARLO, PROCEDAMOS A:

- 1) HABIENDO LLEGADO A LA ZONA INDICADA COMO CAMPO* C.P. VAC-1 (fig.119); PERCIBIDOS LOS EFECTOS POR EL AFECTADO*, FIJEMOS NUESTRA MENTE EN EL ORGANO ENFERMO, INTERROGANDO AL AFECTADO*, PARA QUE NOS INDIQUE SI SIENTE MEJORIA. EN CASO DE QUE ASI NO FUESE, CONTINUAR CONCENTRANDONOS EN EL ORGANO PARA INTERROGAR NUEVAMENTE A ESTE.

SIN DUDA, EN POR MAS O MENOS TRES PREGUNTAS, EL DOLOR O MOLESTIA, HABRAN DESAPARECIDO.

- j) EN CASO DE QUE LA DOLENCIA SEA TENAZ, INSISTIR DURANTE TRES DIAS EN EL MISMO EJERCICIO.
- k) EN CASOS DE ENFERMEDADES GRAVES, Y DE DIAGNOSTICO RESERVADO; DEBEMOS INSISTIR CUANTOS DIAS SEAN, HASTA PRODUCIR EL EFECTO DESEADO. ESTO, SIN DESECHAR, QUE EN EL CASO DE NO HABER TENIDO EXITO, NO SERA POR CACERER EL EJERCICIO DE SUS BONDADES, SINO QUE LA ENFERMEDAD ERA DE TIPO IRREVERSIBLE.
- 1) SIEMPRE TENER EN CUENTA, QUE "NO DEBEMOS HACER NADA POR QUIEN NO LO SOLICITA".

NUNCA PRACTIQUEMOS EL EJERCICIO EN QUIEN NO TIENE CONFIANZA EN SU BONDAD.

- 17) EL EJERCICIO PROPUESTO, ES APTO PARA MUCHOS FINES; BASTA DECIR, QUE EN MUCHOS CASOS Y SIN QUE NOS LO PROPONGAMOS, EL AFECTADO* ALCANZARA VISION COSMICA A TRAVES DE SU GLANDULA PINEAL*.

EN ESTOS CASOS, PODRA VER FIGURAS CREADAS POR LA MENTE, TALES COMO IMAGENES RELIGIOSAS, FIGURAS GEOMETRICAS, ARQUETIPOS, ETC.

ES FACIL TAMBIEN, QUE PUEDA VISUALIZAR TRIANGULOS, Y EN ALGUNOS CASOS VERA UNA LUZ, LA QUE PODRA LLEGAR A SER TAN INTENSA, QUE HERIRA SUS OJOS; LUEGO SOBREVENDRA AL AFECTADO*, UN ESTADO DE VIVENCIA, DE TAL MAGNITUD Y EQUILIBRIO, QUE SIN DUDA NO HABRA PERCIBIDO ALGO IGUAL.

EN ESTE CASO PARTICULAR, SERA NECESARIO EXTENDERSE EN PROFUNDIDAD, YA QUE EL AFECTADO*, LOGRARA UNA OPORTUNIDAD MUY DIFICIL DE OBTENER POR OTRO MEDIO; HABIENDO ACCEDIDO A LA MEMORIA INCONCIENTE*.

- 18) UNA VEZ ADQUIRIDA LA PRACTICA POR PARTE DEL DESAFECTADOR*, PODRA PRESCINDIR DE PREPARACION PREVIA, INCLUSO LA VOLUNTAD DEL DESAFECTADO* POR DESAFECTARSE*. LOGRARA EL MISMO PROPOSITO CON SOLO DESEARLO - ACCION RESONANTE* -
- 19) SI EL DESAFECTADOR* CONOCE PROFUNDAMENTE EL EJERCICIO, TAMPOCO SERA NECESARIO QUE EL AFECTADO* SE UBIQUE FRENTE A EL; LOGRARA EL MISMO EFECTO SI CONOCE SU UBICACION TEMPORAL, ESTANDO ESTE EN CUALQUIER LUGAR DE LA TIERRA, Y AUN FUERA DEL SISTEMA SOLAR.
- 20) PARA EL CASO DE QUE EL DESAFECTADOR* NO CONOZCA AL AFECTADO*, Y EL QUE SOLICITE EL BENEFICIO SEA SU FAMILIAR O AMIGO; ENTONCES PROCEDERA A REALIZAR LA DESAFECCION* DE LA MISMA MANERA QUE SI ESTUVIERA PRESENTE, Y A TRAVES DE LA MENTE DEL SOLICITANTE EN RESONANCIA* CON EL MISMO.

EN ESTE CASO, DEBERA SOLICITAR AL PARIENTE O AMIGO, QUE FIJE SU MENTE EN EL LUGAR DE LA AFECCION DEL ENFERMO.
- 21) EN EL CASO PROPUESTO, EL DESAFECTADOR* REALIZA LA FUNCION DE PLACA CARGADA EN FORMA NEGATIVA, Y EL AFECTADO*, COMO PLACA CARGADA EN FORMA POSITIVA (fig.110).

EN EL PRIMERO DE LOS CASOS, LA FUNCION ESTA LIMITADA POR ESPACIO TIEMPO* - TRIDIMENSION* -, PERO EN EL SEGUNDO DE LOS CASOS, SE CARECE DE ESPACIO TIEMPO; ESA ES LA RAZON, POR LA CUAL PIERDE SIGNIFICADO LA DISTANCIA Y EL TIEMPO PARA LLEGAR AL AFECTADO*, SIN INTERESAR DONDE SE ENCUENTRE.

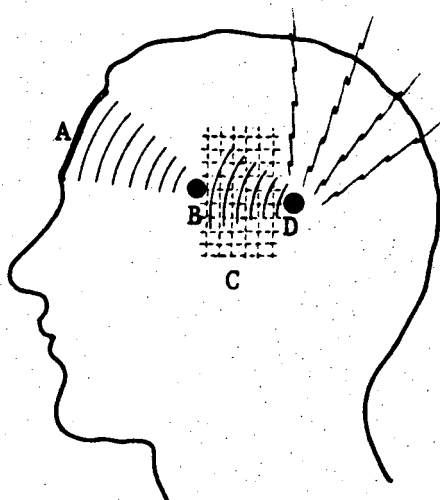

FIG.177

- A) PANTALLA RELATIVA, EN QUE SE PROYECTA LA VISION COSMICA; ORIGINADA POR LA FUNCION PINEAL*, TALAMO*, HIPOTALAMO* HIPOFISIARIA*.
- B) GLANDULA HIPOFISIS* (fig.63-1)
- C) TALAMO* - HIPOTALAMO*
- D) GLANDULA PINEAL*.

LA SUMA DE UNIDADES DE ENERGIA, DAN ORIGEN
A UNA UNIDAD DE ENERGIA DE MAYOR MAGNITUD,
SIMILAR EN SU COMPORTAMIENTO, A CADA UNA
DE LAS PARTICIPANTES.

ENCUADRAMIENTO DEL HOMBRE, DENTRO DE LA
ESTRUCTURA, Y COMO ADQUIERE CARACTERISTICAS
PREDOMINANTES EN LA MISMA, DE ACUERDO A LA
VIBRACION, DE LA ONDA ELECTROMAGNETICA, EN
EL LUGAR DE SU UBICACION.

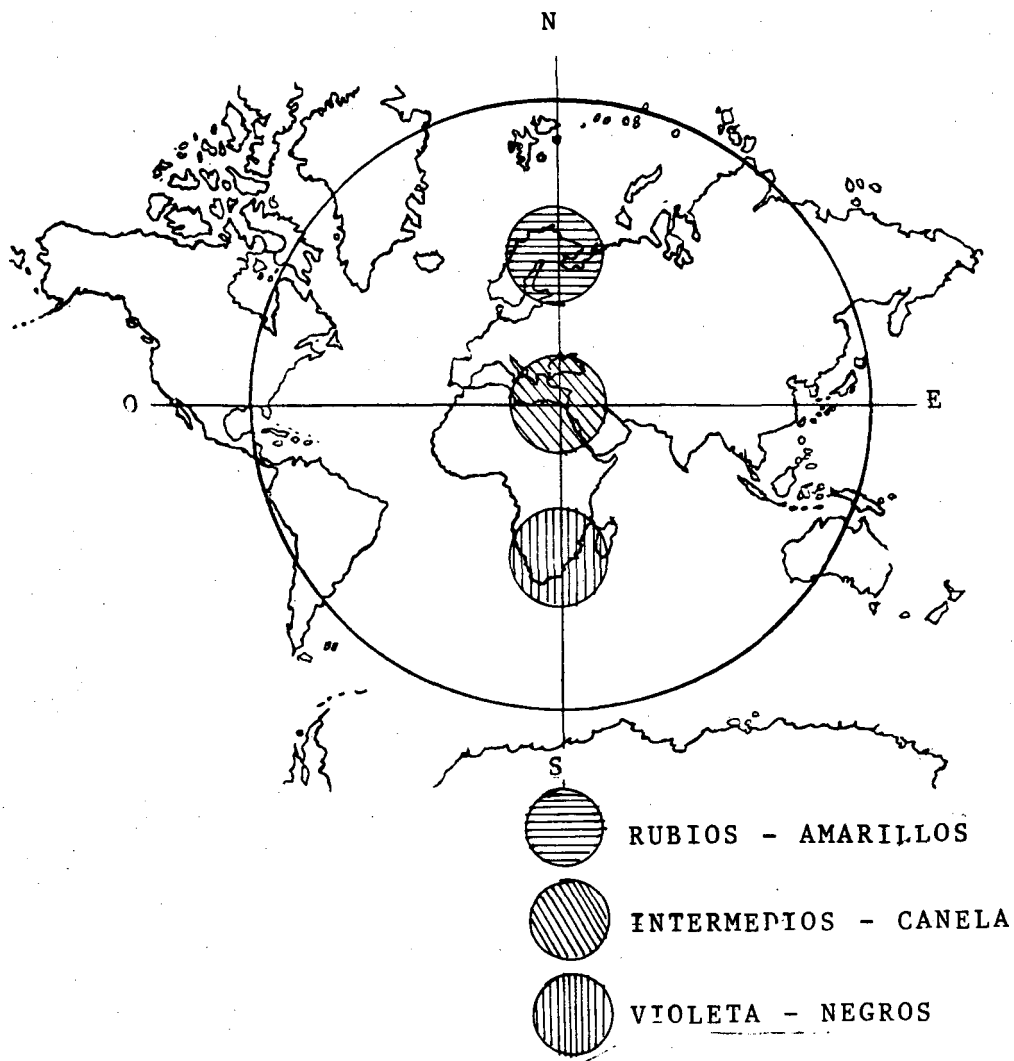

FIG.178

1) EL HOMBRE*, ESTA DIVIDIDO EN TRES CARACTERISTICAS DEFINIDAS; ES A SABER:

NORTE: RUBIOS - PREPONDERANTEMENTE INTELLECTUALES

CENTRO: CANELA - ESPIRITUAL E INTELLECTUALMENTE EQUILIBRADOS.

SUD: VIOLETA - NEGROS; PREPONDERANTEMENTE ESPIRITUALES.

- 2) ESTO NO DEBE SER PARA NOSOTROS UNA SORPRESA, POR CUANTO YA HEMOS VISTO QUE LA TIERRA, TIENE UNA ESTRUCTURA CRISTALINA, COMPUESTA POR MULTITUD DE UNIDADES DE ENERGIA - UEVAC-X* -, LAS QUE A SU VEZ, TAMBIEN TIENEN UNA ESTUCTURA CRISTALINA.

DE ESTA MANERA, Y COMO CRISTAL, (fig.12) MANTIENE UNA ORGANIZACION CROMATICA, DE ACUERDO A LA OPOSICION DE COLORES, VIOLETA EN EL NADIR* - SUD DEL EJE POLAR - Y AMARILLO EN EL CENIT* - NORTE DEL EJE POLAR -

- 3) SI CONSIDERAMOS QUE LA DENOMINADA RAZA NEGRA, EN SU MAYOR EXALTACION, TIENE UNA TONALIDAD DEFINIDAMENTE VIOLETA; NOS ES FACIL RELACIONARLA CON LA UNIDAD DE ENERGIA - UEVAC*- Y CON TODO AQUELLO QUE CONOCEMOS, RESPECTO DE LAS ONDAS ELECTROMAGNETICAS*, QUE SON BASE DEL ESTUDIO DEL COLOR, MANIFESTADO DENTRO DE LOS RAYOS INFRARROJOS Y ULTRAVIOLETA*.

EN LA UNIDAD DE ENERGIA - UEVAC* -, CONSIDERAMOS, EN LAS FIGURAS 11, 12 y 13; COMO ESTA CONFORMADO, Y LA RAZON DE LA EXISTENCIA DEL COLOR, EN LAS DISTINTAS ZONAS DE LA MISMA.

DE ESTA MANERA, NOS ENCONTRAMOS, CONQUE EN EL CENIT* DE LA TIERRA, EL COLOR DE OPOSICION RESPECTO DEL VIOLETA, ES EL AMARILLO DORADO.

ESTO ES FACILMENTE COMPROBABLE, AL OBSERVAR AL HOMBRE NORDICO, DE CARACTERISTICAS BLANCAS Y DE CABELLO RUBIO O AMARILLO DORADO.

PROSIGUIENDO CON LO ENUNCIADO, TAMBIEN PODEMOS VER, QUE EN EL CENTRO DE LA ESCALA CROMATICA, ESTAN INCORPORADOS EL BLANCO, COMO ORIGEN DE LOS COLORES PRIMARIOS; Y EL NEGRO DE LOS COLORES SECUNDARIOS.

AMBOS DAN COMO RESULTADO, EL COLOR DE TONALIDAD INTERME

DIA; CARACTERISTICA DEL HOMBRE QUE HABITA EN EUROPA, ORIENTE MEDIO, Y LAS ZONAS PERIFERICAS; O SEA, CANELA O MOROCHO, DE TEZ BLANCA Y CABELLO NEGRO, O SIMPLEMENTE CABELLO NEGRO Y TEZ MORENA.

LAS CARACTERISTICAS DEL HOMBRE PERIFERICO, ESTAN DADAS POR LAS ERAS, PERIODOS Y CICLOS, QUE CUMPLE LA TIERRA RESPECTO DEL SISTEMA SOLAR Y EL UNIVERSO.

- 4) LOS HOMBRES NEGROS - VIOLETA -, POSEEN CARACTERISTICAS QUE LOS DEFINEN CLARAMENTE COMO SERES ESPIRITUALES POR EXCELENCIA; BASTE RECORDAR EL ORIGEN DE LOS RITOS Y COS TUMBRES, QUE SIGUEN TOTAL O PARCIALMENTE, LAS RELIGIONES OCCIDENTALES.

LOS HOMBRES RUBIOS, HAN DADO A LA HUMANIDAD, MUESTRAS EVIDENTES DE SU QUEHACER INTELLECTUAL; SUS CEREMONIAS RELIGIOSAS SON MAS SENCILLAS Y RITUALES, BASADAS ESENCIAL MENTE EN LA FE.

EL HOMBRE INTERMEDIO, QUE SURGIO COMO PRODUCTO DE LA FUSION DE AMBAS CARACTERISTICAS, POSEE AMBAS COSAS EN EQUILIBRIO.

- 5) DURANTE MUCHO TIEMPO, EL HOMBRE VIOLETA PERMANECIO EN SU TERRITORIO, DESARROLLANDOSE EN EL MEDIO FISICO - ELECTROMAGNETICO* - QUE FAVORECIO SU QUEHACER ESPIRITUAL EN FORMA PREPONDERANTE; TAMBIEN SU INTELIGENCIA CON INFLUEN CIA DE LO PRIMERO.

IGUAL PERIODO DE AÑOS APROXIMADAMENTE, HA PERMANECIDO EL HOMBRE* RUBIO EN EL MISMO MEDIO, PERO DE CARACTERISTICAS FISICAS DISTINTAS, DESARROLLANDO SU INTELLECTO Y EL QUEHACER ESPIRITUAL EN FUNCION DE LO MISMO.

CUANDO POR RAZONES DE DISTANCIA, COMERCIO, O INVASIONES

SE UNIAN AMBAS POBLACIONES, SIN QUERERLO, ESTABAN CONTRIBUYENDO A LA GESTACION DEL HOMBRE INTERMEDIO.

- 6) POR LAS RAZONES ENUNCIADAS, PROONGO LA RECLASIFICACION DEL HOMBRE*, EN TRES CARACTERISTICAS DEFINIDAS:

HOMBRE NEGRO O VIOLETA

HOMBRE RUBIO

HOMBRE INTERMEDIO

ELLO NO QUIERE DECIR, QUE DENTRO DE CADA ESPECIFICACION EXISTAN CARACTERISTICAS MORFOLOGICAS, QUE SEA DABLE DE CLASIFICAR, COMO SUB PRODUCTO DE LAS PREPONDERANTES.

- 7) LOS MEDIOS DE COMUNICACION, PERMITEN PREVEER, QUE EN LOS PROXIMOS AÑOS, SE INCREMENTARA EL NUMERO DE HOMBRES INTERMEDIOS.

CADA DIA ES MAYOR EL INTERES DEL HOMBRE RUBIO POR LA MUJER NEGRA Y VICIVERSA.

ENORMES FACTORIAS DE HOMBRES INTERMEDIOS, ESTAN ELABORANDO AL HOMBRE* DEL FUTURO, CUYO COLOR SERA EL INTERMEDIO, CON INTERES ESPIRITUAL E INTELLECTUAL EQUILIBRADO. BASTE OBSERVAR LAS SOCIEDADES NORTEAMERICANA, INGLESA, BRASILERA Y SUDAFRICANA ENTRE OTRAS.

VIVIMOS LA VIOLENCIA QUE PRECEDE AL NACIMIENTO DEL NUEVO HOMBRE*, YA SEA EN DISPUTAS RACIALES O SECTORIALES; PERO LA HISTORIA NOS DIRA EN EL FUTURO, QUE TALES CONTINGENCIAS, SOLO SON EL PRELUDIO DE UN NUEVO ACONTECER DEL HOMBRE* EN LA TIERRA.

- 8) SI CONSIDERAMOS AL HOMBRE*, COMO CELULA INTELIGENTE DE LA CONSTRUCCION CRISTALOGRAFICA TIERRA, NOS DAMOS CUENTA FACILMENTE, QUE LOS AÑOS VENIDERS, SERAN DE RAPIDA EVOLUCION PARA LA MISMA; YA QUE LA INFLUENCIA VIOLETA EN LA RAZA HUMANA, LE HARA INDISCUTIBLEMENTE MAS ESPIRITUAL

QUE MATERIAL; COLABORADA EN RESONANCIA* POR MASAS* AFINES.

- 9) HEMOS VISTO, QUE AL PENSAR LA PARTICULA DIVINA, AL MARGEN DE ESTA, SE ANTINOMIZO*, ORIGINANDOSE LA OPOSICION DE CARGAS.

SABEMOS TAMBIEN, QUE LA META FINAL DE LA EVOLUCION MATERIAL, ES LA INTEGRACION A LA INTELIGENCIA COLECTIVA*, DE LA CUAL FORMA PARTE DENTRO DE LA TRIDIMENSION*.

CONSIDERAMOS QUE LA INTELIGENCIA COLECTIVA*, ES PLASMATICA*, O CON CARGAS EN EQUILIBRIO (fig.1)

EL HOMBRE*, CUMPLIRA TAMBIEN CON DICHA ALTERNATIVA; DESARROLLANDOSE EN MEDIO EQUILIBRADO, SIN OPOSICION DE COLORES, HACIA LA META FINAL DE SU EVOLUCION.

APORTADAS A NOSOTROS

POR NUESTROS ANCESTROS

LA CIENCIA DE NUESTROS MAYORES, ESTABA
ORIENTADA DE MANERA MENOS ESPECTACULAR,
PERO SIN DUDA MUCHO MAS PROFUNDA Y REAL.

SU EVOLUCION RADICABA EN EL ESTUDIO Y
PERCEPCION, DE LAS CARACTERISTICAS INHERENTES
AL HOMBRE, ESPIRITU Y ALMA; SIN INTERESARSE
MAYORMENTE EN LA COSA MATERIAL.

- 1) EN MIL NOVECIENTOS SESENTA Y TRES, EL EXPEDICIONARIO MARCEL HOMET, DABA A PUBLICIDAD ESTE JEROGLIFICO, ENCONTRADO EN LAS TIERRAS ALTAS DE BRASIL (fig.179)

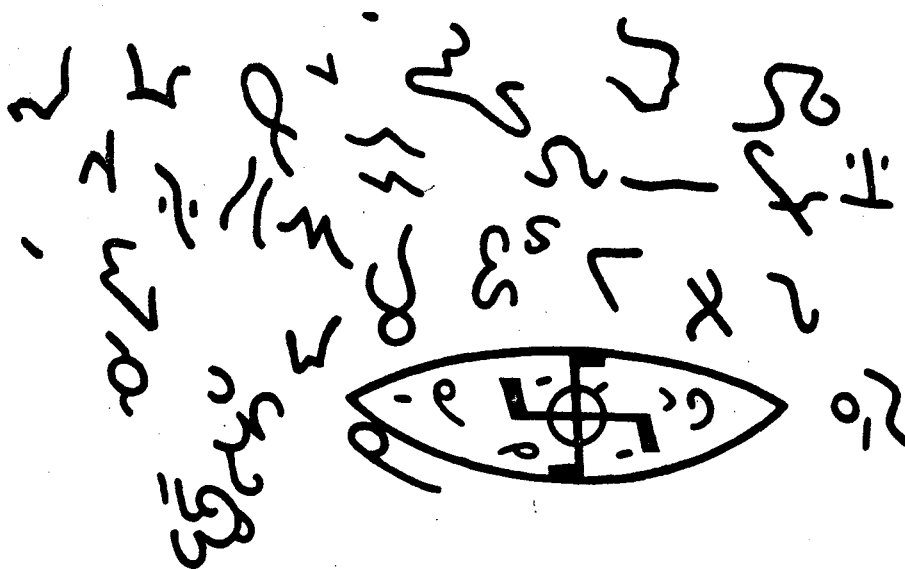

FIG.179

EN VIRTUD DE DICHO JEROGLIFICO, SE ABRIO UNA POLEMICA MUNDIAL, ENTRE LOS ESTUDIOSOS DE ESTE TIPO DE DISCIPLINAS.

SE CONSIDERO, QUE ELLO TENIA QUE VER CON LOS OBJETOS VOLADORES NO IDENTIFICADOS - O.V.N.I.*-, Y QUE ASI SE RESUMIA LA CLAVE DE TAL CONOCIMIENTO.

- 2) EN REALIDAD, DESCONOCEMOS QUIEN HA DEJADO EL MENSAJE, Y SI EL MISMO REVISTE CARACTER DE AUTENTICIDAD VERIFICABLE; LO CIERTO ES QUE LA PARTE CENTRAL, PUEDE IDENTIFICARSE CON EL DESARROLLO DE LA UNIDAD DE ENERGIA - UEVAC* - (fig.80,168,169,170)

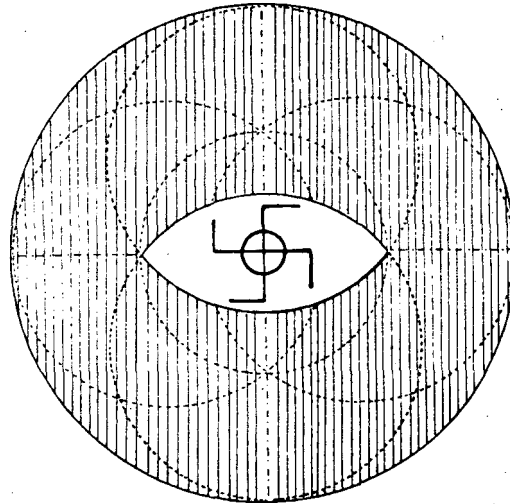

FIG.180

- 3) EN LA FIGURA 180, PODEMOS APRECIAR EN FORMA INDIVIDUAL, LO QUE HEMOS VISTO EN LA FIGURAS 18,20 y 65:2 ; QUE TIENEN UNA ASOMBROSA SIMILITUD CON LA FIGURA 179.
- 4) QUERRAMOSLO O NO, ALGO EXISTE EN DICHO JEROGLIFICO; ALGO CONOCIA EL QUE LEGO A LA HUMANIDAD SU MENSAJE. NO INTERESA SI FUE HACE DOCENAS O MILLONES DE AÑOS, O EN EL AÑO MIL NOVECIENTOS SESENTA Y TRES.

LO CIERTO ES QUE QUIEN ASI LO HIZO, TRASLADO DESDE LA INTELIGENCIA COLECTIVA*, UN CONOCIMIENTO COHERENTE.

SE DESCONOCE SI EXISTEN ANTECEDENTES DEL MISMO; PARTICULAR MENTE CONSIDERO QUE SI. CUANDO HAY UNA FORMA ELABORADA POR EL DESEO*, HAY INTENSIDAD, Y ES LA INTESIDAD Y EL DESEO* LOS QUE APORTAN EL DATO A LA MEMORIA.

ESTE DATO ES EL QUE HEMOS UTILIZADO PARA DISCERNIR SU MENSAJE; AUNQUE EL CELEBRE MARCEL HOMET, NO HUBIERA DES CUBIERTO EL JEROGLIFICO.

DESCRIPCION DEL EJERCICIO, MEDIANTE EL
QUE ACCEDEMOS, A LA VISION TOTAL DEL
ESPECTRO DE ONDAS ELECTROMAGNETICAS,
CONOCIDAS, Y AUN DESCONOCIDAS A NIVEL
RACIONAL.

ESTE CAPITULO, TIENE COMO MISION, TRATAR
DE ESTIMULAR AL HOMBRE*, PARA QUE AMPLIE
EL CAMPO* DE VISION, DE LA ESCALA ELEC-
TROMAGNETICA, Y SU MEMORIA PASADA, PRESEN
TE, Y EN ALGUNOS DE LOS CASOS " FUTURA "

- 1) PARA QUE ELLO SUCEDA, ES NECESARIO OBSERVAR LAS FIGURAS 0, 32, 123, 63 y 74; INCLUYENDO TAMBIEN LA FIGURA 181.

EN ESTAS FIGURAS, SE DESTACA EL SISTEMA SENSORIAL, LOS CENTROS PROCESADORES, Y LA CONSTRUCCION DEL CUBO; EN BASE A SEIS PIRAMIDES.

- 2) DESDE QUE EL HOMBRE* TUVO USO DE RAZON, CAPTO LA VISION EMPIRICA* DE PIRAMIDES, MANIFESTADA EN SU PANTALLA MENTAL (fig.177:A), O TAMBIEN CON VISION DIRECTA, CAPTANDO LAS FIGURAS PIRAMIDALES, QUE FORMAN LAS LINEAS DE FUERZA*, DE SU PROPIO CAMPO* (fig.85)

TALES VISIONES, FUERON ACOMPAÑADAS DE PERCEPCIONES Y PREMONICIONES, LAS QUE PUDO COMPROBAR EN LA MATERIALIZACION DE LAS MISMAS.

- 3) SI OBSERVAMOS DETENIDAMENTE LA FIGURA 181, PODEMOS VER CLARAMENTE EL CUBO, CONSTITUIDO POR LINEAS DE FUERZA*, EN EL CAMPO* ELECTROMAGNETICO HUMANO.

SE DESTACA LA PIRAMIDE CORRESPONDIENTE AL CAMPO* 4, DE LA FIGURA 119 - PLEXO SOLAR -

ESTA PIRAMIDE ES MAS EXALTADA QUE LAS OTRAS CINCO QUE CONFORMAN EL CUBO, Y ESTA UBICADA EN EL NADIR* DEL EJE POLAR - Z - CON VERTICE EN EL EJE - X - (fig.82,78).

FACILMENTE PODEMOS IMAGINARNOS, DESPUES DE LEER LOS CAPITULOS ANTERIORES; QUE ESTE EJE DE SUSTENTACION

DE CAMPOS*, ESTA PRESENTE EN TODAS LAS MANIFESTACIONES DE LA MATERIA (fig.4), COMO LA UNIDAD DE ENERGIA - UEVAC* - Y TAMBIEN EN LAS GRANDES UNIDADES DE ENERGIA, COMO LA TIERRA, LA GALAXIA Y EL UNIVERSO.

ESTE EJE, CONSTITUYE EL SOL DENTRO DEL SISTEMA SOLAR, Y C.S.A*, EL QUE POR CARECER DE ESPACIO TIEMPO, ES EL MISMO EN TODA MANIFESTACION.

- 4) DE TAL MANERA, SI LOGRAMOS RESONANCIA CON EL EJE - X - O EL EXTREMO DE LA PIRAMIDE, ESTAMOS INMEDIATAMENTE EN CONEXION CON EL CENTRO SENSORIAL ADIMENSIONAL* DE LA UNIDAD DE ENERGIA, O EL DE LA GALAXIA.
- 5) PARA LLEGAR A ESTE NIVEL DE VISION Y PERCEPCION, COMENCEMOS A REALIZAR LOS EJERCICIOS DE DESACELERACION DE CAMPOS* (fig.113 al 118), IMAGINANDO* - SINTONIZANDO* - UNA PIRAMIDE REMATADA EN UNA LUZ (C.S.A.*)

LA LUZ DEBE SER BLANCA, CON TONO LEVEMENTE METALICO Y MATICES IRIDISCENTES; UNA VEZ LOGRADO ESTO, DEBEMOS UBICARNOS SOBRE LA PIRAMIDE, O SEA EL CENTRO DEL CUBO O EJE - X - (C.S.A.*)

TENGAMOS EN CUENTA, QUE LA PIRAMIDE, ES EN SU VERTICE SUPERIOR, LA CONFLUENCIA DE LOS TRES EJES QUE ATRAVIESAN LA CONSTRUCCION CRISTALINA DE UNA FORMA CUBICA (fig.31), Y A SU VEZ LA CONFLUENCIA DE LA CRESTA DE SEIS PIRAMIDES QUE CONFORMAN EL CUBO.

UNA VEZ LOGRADO ESTO, UBIQUEMOSNOS EN LA PUNTA DE LA PIRAMIDE - POR LAS RAZONES EXPUESTAS -, YA QUE EN ESE CENTRO, ESTA UBICADO NUESTRO PROPIO NUCLEO; EL CENTRO DEL SISTEMA SENSORIAL* (fig.63 y 63-1), GLANDULA TIROIDES BULBO RAQUIDEO.

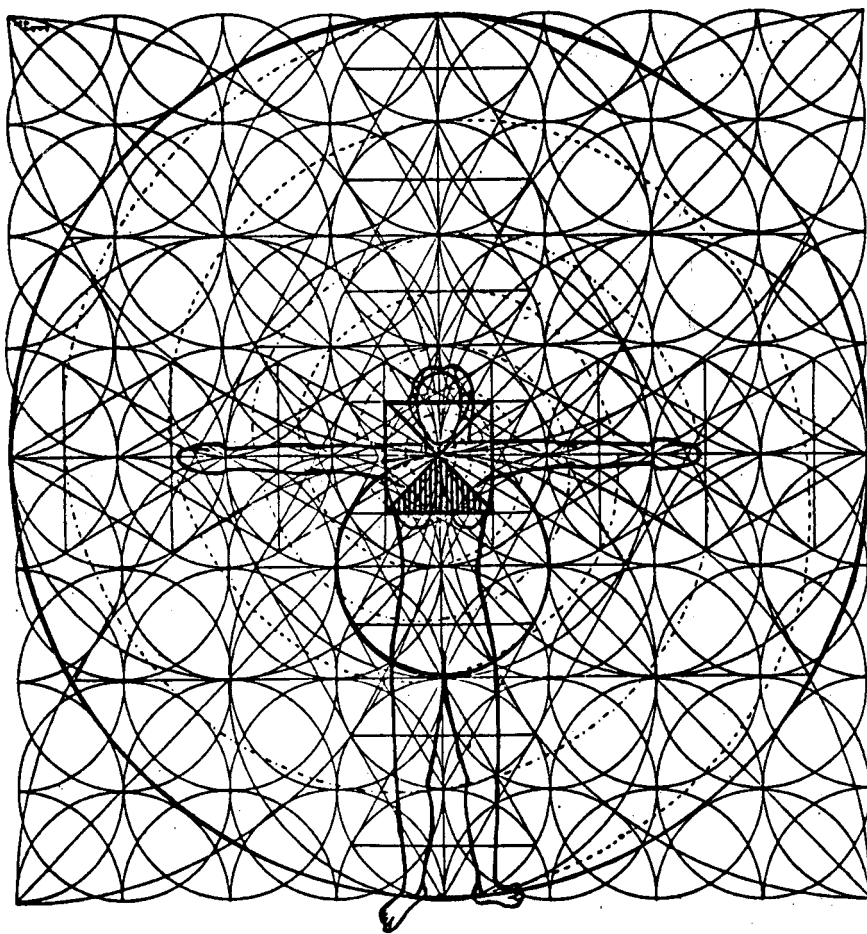

FIG.181

- 6) EN ESTA UBICACION, PODEMOS VER TODO LO QUE NUESTRA CONCIENCIA - GLANDULA HIPOFISIS* - SINTONICE, YA SEA LA TIERRA, EL CENTRO DE LA MISMA, OTROS PLANETAS, LUGARES DISTANTES O CERCANOS, ETC.

PODEMOS CONSULTAR AL INCONCIENTE*DE TERCEROS, YA SEA EN TIEMPO PRESENTE, O PASADO; RECIBIREMOS LA RESPUESTA POR UN CANAL DE CONCIENCIA SEMI ATROFIADO EN NOSTROS, EL CUAL FORMA PARTE DE LOS SENTIDOS DEL ALMA*, O CAMPOS COMPLEMENTARIOS* (fig.6,7,58:AA,67 y 68)

7) NOS ENCONTRAREMOS CON SORPRESA, QUE PODEMOS CONSULTAR LA LUZ BLANCA PLATEADA - INTELIGENCIA COLECTIVA* - EN SU MANIFESTACION TRIDIMENSIONAL*; QUIEN NOS CONTESTARA SOBRE PROBLEMAS QUE ENUNCIEMOS, Y EN ALGUNO DE LOS CASOS RESOLVERA LOS MISMOS - SI ELLO ES RAZONABLE - PERMITIRA EL CONTACTO CON NUESTROS ANTEPASADOS, Y NOS RESULTARA MUY ACEPTABLE EL QUE ASI SEA.

8) RECORDEMOS, QUE TODO AQUELLO SE REALIZA MEDIANTE LA ONDA CORTA (fig.74), Y EN RELACION CON LAS MAS BAJAS AMPLITUDES Y FRECUENCIAS DE ONDA DEL SISTEMA ENCEFALO RAQUIDEO*, ALFA*, THETA*, Y DELTA*.

LO IMPORTANTE ES MANTENER EL ESTADO DE CONCIENCIA*, Y MEMORIA SUB CONCIENTE*, MIENTRAS ACCEDEMOS A LA INTELIGENCIA COLECTIVA* Y MEMORIA INCONCIENTE*.

9) UNA VEZ QUE EL HOMBRE* PUDO DAR FORMA MATERIAL A DICHA CAPTACION, LO HIZO SOLO CON LA PIRAMIDE Y NO CON EL CUBO.

ELLO EN RAZON, QUE SU VISION LE PERMITIA VER ESTA FORMA, ASIGNANDOLE POR LO TANTO, CONNOTACIONES DIVINAS.

EN ALGUNOS CASOS, TRONCHARON LAS PIRAMIDES, PARA PERMITIR QUE SUS SACERDOTES O LIDERES ESPIRITUALES, SE UBICASEN EN LA PLATAFORMA ASI ORIGINADA; INUNDANDO SU CUERPO, CON EL FULIDO DIVINO - VIENTO ELECTRICO - EJE - X - DE LA PIRAMIDE, CORRESPONDIENTE A EL EJE - X - DEL RELIGIOSO.

10) EL QUE ASI PERCIBE, PUEDE VER COLORES (fig.12 y 89). LOS QUE SON PARTE DEL ESPECTRO CROMATICO DE TODA CONSTRUCCION MATERIAL; ESPECIALMENTE LOS COLORES PRIMARIOS, ROJO, AMARILLO Y AZUL; Y LA SUMA DE LOS MISMOS - BLANCO PLATEADO - (fig.13), COMO CENTRO DEL TRIANGULO, POR SUPERPOSICION DE AQUELLOS.

- 11) ES DE DESTACAR, QUE DENTRO DE LA PERCEPCION RELATIVAMENTE CONTROLADA; Y ATENDIENDO LA PRACTICA DE ESTE EJERCICIO, SE PODRA OBSERVAR UNA FORMA DE OJO (fig.180), CONFORMADO POR LA SUPERPOSICION DE CAMPOS* ELECTROMAGNETICOS*.

ESTA SUPERPOSICION ESTA INTIMAMENTE LIGADA A LA QUE SE PRODUCE EN LOS COLORES. (fig.169)

- 12) TODO LO EXPUESTO MUY SINTETICAMENTE, ESTA SIENDO PERCIBIDO EN FORMA EMPIRICA, POR SERES HUMANOS DE TODAS LAS EDADES, ELLO SE DEBE A LA MASA* EN RESONANCIA* CON LA TIERRA, (fig.60 y 137), Y LA INTELIGENCIA Y CARACTER QUE DE LA MISMA SE DESPRENDE.

- 13) PODRA SER MAS FACIL LA CAPTACION, SI SE REALIZA ENTRE SUJETOS EN RESONANCIA* (fig.176); DONDE LA PROXIMIDAD DEL EJE - X - DEL UNO, COLABORARA AL OTRO EN DICHA PERCEPCION.

POR ULTIMO, DESEO AGREGAR, QUE LO EXPUESTO MERECE UN PROFUNDO ANALISIS; LA RAZON POR LA CUAL NO HA SIDO REALIZADO EN ESTE TRABAJO, ES POR CUANTO SE NECESITARIA DE UNA OBRA COMPLETA PARA ACLARAR CONCEPTOS Y ENUNCIAR EJERCICIOS.

NO OBSTANTE, AQUI ESTAN DADOS LOS PRINCIPIOS, PARA UNA HUMANIDAD EN ACELERADA EVOLUCION.

LAS ONDAS ELECTROMAGNETICAS, SE DESPLAZAN
SOBRE SOPORTES DE LINEAS DE FUERZA* Y
SUPERFICIE DE CAMPOS*.

ONDA SENOIDAL

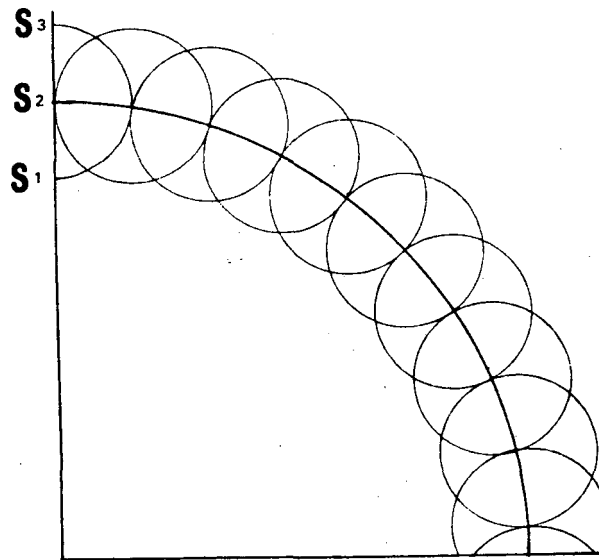
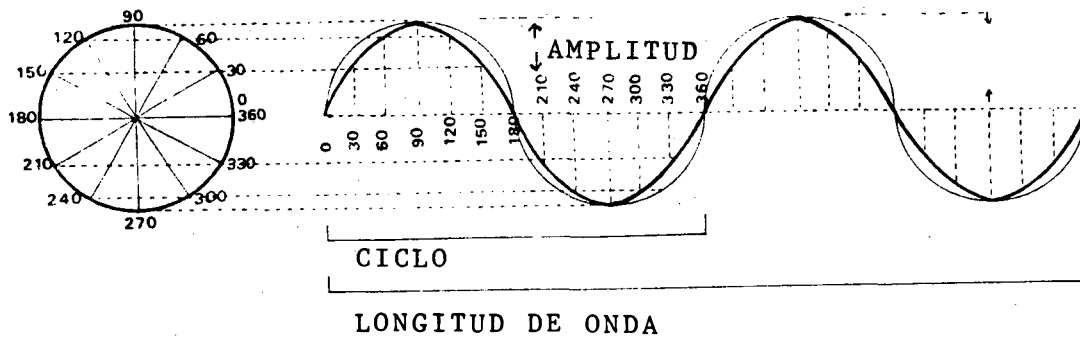

PROPAGACION DE UNA ONDA SEGUN EL PRINCIPIO DE HUYGENS.

FIG. 182

ONDA ELECTROMAGNETICA SENOIDAL SEGUN EL CONCEPTO CLASICO

- 1) LA INDIVIDUALIZACION DE UNA ONDA ELECTROMAGNETICA, LA HACEMOS CONOCIENDO SU:

LONGITUD: ES LA DISTANCIA ENTRE LOS PUNTOS QUE TIENEN FASES IGUALES, EN DOS CICLOS CONSECUTIVOS, DE UNA ONDA PERIODICA.

FRECUENCIA: NUMERO DE CICLOS COMPLETOS, POR UNIDAD DE TIEMPO (VALOR DE REFERENCIA; UN SEGUNDO)

CICLO: SUCESION COMPLETA DE VALORES, DE UNA MAGNITUD ALTERNATIVA - INCLUYE SU CRECIMIENTO MAXIMO EN UN SENTIDO, SU RETORNO A CERO, SU ELEVACION AL MAXIMO EN SENTIDO OPUESTO, Y NUEVO RETORNO A CERO -

AMPLITUD: AMPLITUD MAXIMA DE UNA ONDA PERIODICA, A PARTIR DE SU VALOR CERO - CRESTA DE ONDA -

- 2) SEGUN EL CONCEPTO CLASICO, LAS ONDAS ELECTROMAGNETICAS, SE PROPAGAN EN EL ESPACIO, SIN SOPORTE MATERIAL; PERO ELLO NO ES ASI, YA QUE SI TOMAMOS EN CUENTA QUE LA CONSTRUCCION COSMICA, ESTA CIMENTADA EN BASE AL ESQUEMA UNIVERSAL - 1-VAC* - (fig.0), CUYAS LINEAS DE FUERZA* SE EXTIENDEN HACIA EL TODO*, AUMENTANDO EN PROYECCION GEOMETRICA, ENTONCES NO PODEMOS CONCEBIR QUE LAS ONDAS ELECTROMAGNETICAS SE DESPLACEN SIN INTERVENCION DE LAS MISMAS.
- 3) EN REALIDAD, LAS ONDAS ELECTROMAGNETICAS*, TIENEN RELACION DIRECTA CON LOS CAMPOS* Y LINEAS DE FUERZA* INTERVINIENTES EN EL ESQUEMA UNIVERSAL*, SIGUIENDO HACIA UN PUNTO RESONANTE*, DESCRIBIENDO EN CADA CENTRO DE INFLUENCIA, UNA TORSION* SIMILAR A LA CINTA PERMANENTE DE MOBIUS*.

LA TORSION ENUNCIADA, ES EN VIRTUD, DE QUE LAS ONDAS ELECTROMAGNETICAS*, ACTUAN SIMULTANEAMENTE EN ESPACIO TIEMPO* - TRIDIMENSION* - Y FUERA DEL MISMO EN LO IMPERCEPTIBLE*. (fig. 6 y 7:campos complementarios)

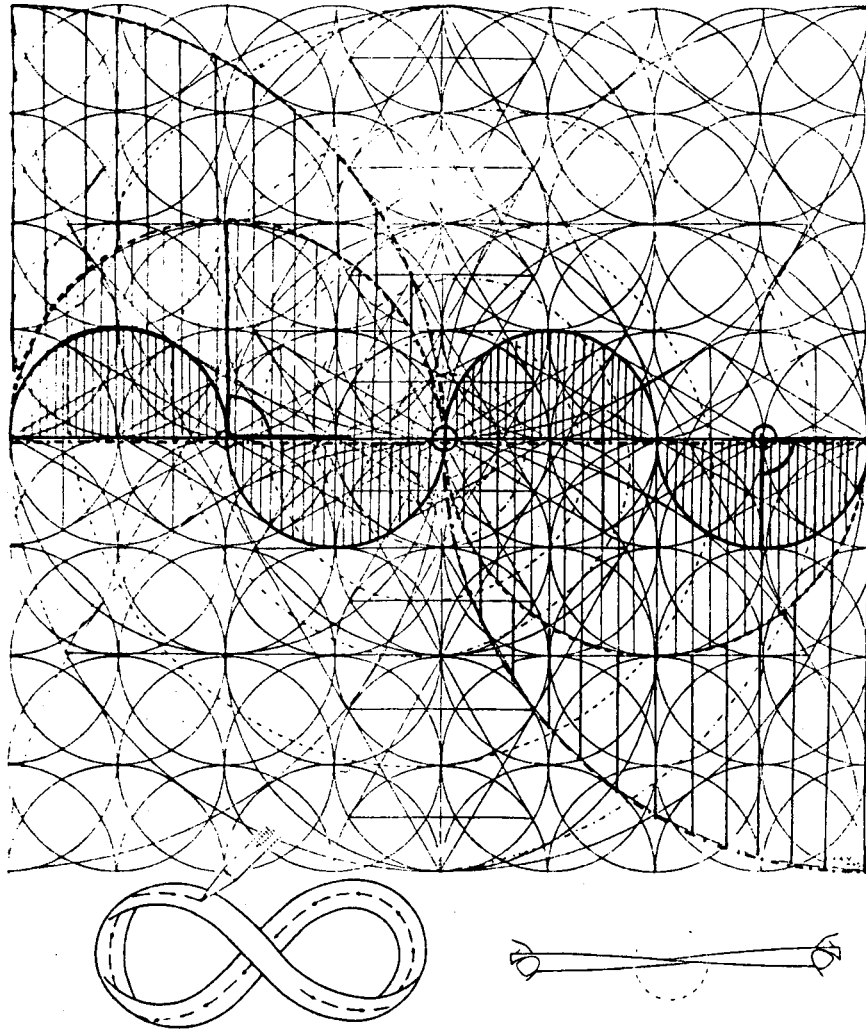

FIG.183

EL DESPLAZAMIENTO DE LAS ONDAS ELECTROMAGNETICAS*, SOBRE SUPERFICIE DE CAMPOS* (fig.10:18 y 19), O SEGMENTOS DE ARCO DE FRACCIONES DE SUPERFICIE DE LOS MISMOS.

- 4) LOS DESPLAZAMIENTOS DE LAS ONDAS ELECTROMAGNETICAS*, SON CAPTADOS POR SINTONIA* Y RESONANCIA* POR EL SOLICITANTE; O SEA, IMAGINANCION* Y DESEO*.

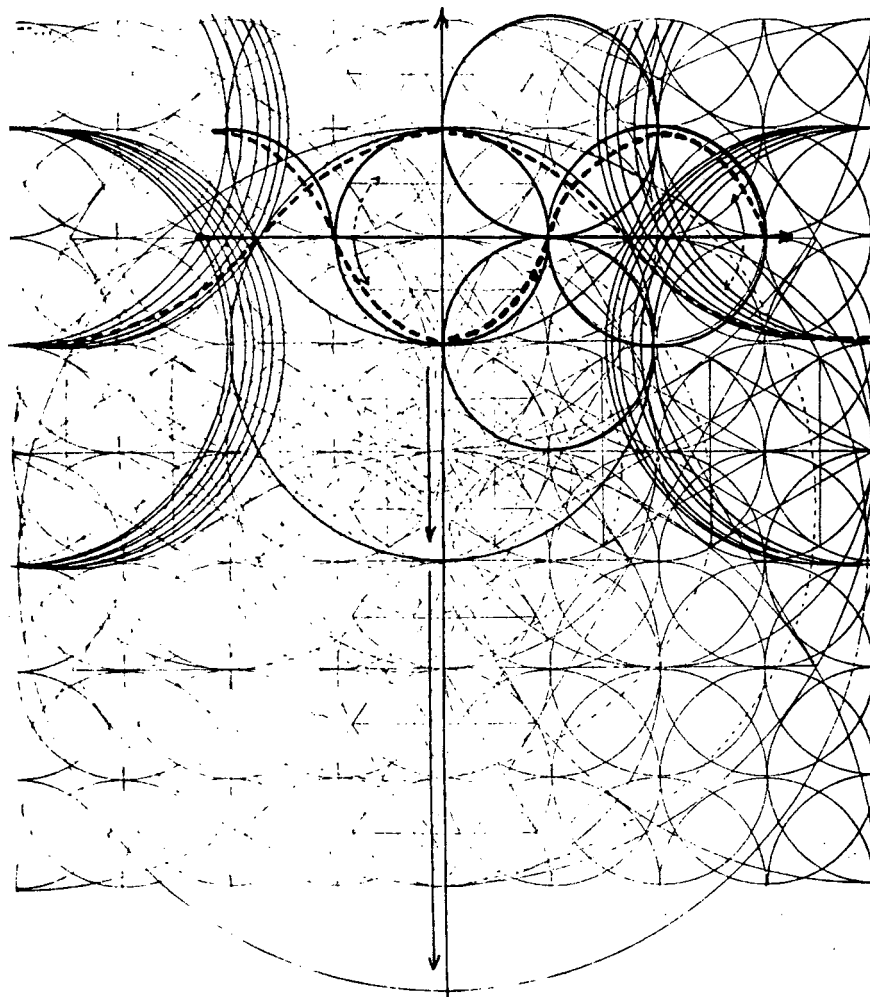

FIG.184

- 5) LAS FORMAS DE LAS ONDAS ELECTROMAGNETICAS*, OBEDECEN AL PROGRAMA DEL CUAL SON PORTADORAS.
- 6) LAS ONDAS ELECTROMAGNETICAS*, ACTUAN DE ACUERDO A UNA MEMORIA, ELABORADA DENTRO DE LAS LEYES DE ESPACIO TIEMPO, ESTE ES EL PRINCIPIO POR EL CUAL ADOPTAN SU FORMA.
- 7) LA MATERIA SOLIDA, ESTA CONSTRUIDA POR ONDAS ELECTROMAGNETICAS*, QUE SE MANIFIESTAN EN UNA ESCALA COMPRENDIDA, ENTRE LOS RAYOS COSMICOS* Y LAS ONDAS DEL SONIDO*.

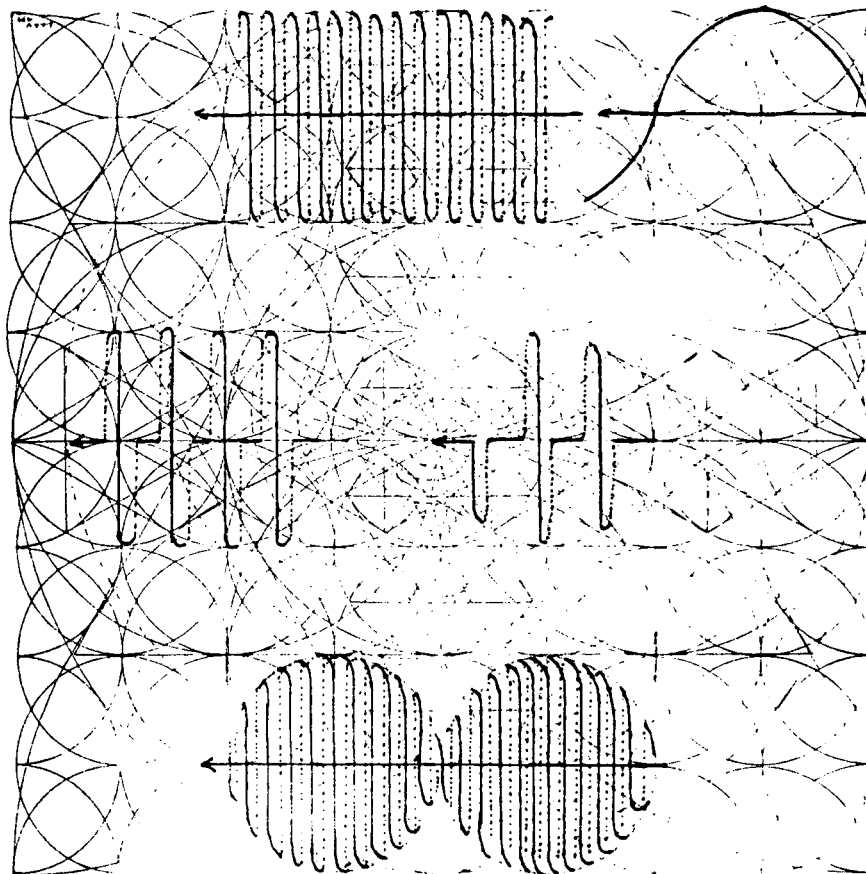

FIG. 185

LA VISION HUMANA, ESTA COMPRENDIDA ENTRE LOS RAYOS ULTRA VIOLETA Y LOS RAYOS INFRARROJOS*.

- 8) LAS ONDAS ELECTROMAGNETICAS*, FORMAN PARTE DE LA CONSTRUCCION DE LA UNIDAD DE ENERGIA - UEVAC* -, Y DE LAS GRANDES CONSTRUCCIONES REALIZADAS POR LA ASOCIACION DE ESTAS, - UEVAC-X* -, EL TRANSITO DE LAS MISMAS SOBRE SOPORTE MATERIAL, ES RELATIVO, YA QUE FORMAN PARTE DE LOS CAMPOS* ACEBOLLADOS* QUE SUPERAN LA APARENTE* CONSTRUCCION ENERGETICA DEL HOMBRE*.

PARA EL ESTUDIO MINUCIOSO DE LA TEORIA PROPUESTA,
ES IMPRESCINDIBLE CONTAR CON NUEVOS CONCEPTOS;
LOS QUE TAL VEZ ENRIQUEZCAN A LOS ESTABLECIDOS.

EN CUALQUIERA DE LOS CASOS, EL GLOSARIO ADJUNTO
PERMITIRA LA EVALUACION, DE ACUERDO A LA UNIDAD,
QUE VAC PRETENDE LOGRAR, EN LOS DISTINTOS CAMPOS
DEL CONOCIMIENTO.

1-VAC ESQUEMA UNIVERSAL constituido por campos y líneas de fuerza. Dicho campo contiene en sí, dieciocho campos ponderables, con sus correspondientes dieciocho campos complementarios, en su construcción compleja. Estos campos, forman tres campos esferiocos definidos, facetados poliedricamente, dada su construcción trigonométrica, por la intervención de líneas de fuerza intervinientes. Dicho esquema es el que da forma a toda construcción material perceptible, y por consecuencia, a la construcción imperceptible - campo complementario, antimateria, alma -

Las microconstrucciones - UEVAC - están formadas por campos básicos, proyectados geoméricamente al infinito; dando origen a las macro construcciones por adición de estos.

En el centro del esquema universal, se desarrolla el principio dinámico (fig.18 y 20), por rechazo y atracción de cargas de distinto signo: este prino cipio, sustentado por el eje - x - es perceptible dentro de las leyes que rigen el espacio y el tiempo.

2-VAC EJE MEDIO DE SUPERPOSICION PERMANENTE es el que tiene lugar en el centro de las lenticulares biconovexas plasmáticas, por cruce en ortogonal de planos intermedios - 4-VAC - proyectándose desde y hacia el infinito.

3-VAC LENTICULAR BICONVEXA PLASMATICA Es la que se oriogina, al superponerse un campo sobre el otro - forma de lenteja -

4-VAC PLANOS DE SIMETRIA Son los que se forman en el medio de la lenticular biconvexa plasmática; se extienden en forma geométrica y circular, a partir

de un punto del campo basico hacia el infinito;
conjuntamente con el campo complementario de signo
relativamente contrario y en progresion geometrica.
(fig.4-1)

- 5-VAC VELOCIDAD DE ABSORCION NEGATIVA Es la velocidad,
conque es absorbida hacia el campo tridimensional,
la particula inteligente, aparentemente adimensional
y plasmatica; en el momento de su antinomizacion
dual, y por actuar al margen de la Inteligencia
Colectiva.
- 6-VAC MECANICA NEGATIVA VAC Es la que al acoplarse con
la mecanica positiva, da origen a la unidad de
energia. Ej. union de un V-Genoion de signo nega-
tivo, con un V-Genoion de signo positivo; originan
un campo, iniciando asi la gestacion humana.
- 7-VAC MECANICA POSITIVA Es la que al acoplarse con la
mecanica negativa, da origen a la unidad de energia.
- 8-VAC UNION DE MECANINCAS POSITIVA Y NEGATIVA Cuando
la mecanica positiva y negativa se acoplan, para
componer una unidad de energia - UEVAC -
- 9-VAC PARTICULA DE LA INTELIGENCIA COLECTIVA Particula
plasmatica inteligente y aparente - plasmon.
- 10-VAC ESFERA TRIGONOMETRICA VITAL Del cuerpo energetico.
- 11-VAC ESFERA TRIGONOMETRICA INTERIOR Periferica de la
esfera vital.
- 12-VAC LIMITE APARENTE DEL CUERPO ENERGETICO Esfera tri-
gonometrica exterior.
- 13-VAC DIFERENCIA DE POTENCIAL TERMICO diferencia en mas
o en menos, del indice medio de temperatura de un

cuerpo, en condiciones ambientales normales; producida por colision de cargas electricas de distinto signo, al ser solicitadas inconcientemente o no, por quien la sufre.

14-VAC VISUALIZACION PINEAL Es la que supera la region visible en el espectro electromagnetico - ultravioleta e infrarojo -, o sea que es capaz de percibir, fuera del espectro sensorial conocido y con otra escala de valores, en lo que a sentidos y tiempos se refiere.

CAMPOS POLARES (intervinientes en forma preponderante, en el cuerpo energetico del hombre) fig.119.

DESDE CENIT A NADIR

C.P.VAC-0

C.P.VAC-1

C.P.VAC-2

C.P.VAC-3

10 - VAC (esfera trigonometrica vital) eje X -

C.P.VAC-4

C.P.VAC-5

C.P.VAC-6

C.P.VAC-7

CAMPOS ECUATORIALES (intervinientes preponderantemente, en el cuerpo energetico del hombre) fig.119

DESDE ESTE A OESTE

C.P.VAC-8

C.P.VAC-9

C.P.VAC-10

C.P.VAC-11

C.P.VAC-12

C.P.VAC-13

C.P.VAC-13

C.P.VAC-14

C.P.VAC-15

NUEVAS DENOMINACIONES

- A -

ACEBOLLADO Compuesto por capas esfericas superpuestas.

- B -

- C -

CAMPO ADIMENSIONAL Inteligencia, plasma en reposo, caren-
cia de espacio tiempo - eternidad -

CAMPO NEGATIVO POLAR SUD El nadir de la unidad de energia
Es donde se inicia la materializacion de un cuerpo

CAMPO INICIADOR ECUATORIAL ESTE El este del eje ecuatorial
- Y -, donde se inician los campos de adimensio-
nal a imperceptible - de plasmon a foton - Comple-
mento del todo; campo material perceptible.

CAMPO ELECTROSTATICO PARASITARIO Entre otros, el que es
fijado en el cuerpo perceptible o imperceptible
del cuerpo energetico del hombre; por accion hipo-
fisiaria conciente o inconciente. El campo elec-
trostatico parasitario, tiende a la despolarizacion
de las celulas, en el lugar de su fijacion /
Campo electrico en reposo / Campo electrico de
intensidad constante sobre un objeto.

CAMPO TRIDIMENSIONAL Encuadrado dentro de los campos que
giran, de acuerdo a la cruz gamada levogira (fig.
18)

CAMPOS POLARES (fig.119) de cenit a nadir; VAC-0,1,2,3
4,5,6,7.

CAMPOS ECUATORIALES (fig,119) - de este a oeste. VAC-8, 9,10,11,12,13,14,15.

CAMPOS COMPLEMENTARIOS (fig.6 y 7), son los que complementan a los campos tridimensionales, con carga relativamente contraria.

C.S.A. Centro sensorial adimensional - cruce de tres o mas ejes / Por carecer de espacio tiempo, es el mismo, manifestado en toda construccion material.

CICLO EN EL TIEMPO Es el que cumple la inteligencia fraccionada, asumiendo los distintos estados de la materia, mediando el deseo. En este caso, la inteligencia fraccionada, acumula memoria de transito conciente, sub conciente; siendo parcialmente anulada la memoria inconciente, la que se manifiesta en la inteligencia fraccionada esporadicamente y sin mediar el ejercicio de la voluntad conciente, por acceder a la misma.

El sustento de la inteligencia, circunstancialmente fraccionada, es el alma, o campo complementario (fig.119:3), siendo este, donde se manifiesta mas evidentemente - cuerpo imperceptible -

En las figuras 67 y 68 del trabajo, podemos observar, como las civilizaciones antiguas, ya podian ubicar el asiento del alma; el que destacaban sobre la cabeza de las imagenes religiosas.

CICLO VELOCIDAD TIEMPO Es el que cumple la materia, asumiendo las distintas formas evolutivas del alma.

CUERPO ENERGETICO Compuesto por unidad aparente dentro de un campo complejo (fig.0 / 1-VAC)

- D -

DESAFECTADOR Que posibilita la eliminacion de la afeccion del afectado.

- E -

EJE - M - Es el que se origina entre un minimo de dos planos de simetria.

EJE PLASMATICO - X - Este eje, de sustentacion de campos, es el que sustenta el cuerpo energetico y material del hombre.

Participa en la construccion de los campos (fig.4), donde se desarrolla la materia. Su participacion es imprescindible para la existencia de la conciencia/ Es el espiritu carente de espacio tiempo, sustentando la inteligencia fraccionada en los ciclos "ciclo en el tiempo" y "ciclo velocidad tiempo". / Es la participacion divina en el hombre, manifestada en su inconciente, a traves de la inteligencia colectiva.

ENERGIA Igual a masa desacelerada - $E = \dot{M}$

EXTROESPANSION Cuando una aparente partícula de la Inteligencia Colectiva, se manifiesta en lo tridimensional, produciendose ante el observador, la vision O.V.N.I.

- F -

- G -

- H -

INTROEXPANSION Es la que logra el hombre (fig.80), mediante ejercicios como el de "desaceleracion de campos" / Esta basado, en que el hombre, para llegar a la fuente de energia, o Inteligencia Colectiva, necesita anular - aunque no sea mas que parcialmente -, el ciclo velocidad, espacio y tiempo (fig.65:1,2)

- J -

- K -

- L -

- M -

- N -

- O -

PLASMON Particula aparente, de la Inteligencia Colectiva / Su condicion de aparente, es por cuanto en si, es el todo y a su vez, parte del todo / Para comprender mejor el concepto, es necesario hacernos composicion de lugar, de algo que carece de espacio y tiempo - eterno - / La particula de un globo de caucho, no es precisamente el globo mismo, pero si la separamos cuando el globo esta inflado, entonces este se desinfla. Por lo tanto, la particula no es el globo; pero sin su participacion el globo no existe como tal. (ver 9-VAC)

PROGRAMA FOTOESTRUCTURADOR Es el que tiene en si el Ion; Su vibracion obedece a determinada longitud y frecuencia de onda , la que es afin con la forma material a que acceden en un campo electromagnetico, y solo en determinadas lineas de fuerza del mismo. Poseen en si, una estructura sensorial, basada en la evolucion que cumplan en espacio tiempo.

- Q -

- R -

RAYO FOTOESTRUCTURADOR DE CAMPO El menos complejo de los rayos fotoestructuradores - es el foton -. Para comprender mejor, veamos las figuras 143,144,145 / El rayo fotoestructurador de campo, continua alimentandose permanentemente a traves del eje - X -, del campo constituido. La participacion de los ejes

- Y - y - Z -, y a su vez, del eje - X - de otro sistema, tal como el sol / El rayo fotoestructurador es la manifestacion material del plasmon, y trae en si un programa genetico, a solicitud del deseo manifestado.

- T -

- U -

- V -

V-GENOIONES NEGATIVOS De signo negativo, con carga complementaria de signo relativamente positivo / Es el captado por el hombre, en el momento anterior a la iniciacion del proceso de electrolisis, que precede a la gestacion / Las ondas electromagneticas, origen de su color, serian visibles al ojo humano, como amarillo dorado, azul y rojo - colores primarios -, origen del soma, y portadores del codigo genetico de la forma.

Somatizados en talamo hipotalamo; distribuidos por la glandula hipofisis a solicitud de los organos de reproduccion masculinos / En el proceso de somatizacion capta aminoacidos, constituyendose en el cuerpo de la hormona F.S.H. (fig.63:1)

V-GENOIONES POSITIVOS Captados por la mujer, a traves de la glandula pineal - de signo relevanetemente positivo, con carga complementaria de signo relativamente negativo / Las ondas electromagneticas origen de su color, estan influenciadas por los colores primarios, asumiendo el rol de secundarios. Serian visibles al ojo humano, como verde, violeta y anaranjado / Origen del alma, y portadores del codigo genetico psiquico, en preponderancia / En el proceso de somatizacion, capta aminoacidos, constituyendose en campo complementario, de la hormona F.S.H. (fig.63:1)

El v-genoion positivo, es el campo complementario (fig.6 y 7), del v-genoion negativo, y viciversa.

ORDEN ALFABETICO

- A -

ABSORCION Absorber liquidos, gaseosos y otras cosas, re
teniendolos.

ACIDEZ No alcalino

ACUMULADOR Aparato destinado a retener la electricidad
recibida, para aprovecharla donde convenga.

ACUPUNTURA Antigua medicina de origen chino; practicada
con agujas colocadas debajo de la piel, sobre cana
les energeticos / Los chinos no llegaron a conocer
la totalidad de los centros de energia, pero mediante
el carisma del acupuntor, y la absorcion de los
campos electrostaticos parasitarios, fijados en
los organos del paciente, en forma conciente o
inconciente; mediando la conductividad de las agujas
utilizadas, lograban aliviar al mismo, circunstan
cial o definitivamente, permitiendo la libre circu
lacion de la energia, al ser liberado el canal.

ADIMENSIONAL Que carece de dimension (fig.1)

AFECCION Impresion que hace una cosa en otra, causando
sobre ella alteracion.

AFECTADO Que adolece de afeccion - enfermo -

AFECTAR Sentir afeccion

ALCALINIDAD No acido

ALFA Letra del alfabeto griego - en el electroencefalograma,
registra actividad electrica cerebral, entre 8 y 13
ciclos por segundo

ALMA Complemento del cuerpo material / Campos complemen
tarios de signo relativamente contrarios, a los
manifestados, que se pueden pesar, medir, y que pueden
ser visibles al ojo humano / El alma cumple un solo
ciclo en el tiempo, acumulando memoria conciente
sub conciente. Es por lo tanto, de origen plasmatico

- Inteligencia Colectiva - asumiendo el rol material en lo tridimensional, por haberse fraccionado de la Inteligencia Colectiva, al pensar al margen de ella.

El alma, cumpliendo un ciclo en el tiempo, forma parte de lo material imperceptible; esto si entiende mosa lo material, como parte de lo espiritual fraccionado temporalmente.

ALTERNATIVA Opcion entre dos o mas cosas

ALVEOLOS PULMONARES Cada uno de los espacios aereos en que terminan las ramificaciones bronquiales.

AMINOACIDO Acido organico que constituye la unidad basica, de que esta hecha la proteina / Energia proveniente de los alimentos; contiene ademas de su programa vibratorio, ingredientes relativos a caracter e inteligencia en evolucion.

ANHIDRIDO CARBONICO Gas incoloro, que se forma en los tejidos, en el curso normal de los procesos vitales. Estimulante de la funcion respiratoria.

ANION Ion con carga electrica negativa, que en el curso de la electrolisis, migra hacia el positivo - anodo -

ANK O ANSATA Cruz formada por un tau - T -, y un circulo (fig.35), o asa, en la parte superior / Por su uso en ceremonias religiosas y detalles arquitectonicos y/o manifestaciones de arte, se le atribuye a los egipcios el origen de la misma. No obstante, fue usada por antiguas civilizaciones, que tuvieron asiento, en lo que hoy denominamos America; especialmente en la parte central.

ANODO Electrodo o placa positiva

ANTICARGA De signo opuesto a la carga en si - campos complementarios o alma -

ANTIELECTRON De signo contrario a la carga en si.

ANTIMATERIA Materia compuesta de antiparticulas - cuerpo imperceptible, alma -

ANTINOMIA Dos principios o cosas en pugna

APARENTE Que parece o no es

- APOFISIS XIFOIDES Segmento inferior del esternon
- ARCO Segmento de circunferencia - parte de una circunferencia.
- ARCO VOLTAICO Arco electrico
- ARQUEOMAGNETISMO Arqueologia que estudia el origen de los fenomenos magneticos
- ASIMETRICO Que no tiene simetria
- ASOCIACION Compuesto de dos o mas cosas
- ASTRAL Perteneciente o relativo a los astros
- ATRACCION Accion de atraer
- AURA Halo de materia eterica, que rodea el cuerpo humano entre otros / manifestacion de color, en el cuerpo energetico del hombre; captada muy sutilmente por determinadas personas interesadas en ello, en accion conciente o inconciente.
- AXON Prolongacion de la celula nerviosa, que conduce impulsos, desde el cuerpo celular a las dendritas de la neurona - celula nerviosa - contigua o en forma directa a la neurona adyacente.
- AZUL Color del espectro visible de la luz solar / vibracion que afecta a la retina en ese tono.

- B -

- BAPTISTERIO Pila bautismal - edificio donde se administra el bautismo.
- BETA Segunda letra del alfabeto griego / En el electroencefalograma, registra la actividad electrica cerebral, entre 14 y 25 ciclos por segundo - estado de vigilia -
- BILOCACION Presencia simultanea en dos lugares
- BIOLOGICO Relativo a la biologia, o perteneciente a ella, relativa al mundo vegetal o animal.
- BIORITMO Ritmo al cual se ajustan las especies biologicas animales y vegetales.
- BULBO RAQUIDEO Extremo superior de la medula espinal / Dicese que controla actividades involuntarias y vitales del cuerpo.

- C -

CAMPO Delimitación de un efecto físico, perceptible o imperceptible / Determinación de la zona de influencia de una carga eléctrica o magnética / Limitación de un quehacer o disciplina

CAPSULA SUPRARRENAL Situada sobre los riñones / Glandula endocrina

CARDIOIDE Epicicloide en que las dos circunferencias que engendran, son de igual radio - ciclo -

CARGA COMPLEMENTARIA Anticarga / Antimateria / Alma

CARGAS Cantidad de electricidad / Capacidad de un condensador.

CARPOS Conjunto de los huesos de la muñeca - ocho en total -

CATION Ion positivo

CATODO Fuente primaria de electrones / Placa o electrodo positivo.

CHOCAR Colisión / Impacto violento de dos o más cosas

CENIT Punto del cielo al que corresponde verticalmente otro de la tierra / Opuesto al nadir.

CERVICAL Perteneciente o relativo a la cerviz / Parte posterior del cuello

CODIGO GENETICO Memoria psíquica, transmitida a través de la gética / relativa a memoria de forma

COHESION Acción o efecto de reunirse o adherirse las cosas entre sí

COLECTIVO Que pertenece a todos / Que pertenece a grupos de entidades no particulares

COLISIONAR Chocar dos o más cuerpos con violencia

COMPORTAMIENTO Manera de comportarse / Conducta

CONCIENCIA Percepción de las propias sensaciones internas o externas; y de los estados o procesos psíquicos interiores.

CONCIENTE Relativo a la conciencia / Captación y proceso endocrino, donde es fundamental la intervención de la glándula hipofisis, la que actúa como un condensador variable, regulando el movimiento eléctrico hor

monal, en las zonas donde es solicitado, ya sea en forma conciente o inconciente / Forma parte del esquema sensorial antinomizado, en funcion somatica material, dentro de espacio tiempo

CONDENSADOR Dipositivo consistente, especialmente en dos superficies conductoras separadas por un material dielectrico, tal como el papel, ceramica, vidrio, aire, etc.

CONDENSADOR VARIABLE Cóndeñsádor de cargas electricas, cuya capacidad puede ser variable, en resonancia con distintas frecuencias / Que varia la intensidad del campo

CONFORMAR Concordar una cosa con la otra

CONJUNCION Relativo a astronomia / Cuando dos astros del sistema solar, sus distancias aparentes en el firmamento, alcanzan un valor minimo / Cada dos mil cuatrocientos años, se produce una conjuncion de astros del sistema solar

CORIOLIS FUERZA DE Fuerza ficticia que se ejerce sobre una particula en movimiento, en un sistema de referencia rotatorio / De acuerdo a la teoria VAC, tal fuerza, se origina en la interaccion - atraccion y rechazo - de cargas, de acuerdo al giro de campos de toda estructura material; cruz gamada destrogira y levogira (fig.18 y 20), siguiendo un patroñ universal, y el principio dinamico originado.

COSMICO Perteneciente al cosmos - universo -

COXIS Hueso en que termina la columna vertebral / espinazo

CREACION Acto de crear / Hacer algo nuevo o de mayores cualidades, sobre una cosa

CROMATICO Relativo a los colores del arco iris

CUADRIGEMINOS Nombre de ciertas eminencias de la medula, prolongada en numero de cuatro / Debajo de la glandula pineal

CUADRO CLINICO Conjunto de sintomas que presenta un enfermo, y que caracteriza su enfermedad

CUBITO El mas largo de los huesos del antebrazo, que esta del lado del anular y meñique

CUBO Exahedro regular

CUERDA Es el segmento de recta, que une los puntos de una circunferencia

- D -

DEFECCION Abandonar partido / Dar por desestimada una acusacion / Deposition de uno de los contendientes

DELTA En el electroencefalograma, refleja la actividad electrica del cerebro, entre 0,5 a 4 ciclos por segundo / Letra del alfabeto griego

DENDRITAS Prolongaciones ramificadas de la celula neurona - celula nerviosa

DEPOSICION Dejar /apartar /relajar

DESAFECCION Eliminar una afeccion o enfermedad

DESAFECTADORES Que poseen conocimientos para colaborar con la intencion del afectado, por desafectarse

DESEO Cuando la voluntad apetece algo / Imaginar; dar forma y ejercer la accion del alma para poseer / Movimiento energetico o reposado y armonioso, de la voluntad e inteligencia, hacia un fin determinado; sea este material o inmaterial / Ansiedad por lograr o vivir experiencias ajenas / Interes en vivir mas alla de las experiencias ajenas, considerando dicho interes, como una accion evolutiva / accion resonante

DESGLOSAMIENTO Separar una cosa de la otra / Separar un escrito de otro

DESPLAZAR Trasladar una cosa, de un lado a otro

DESPOLARIZAR Quitar la correcta polarizacion

DESTELLAR Despedir o emitir una cosa / Brillar

DESTROGIRO Que desvia hacia la derecha el plano de polarizacion

DIATOMEAS Protozarios y/o denominados tambien protofiros, intermediarios entre el reino vegetal y el animal / Encierran su monoplasto, dentro de una membrana silicea

DIELECTRICO Material que puede servir como aislante, debido a su escasa conductividad electrica / aire porcelana, papel, etc.

DIGITUPUNTURA Acupuntura realizada con intervencion de las manos, o dedos de un desafectador.

DISTENSIONAR Eliminar tensiones / Relajar o deponer el sistema nervioso

DORADO Amarillo iridiscente - color oro

DUAL Conjunto de dos cosas

- E -

ECTOPLASMAR Dar forma, a una imagen mental / Sintonizar o imaginar / Producto del deseo y del pensamiento, con datos acumulados en el sub conciente, los que ordenada o desordenadamente, acuden al conciente / La ectoplasmacion, en algunos momentos, es de tipo inconciente, en cuyo caso esta conformada por figuras o vivencias subconcientes. En la mayoria de los casos, frente a actitudes limite, tales como animales, insectos, o insectos repulsivos exaltados por la imaginacion, o tambien con figuras o imagenes religiosas.

ECUATORIAL Circulo maximo de la esfera; perpendicular a la línea de los polos / Division entre dos emisferios.

EGOCENTRICO Del latin ego - yo -, y centro / Disposicion a situar los propios intereses, como centro y directriz de la actividad psiquica, con acentuados deseos por los intereses ajenos.

EJE OPTICO Línea recta que pasa por el centro de curvatura, de la superficie de una lente / Los rayos luminosos que siguen esa direccion, no son asi refractados ni reflejados - respecto del cuarzo; eje electrico / Eje horizontal sobre una pantalla del osciloscopio, o sobre un grafico / Eje piezoelectrico - una de las direcciones del cristal, en la cual la tension o compresion, genera una tension

ELECTRICIDAD Energia plasmatica adimensional, que en el campo tridimensional, adopta perceptiblemente, dos polaridades - negativa y positiva - / La electricidad en movimiento, adquiere características magneticas - electromagnetismo - / Lo magnetico acompaña a la electricidad en movimiento, en forma ortogonal; surge a lo tridimensional, por deseo de una celula o particula, adimensional.

ELECTROCONDUCTOR Que tiene capacidad para conducir electricidad

ELECTRODEPOSICION Proceso de deposicion de una sustancia sobre un electrodo, por deposicion electrolitica. Ej. nikelado, cobreado, plateado, etc.

ELECTRODO Elemento conductor, que realiza una o varias de las funciones de emision / Captacion o control del movimiento de electrones o iones, en un tubo electronico, o del movimiento de electrones o huecos en un dispositivo semi conductor

ELECTROLISIS Produccion de modificaciones quimicas, por paso de corriente, de un electrodo a un electrolito o viciversa; como en la electrodeposicion, electromoldeado o electroesmerilado / Utilizado en la separacion de isotopos, como en la concentracion de deuterio - agua pesada - por electrolisis del agua natural

ELECTROLITO Aire, liquido, pasta u otro modo conductor, en el que tiene lugar el flujo de la corriente electrica por migracion de iones

ELECTROMAGNETICO Campos electrico y magnetico combinados o asociados, con desplazamiento de electrones, a lo largo de conductores / La electricidad en movimiento va acompañada ortogonalmente por la onda magnetica

ELECTROENCEFALOGRAMA Registro lineal de corrientes electricas, que se generan en el encefalo - cerebro, cerebelo, puente y bulbo raquideo / Las corrientes se recogen por medio de un instrumento denominado electroencefalografo, y en cuatro canales del mismo, los que podrian llegar a ser ocho o dieciseis

Cada canal esta compuesto de conmutador, amplificador, y sistema de registro. Las ondas obtenidas del cerebro, lo son como resultado de la captación y amplificación, de la acción de una determinada cantidad de células neuronas - nerviosas - cercanas al electrodo.

La determinación de la frecuencia y amplitud, son características de las ondas cerebrales.

La frecuencia, es determinada por - μV -, o sea, potencial de millonésima de voltio.

La amplitud de la onda, se mide a partir del valor cero - cresta de la onda -

La actividad eléctrica cerebral, se divide en virtud de frecuencia y amplitud; es a saber,

ESTADO DE VIGILIA	- BETA	- 14 a 25 ciclos'
ESTADO CONCIENTE / INC.	- ALFA	- 8 a 13 "
SEMI INCONCIENCIA	- THETA	- 5 a 7 "
SUEÑO PROFUNDO	- DELTA	- 0,5 a 4 "

En estado de vigilia, el hombre hace uso de sus cinco sentidos - tacto, olfato, gusto, vista, oído -, pero cuando accede en forma conciente al estado alfa, existen otros valores respecto a la forma de percibir

ELECTRON Partícula eléctrica de signo negativo

ELECTROPLASMÁTICO Que tiene cargas positivas, negativas y neutras en estado de reposo / Asiento de la Inteligencia Colectiva

EMBUDO Instrumento cónico o tolva, con un orificio de salida

EMPIRICO Basado en la experiencia / Sin teoría racional

ENCEFALO RAQUIDEO Es la parte superior del sistema nervioso central. Deriva del prosencefalo, del romboencefalo y del mesencefalo / Cumple funciones motoras, coordinadoras, de sensibilidad e intelectivas / Con prolongacion en el raquis o columna vertebral

ENDOCRINO Dicese de las glandulas de secrecion interna, como tiroides, hipofisis, pineal o epifisis, supra^rrenales, etc

ENERGIA Poder para producir un efecto, trabajo, etc. / puede transferirse de una forma a otra, pero no puede crearse ni destruirse / $E = \dot{M}$ (energia es igual a masa desacelerada)

EPIFISIS Dicese de la pineal / Glandula endocrina / Posee características cristalograficas en su construccion; por lo que es capaz de captar memoria a traves de sus ejes opticos - C.S.A. - electricos / La memoria puede ser, en espacio tiempo y fuera de el, anterior o posterior

ESFERA Globo en el cual, todos los puntos de la superficie distan igualmente de un punto llamado centro

ESFUERZO Empleo energico de la fuerza / Cuando lo imperceptible se asocia a lo perceptible, bajo la influencia de una fuerza

ESPACIO Medio universal, en el cual localizamos todos los cuerpos fisicos tridimensionales, observados o observables / Distancia recorrida en determinado tiempo, por una cosa en movimiento

ESPASMODICO Contraccion brusca o involuntaria

ESPIN NUCLEAR Momento angular del nucleo atomico, cuando es considerado como una particula simple

ESPIRAL Curva abierta que se aleja uniformemente o no, de un centro / Espiral logaritmica de Arquimides

ESPIRITU El todo / Que se manifiesta en la materia tridimensional, a traves del eje - X - / Inteligencia Colectiva plasmatica / Dicese del Espiritu Santo

ESQUEMA Representacion grafica de una cosa material, o representacion de las relaciones y funcionamiento de un objeto

- ESTEREOGRAMA De estereo y grama (dibujo) / Dibujo tri
dimensional
- ESTERNEBRAS Partes del esternon - componentes -
- ETER Fluido que segun los antiguos, llenaba los espacios
mas alla de la atmosfera
- ETERNO Lo que no tiene principio ni fin / Carente de
espacio y tiempo
- EXHALACION Despedir aire por la boca
- EXPANSION Extenderse o dilatarse
- EXTROESPANSION (ver nuevas denominaciones)
- EYACULACION Expulsion o descarga de semen por el pene,
cuando culmina el acto sexual / Sensacion de tipo
espasmodica / Efecto electromagnetico que permite
la captacion y expulsion de iones somatizados -
V-Genoiones -
- EXPONENTE Diferencia de una progresion aritmetica, o
razon de una geometrica / EXPONENCIAL es relativo
a exponente

- F -

- FALSILLA Papel con lineas rectas o curvas, muy demarcadas,
que se coloca debajo de otro papel con transparencia,
para marcar sobre aquel, siguiendo las lineas o
curvas de la falsilla
- FASE Situacion de un punto de una onda, o cualquier otra
magnitud alterna o periodica, con respecto al princi
pio de un ciclo / Cuando dos ondas de la misma magni
tud se unen vibrando en el mismo sentido
- FENOTIPO Conjunto de caracteres observables, de un orga
nismo de tipo estructural o funcional; que se produ
cen como resultado de la interaccion entre el genotipo
del mismo, y el ambiente en que se encuentra / La
influencia del genotipo, representa la norma de
reaccion del organismo, ante las condiciones ambien
tales / Las características predominantes del fenotipo
son captadas a traves de los aminoacidos organicos
conque se somatiza el ion - V-Genoion

FETO Producto del embarazo / Niño en formación dentro del útero

FILOSOFIA Basada en el principio enunciado por Tales de Mileto "De donde vengo", "Para que estoy", "Hacia donde voy"

FILTRABLE Material o elemento que es capaz de pasar la malla o porosidad de un filtro

FISICA Principio sentado por Eraclito, Democrito y Anaxágoras / Ciencia que tiene por objeto, el estudio de las propiedades de la materia

FOTO ESTRUCTURADOR Ver programa fotoestructurador

FOTON Cuanto de energía radiante / Dispersión isotrópica

FOTOVOLTAICO Capaz de producir una tensión, como resultado de estar expuesto a la radiación

FRECUENCIA Movimiento vibratorio / Número de oscilaciones realizadas por segundo / Igual al cociente, entre la velocidad y la longitud de onda

FUERZA Acto ejercido contra algo que resiste

- G -

GENETICA Relativo al origen del hombre o las cosas

GENOTIPO Material cromosómico característico de un organismo - V-Genotipo

GERMEN Principio de un nuevo ser orgánico

GEOMETRIA Parte de las matemáticas, que estudia las propiedades y relaciones métricas o de otro tipo, de ciertas entidades; líneas, puntos, superficies, etc. prescindiendo de todo principio empírico

GEORITMO Ritmo periódico de la tierra

GLANDULA PINEAL (ver epífisis)

GRAVEDAD FUERZA DE Cohesión de masa / Se produce en el centro de la unidad de energía, por la interacción de cargas eléctricas, en los campos transitados / Movimiento levogiro y dextrogiro, atracción y rechazo / Más ponderable en las grandes unidades de energía - planetas, galaxias, etc. - UEVAC-X -

GRAVITAR / TORIO Tener un cuerpo, la propension a caer o cargar sobre otro

GROSERO basto, grueso, ordinario / Dicese de un concepto sin definiciones sutiles

- H -

HECES Excrementos fecales / Que se descarga del intestino / Alimentos indigeribles / Secreciones glandulares relacionadas con la digestion; bacterias, pigmentos etc.

HELICE Bobina de alambre y/o otra cosa; y de una sola capa, extendida normalmente, y arrollada regularmente alrededor de un cilindro.

HELICOIDAL de figura de helice o de helicoide

HIOIDES Un hueso de forma de herradura, situado en la base de la lengua

HIPNOSIS Influencia que ejerce el desafectador sobre el afectado, en resonancia con el mismo, mediando la voluntad de este en sentir los beneficios de la desafeccion / Resonancia entre campos energeticos y aparatos psicologicos - pineal, talamo, hipotalamo, hipofisis - / En la teoria VAC, y con simples ejercicios, se aconseja evitar que el afectado considere al desafectador, responsable de su desafeccion, con el objeto, que no quede en resonancia permanente con aquel

HOMBRE Sintesis inteligente de la materia / Resume la totalidad de la creacion, a nivel material / Ultimo paso evolutivo hacia la integracion con el Todo / Forma material, cuyo arquetipo es el Dios Universal

HORMONA F.S.H. Foliculo estimulante, actua sobre el testiculo - testosterona - masculino; siendo en este caso mas responsable de la memoria genetica correspondiente a la forma o cuerpo. Tambien sobre el ovario - progesterona - siendo en este caso mas responsable de la memoria genetica correspondiente al campo complementario

- I -

- IMAGINACION Sintonizar, con el objeto de plasmar un pensamiento
- IMPERCEPTIBLE Que no se puede percibir a través de los sentidos conocidos, dentro del estado de vigilia - beta -; siendo fácilmente perceptible, dentro del estado - alfa, theta y delta, en tanto y cuanto se acceda a esas vibraciones, en estado de conciencia o semiconciencia
- INDUCCION Proceso, mediante el cual, se produce en un objeto una tensión; carga electrostática o campo magnético a base de líneas de fuerza
- INCONCIENTE Cometer actos no conscientes / Memoria de la Inteligencia Colectiva en el hombre, y aun en toda construcción material
- INDUCIDO Producción de fenómenos eléctricos de inducción, bajo la influencia o atracción de otra corriente o centro / Bajo la influencia del inductor
- INFINITO Que no tiene fin ni límites / carente de espacio y tiempo; eterno, adimensional
- INFRARROJO Las radiaciones caloríficas invisibles, menos reflejadas que el rojo / Esta radiación es de la misma naturaleza que la luz; tiene longitudes de onda más amplias
- INGRAVIDEZ Ausencia de gravedad / Que la masa de mayores cualidades gravitatorias, no ejerce atracción sobre la masa de menores cualidades gravitatorias, por acción de un campo, originado al margen del natural ejercido por esta / Sufrir ingravidez por estar ausente de un centro o núcleo gravitatorio
- INTELIGENCIA Todo y parte del Todo
- INTELIGENCIA COLECTIVA La inteligencia de todos; entendiendo que todos es uno / Suma de aparentes partículas plasmáticas inteligentes
- INTRASCENDENTE No trasciende / Hecho localizado, que no ha repercutido fuera del ambiente en que sucedió

INTROSPECTIVO Mirar por dentro / Observar intimamente /
Que emana del propio yo

INTRO EXPANSION (fig.81) Suma de condiciones ejercidas
en actos concientes o inconcientes, que permiten
plasmaticar parte del cuerpo energetico del hombre,
desacelerando sus campos / Que se logra mediante
ejercicios de desaceleracion

ION Atomo o grupo de atomos cargados / Un ion negativo
ha ganado uno o mas electrones extras; en tanto
que un ion positivo, ha perdido uno o mas electrones
/ El ion constituiria, una parte de un campo tri
dimensional, dotado de carga y carga complementaria.
Para constituir un campo definido, es imprescindible
que se asocie con un ion de signo contrario,
con su correspondiente carga complementaria de
signo relativamente contrario y mediante una accion
inteligente - deseo - y la intervencion del eje
- X -, originaran una unidad de energia - uevac -

IONIZACION Proceso mediante el cual, un atomo o molecula
neutra, pierden o ganan electrones; adquiriendo
por ello, una carga electrica, convirtiendose en
ion / Asociacion del producto de dos fotones de
signo opuesto

IRIDISCENCIA Que muestra o refleja los colores del iris

ISOTROPICO Todas las direcciones son equivalentes / Expan
sion de la luz

ITEMS Del mismo modo / Que se usa, para hacer distincion
de articulos o capitulos en una escritura u otro
instrumento, y tambien para señal de adiccion que
pertenece al mismo dato

- J -

- K -

KUNG FU Sistema de lucha, desarrollada por los monjes
Tibetanos, para defender sus bienes, de la codicia
de terceros / Lucha basada en el conocimiento pro

fundo, del campo energetico que rodea al cuerpo perceptible y material del hombre

- L -

LINEA DE FUERZA Línea imaginaria en un campo eléctrico o magnético, en el que cada segmento, representa la dirección del campo en aquel punto / Las formas materiales, están construidas en base a líneas de fuerza, y el deseo manifestado en el nivel evolutivo v resonancia de la Inteligencia interviniente

LEVITACION Acto de levantar un objeto, con la sola potencia de la voluntad / Crear un campo de distintas cualidades, por acción mental inteligente, hacia donde asciende un objeto / Ingravidez

LEVOGIRO Que desvía hacia la izquierda el plano de polarización, respecto del observador

- M -

MAGMA Masa en estado de fusión, que se encuentra en el interior de la tierra / Esta constituida por distintos elementos químicos, los que cristalizados, dan origen a rocas básicas

MAGNETICO Onda que acompaña a la electricidad en movimiento / Que esta presente como fuerza de atracción en cuerpos ferromagnéticos, en forma natural o inducida / Fuerza del espíritu, absolutamente imperceptible, perteneciente a lo adimensional

MAGNITUD Tamaño de una cosa / Todo lo que es capaz de aumento o disminución

MITOSIS Proceso complejo, por el cual una célula viviente se divide, formando dos células

MEYOSIS (MEIOSIS) Proceso de reducción cromática, por el cual los cromosomas, mediante dos divisiones celulares sucesivas, se reduce a la mitad

MASA Tierra / Asociacion inteligente de unidades de energia / Cantidad de unidades de energia, dan forma dentro de un campo, a una sola unidad de energia, tomando como referencia, las construcciones cristalograficas / Todos los atributos que posee la unidad de energia, son temporalmente subordinados a una mayor, la que posee la suma de los mismos, o sea, una fuerza de cohesion o gravedad en comun, y la dinamica de interaccion de cargas de distinto signo (levogiro y destrogiro), atrayendo hacia si cuerpos de menor fuerza de cohesion o de gravedad,

MASTOIDES Extension o prolongacion redondeada, del hueso temporal, detras de la oreja / Apofisis mastoides

MECANICA DE RESONANCIA El que produce ondas, que vibran igual que el inducido

MEDULA ESPINAL Cordon de fibras nerviosas, que corre abajo, por el conducto raquideo, dentro de la columna vertebral, desde el encefalo; y que comunica a este con el resto del cuerpo. Lleva y trae estímulos de dolor, termicos, etc. / La medula espinal, esta insertada en el campo ll-VAC, por lo tanto, es el enlace entre los distintos campos materiales e in materiales que transita.

Los conocimientos actuales, respecto de la medula espinal, aun no son muy claros; sabemos que si la medula espinal, interrelaciona los campos, se abre una nueva forma de percepcion, a la que accede sensorialmente la inteligencia del hombre, la que se manifiesta en otros valores de la escala electromagnetica, aun no suficientemente explorados.

Estos conocimientos, son muy elementales, por tanto y cuanto, quienes han accedido a los mismos, lo han hecho en forma empirica, o estimulados por ocultistas carentes de principios racionales; los que son ridiculizados por la sociedad, creando desinterés en quienes desean profundizar sobre el particular

MEMORIA Facultad de conservar las ideas anteriormente adquiridas - recuerdos, acumulacion de datos - / Si fraccionamos y clasificamos la memoria, tengamos en cuenta, que existe la memoria conciente sub con ciente, y la memoria inconciente de la Inteligencia Colectiva. Todo ello forma parte "esquema sensorial" / Es importante comprender, que tal esquema sensorial, contiene en si, la totalidad de los actos acontecidos en el devenir de los tiempos, y aunque el mismo no este activado, lo poseemos en aparente individualidad, y en forma latente, acu diendo a el, solo en situaciones limite de tipo inconciente

MENTE Inteligencia, pensamiento, memoria

METACARPIANOS Perteneciente a la parte de la mano, que esta entre la muñeca y la raiz de los dedos - cinco en total, forman parte de dicho conjunto -

MOBIUS Cinta de superficie unilateral - cada segmento incursiona, interna y externamente (fig.16)

MORFOLOGIA Estudio de la forma de los seres organicos / La forma esta dada, por la accion inteligente del sistema sensorial; accediendo evolutivamente, en resonancia con las lineas de fuerza de un campo / Estudio de las palabras y sus transformaciones

MOXIBUSTION Tecnica oriental; consiste en aproximar un objeto, tal como un palillo encendido, en un punto indicado por la acupuntura, con el fin de desañectar

- N -

NADIR Opuesto a cenit

NAGA (NAGAL) Seres semidivinos de la mitologia oriental. Su caracteristica preponderante, era considerar a la serpiente, como un animal muy evolucionado / Su origen, de acuerdo a los estudiosos de estas dis ciplinas, se remonta a las civilizaciones Mu y Atlan tis, antiguos moradores de america central y del Norte / Sus descendientes actuales, son los indios

Mexicanos y Navajos / Si nos remontamos al momento esbozado por la teoría de "Deriva continental y Tectónica de placas; nos es fácil comprender, como los conocimientos partieron desde esa zona, transitando por África (Tribus Dogon y Bereber), ingresando a Asia, donde dejan profundas huellas en la teología egipcia / La Biblia nos habla de la serpiente, como un ángel de luz caído, el que influyendo sobre Eva destruye la posibilidad del hombre por permanecer en el paraíso; a propósito de esto último, paraíso significaría: PA = Pacha mama, tierra; RA = Dios masculino; ISO = Isis, diosa femenina - tierra de Ra e Isis para los antiguos habitantes de América / Los pueblos Hebreos, habrían asimilado parte de dicha filosofía teológica, debiéndose a ello el nombre de su nación, Israel; o sea IS = a Isis; RA = a Ra y ambos juntos EL = Elohim - DIOS. Para ellos, es la mujer preponderante, esa es la razón por la cual se habría antepuesto a Isis respecto de Ra.

NEURONA Celula nerviosa

NEUROVEGETATIVO Parte del sistema nervioso, encargado de regular las funciones vegetativas; se divide en: sistema nervioso simpático y parasimpático / Interviene en la función automática visceral / Actuación de la memoria subconsciente en relación de la memoria inconsciente

NEUTRO Ni uno ni otro / Ni negativo ni positivo

NEUTRON Dicese del corpusculo atómico, de manera igual a la de un proton y sin carga eléctrica de ninguna clase / En la unidad de energía, representa la superposición de campos de distinto signo; cuyas cargas se anulan, entrando en reposo

NEUTRINO Según el concepto conocido, es la partícula elemental, eléctricamente neutra, de masa pequesísima y de muy difícil detección / Se dice que procede del sol, y que no existe masa densa, capaz de detenerla / Según la teoría VAC, tal manifestación física, obe

dece a la intervencion del eje - X - en la constuccion de la unidad de energia; por lo tanto, es parte de toda manifestacion material

- 0 -

ONDA Vibracion de un campo electromagnetico, que segun el concepto vigente, se desplaza fuera de todo soporte material / Segun la teoria VAC, es una vibracion relativamente estatica, de un campo, fuera de espacio tiempo. Actuando en resonancia tal, que determina una longitud y amplitud determinada / En una determinacion de valores, por la onda magnetica de signo negativo es transportada la memoria sub conciente, y la onda magnetica de signo positivo, transporta memoria inconciente

OPTICO Eje con carga electrica, aun indefinida

O.V.N.I. Objeto volador no identificado / Dicese de las luces, con o sin forma definida, que aparecen a la vista de algunos observadores, manifestandose irradiando luces blancas o de colores del iris, preponderantemente, amarillo dorado, rojo y azul, o los colores secundarios, verde, anaranjado y violeta. En algunos de los casos, causando perturbaciones psicicas o somaticas / De acuerdo a la teoria VAC, los O.V.N.I., no serian mas que un estado de conciencia, de un tiempo distinto al que computamos en la tierra, manifestado circunstancialmente en lo tridimensional (fig.65:4) / Las causas de la manifestacion en lo material tridimensional, estatian, intimamente relacionadas con los actos cometidos por los hombres, en su calidad de particulas de la Inteligencia Colectiva, en estado de recreacion; siempre y cuando, consideremos a los O.V.N.I. como particulas de la Inteligencia Colectiva, asociada o no a otra/s particulas, que actuan sin pretender erigirse en Inteligencia Individual - pensar al margen del pensamiento.

Capacidad adquirida por determinados seres humanos, para retroceder en su memoria genetica, hasta un punto, en el cual pueden manifestarse a los ojos de terceros, estimulando lineas de fuerza de sus campos, desplazando isotropicamente su energia, sin las limitaciones de la materia - bilocacion -

- P -

PALEOMAGNETISMO Relativo a la paleontologia / Que consiste en el estudio, de la orientacion magnetica de los restos organicos fosilizados, en las capas o estratos de la corteza terrestre / De su estudio se desprende, la ubicacion del polo magnetico, en el momento de producirse la fosilizacion

PARALELO Geometricamente, dicese de las lineas o planos equidistantes en toda su extension

PARTICULA Cualquier parte muy pequena de la materia

PEDANTERIA Vicio del pedante / Persona que hace alarde vano e inoportuno de erudiccion

PENSAMIENTO Facultad de comprar, cambiar, combinar las ideas / Acto del cual resulta una idea / Inherente a la inteligencia

PERCEPTIBLE Que es captado por los sentidos / Facultad de percibirlo

PERIODICO Que se produce alternativamente, frecuente, y/o a intervalos

PERTURBACION Desorden / Turbacion

PIEL Membrana que cubre la esfera tensiva; construida por sus propias lineas de fuerza

PIEZOELCTRICO Que tiene la propiedad de generar una tension, cuando se aplica una fuerza mecanica; o producir una fuerza mecanica, cuando se aplica una tension / Como en los cristales piezoelectricos, Ej. el cuarzo, en los encendedores a chispa para gas

PINEAL Ver epifisis

PLACEBOS Preparado farmaceutico, que contiene exclusivamente sustancias inertes / Preparado para desequi

librados psico somaticos

PLASMA Estado semi gaseoso, que contiene el mismo numero de particulas de signo negativo, de signo positivo y neutras, en cantidad aproximada / Altamente ioni zado - mezcla electricamente neutra

PLASMATICO Que tiene cargas electricas en reposo / Re lativo al plasma

PODER DE LAS PUNTAS Ver fig. 99 y 100 / Las cargas elec tricas de igual signo, se rechazan entre si, amon tonandose en los bordes de un conductor, y despla zandose hacia el campo complementario, por el angulo mas fino / Al desplazarse con gran velocidad, es detectable mediante distintas manifestaciones fisicas, especialmente aproximando la punta de un conductor electrico, a la llama de una vela, sin la participacion de fuerzas ajenas a la experiencia, ejemplo: el viento.

POLAR Cada uno de los extremos de un eje electromagnetico

POLARIZAR Aparicion de una diferencia de potencial entre dos conductores / Que presenta dos polos de natura leza diferente

POLICROMIA De varios colores basicos, o la combinacion de estos

POLIEDRICO Del poliedro / Que tiene varias caras / Cuerpo geometrico limitado por caras planas poligonales

PONDERABLE Digno de ponderacion / Ser tomado en cuenta / Que se destaca

POSINEGATIVO Campo complementario de la mecanica 7-VAC

POSITIVO Dicese del termino que lleva el signo (+) / Que tiene menos electrones que lo normal, y por lo tanto los atrae

POTASIO Metal alcalino, de numero atomico 19; blando, fusible. Que arde en contacto con el agua / Su tilmente de signo negativo

PRECOGNICION Conocimiento anterior

PROGESTERONA Hormona del ovario, que hace que el revesti miento del utero, madure y se torne propicio, para

la recepcion y desarrollo del ovulo fertilizado (impregnado) / Esta hormona, se elabora en el llamado cuerpo amarillo - masa de celulas del ovario -, que quedan en el sitio del cual descarga el ovulo / V-Genoion de signo negativo, con carga complementaria de signo positivo, circundado por aminoacidos, afines a su vibracion o programa genetico

PROGRAMA FOTOESTRUCTURADOR DE CAMPO Es el programa genetico, que trae involucrada la materia, a traves del deseo, en accion evolutiva, dentro de las lineas de fuerza de un campo.

PROTOZOOS Subreino del reino animal. Comprende organismos unicelulares y pluricelulares no definidos histologicamente

PSICOSOMATICO Efecto de la mente sobre el cuerpo / Relacionado con los sintomas o enfermedades del cuerpo - soma -, las que obedecen a tensiones mentales o materiales

PSIQUICO - SIQUICO Sensible a fuerzas imperceptibles / Mas alla de lo tridimensional o mundo fisico conocido - alma - / Relativo a las cualidades de la mente o inteligencia

PSICOQUINESIA Fuerza del alma sobre la materia: capaz de ejercer a traves del psiquis, fenomenos de telequinesia y levitacion

PUBIS Hueso pubiano; es decir, la parte anterior del hueso de la cadera (coxal), que con su equivalente del lado opuesto, forma el arco pubiano. El arco pubiano, se palpa como un abultamiento duro, encima de los genitales

- Q -

- R -

RADIO Uno de los huesos del antebrazo, con su influencia en los dedos pulgar, indice y mayor

RAYOS ULTRAVIOLETA Radiacion invisible del espectro luminoso, que se extiende a continuacion del color violaceo

REBOTAR Botar repetidamente un cuerpo elastico; chocar contra otro cuerpo

RECICLAR Vuelve a una condicion inicial

RECHAZAR Resistir / Obligar a retroceder / Rebote que hace un cuerpo perceptible o imperceptible, al chocar con otro

RED Conjunto de lineas / Cosa ramificada / Tejidos de malla / Dibujo que hacen las lineas de fuerza de un campo

RELATIVO Que no es absoluto

RELAY - RELE Dispositivo activado por una variacion de las condiciones existentes, en un circuito electronico, y que se utiliza para establecer o interrumpir una o mas conexiones en el mismo u otro circuito / Proceso mediante el cual, se pasa o transfiere una señal de uno a otro enlace o microonda / emision o solicitud, emitida por un organo a la hipofisis o viciversa, logrando el desplazamiento hormonal

RELAX Relajar / Disminucion de la tension / Disminuir velocidad a los campos que constituyen el cuerpo humano

REPOSO Que no esta en accion

RESONANCIA Vibracion de un cuerpo, expuesto a la vibracion de aproximadamente la misma frecuencia que otro cuerpo; en todo caso, el cuerpo que vibra con mayor magnitud, aproxima al otro a la misma

RETINA Membrana interior que tapiza el fondo del ojo, formada por una extension del nervio optico

RITMICO Perteneciente al ritmo / Disposicion periodica o armoniosa

ROJO Encarnado, colorado / Color del espectro solar, manifestado en vibraciones - ondas electromagneticas - que se hace evidentes cromaticamente al ojo humano

- S -

SECRECION Secretar, segregar / Separar material a partir de la sangre u otros tejidos / Proceso por el cual una glandula produce materia util; jugos digestivos etc.

SEGMENTO DE ARCO Segmento de una circunferencia / Porcion o parte de una circunferencia

SENO ESFENOIDAL Uno de dos senos o cavidades, que estan en el interior del hueso esfenoides

SENO FRONTAL Uno de dos espacios aereos - derecho e izquierdo / Que estan dentro de la parte inferior del hueso frontal (de la frente), encima de las orbitas de los ojos

SENSORIAL Relativo a los sentidos, tales como el olfato, tacto, vista, oido etc.

SICOLOGIA Ciencia de la mente; se ocupa de las sensaciones, pensamientos y reacciones del individuo frente al ambiente

SIMETRIA Proporción de las partes entre si, y con el todo / Armonia de posición de las partes o puntos similares, respecto unos de otros, y con referencia al punto o línea, o plano determinado

SINGULAR Unico y particular / Contrario a plural

SINTONIA Igualdad de frecuencia o de tono, entre dos fenomenos oscilatorios / Cuando se produce por influencia o induccion, se denomina resonancia
- deseo -

SINUSOIDAL Que varia proporcionalmente al seno de un angulo, que representa la variacion del seno, al variar el arco

SISTEMA FOTOESTRUCTURADOR DE CAMPOS (ver programa foto estructurador de campos)

SISTEMA NEURONAL Todo lo relativo a las celulas nerviosas
- neurona -

SODIO Metal blando como la cera, ligero y que descompone al agua a la temperatura ordinaria / Cloruro, nitrato, sulfato / de signo sutilmente positivo

SOLUCIONES Disoluciones / Capacidad de las sustancias para formar disoluciones; depende de la clase e intensidad de las fuerzas de atracción, entre las diversas especies moleculares consideradas / Es necesario tener en cuenta las fuerzas de atracción ejercidas por las siguientes moléculas; polares, no polares, iones / Las moléculas polares tienen dipolos eléctricos

SOMATICOS Relativo al cuerpo; soma, materia

SOMNIOLENCIA Estado intermedio, entre el sueño y la vigilia / Pesadez / Torpeza de los sentidos / Ganas de dormir, pereza

SONIDO Sensación producida en el órgano del oído, por el movimiento vibratorio de los cuerpos, transmitido por un medio elástico como el aire

STRESS Conjunto de reacciones que se desencadenan en el organismo, cuando este se enfrenta en forma brusca con un agente nocivo, cualquiera que sea su naturaleza / Constituye la primera fase del síndrome general de adaptación descrito por Selye / Según la teoría VAC, el Stress viene a producirse, por falta de conexión o masa del cuerpo humano, con el centro de la tierra, a través de las líneas de fuerza que intervienen en su forma esférica, que se interconectan con el sujeto, a través del sistema neuronal. Interviene en el Síndrome de Stress, la ausencia parcial o total del individuo, en su conexión con la masa en resonancia con la tierra (fig.55) / Síndrome hormonal íntimamente relacionado con la glándula pineal y las suprarrenales - adrenales -, y que conforman los esteroides del stress / El miedo, dolor, ansiedad, apetito, calor o frío fuera del nivel normal de tolerancia, son algunos de los síntomas más frecuentes, acompañados por estado depresivo y de tensión

Falta de ionización en el campo 12-VAC, para lograr una correcta polarización con el centro de la tierra

y la atraccion hacia esta, en su calidad de masa
SUB CONCIENTE Actos memorizados del conciente, en memoria sub yacente, y que son reflejados en el conciente a solicitud de este; ya sea conciente o inconcientemente

SUGESTION Induccion / Actuacion de dos o mas sujetos en un campo, actuando el sugestor como inductor dentro del campo de mayores cualidades negativas, y el receptor o inducido dentro del campo de mayores cualidades positivas / Cuando la sugestion no es transmitida foneticamente, se considera transmision mental o telepatica, de una idea inducida; lo cierto es que para que ello se produzca, inductor e inducido, tendran que poner en resonancia sus sistemas, pineal, talamo, hipotalamo, hipofisiario / Lograda la induccion, el inducido actua dentro de la memoria inconciente, sin espacio tiempo

SUPERNOVA Estrella que presenta un aumento brusco de brillo

SUPERPONIENDOSE Sobreponer, encimar / Campos superpuestos uno sobre el otro, en forma parcial o total

SUPRARRENALES Glandulas endocrinas, situadas sobre los riñones

- T -

TELEPATIA Presunto poder de transmision a distancia de un pensamiento, desde una persona a otra / Capaz de ejercer una fuerza mecanica, a traves de una emision mental - telekinesis -

TELURICO Relativo al planeta tierra

TENSIVO Superficie de un cuerpo con tensiones

TERMICO Dicese de los fenomenos fisico quimicos, acompañados de aumento o disminucion de calor / Relativo al calor

TERMODINAMICA Parte de la fisica, que estudia la relacion existente, entre los fenomenos dinamicos y calorificos

- THETA Letra del alfabeto griego / actividad cerebral reflejada entre 5 a 7 ciclos por segundo
- TIEMPO Duracion de las cosas, sujetas a mudanza
- TIMO Glandula endocrina, situada debajo de la tiroides
- TIROIDES Gran organo endocrino, que esta delante y a los costados de la traquea. Consta de dos lobulos - uno a cada lado - y de una porcion que une a ambas por el centro, llamada itsmo / La glandula tiroides, conjuntamente con el bulbo raquideo, constituyen el centro real del cuerpo humano - eje X - . A traves de los mismos, se desplaza el eje - X - de sustentacion de campos, del campo de la energia que rodea y constituye el cuerpo / Centro de los estados de conciencia antinomizado.
- TODO Integro / La totalidad / El universo / Unico / Dios Universal
- TORSION Mecanica / La condicion de un cuerpo a retornar a su posicion original
- TRANSITO Paso / Accion y efecto de transitar / Caminar de un punto a otro
- TRASCENDENTE Que supera lo conocido / Que alcanza a lo adimensional
- TRIDIMENSIONAL Que se desarrolla siguiendo las tres dimensiones del espacio
- TRIGONOMETRIA Parte de las matematicas que trata de la resolucion de los elementos de los triangulos, por medio del calculo / Estudio de los triangulos
- U -
- ULTRASONIDO Frecuencia vibratoria muy elevada; imperceptible para el oido
- UNIVERSO Conjunto de las cosas existentes, perceptibles o no
- UTERO Organo hueco, con forma de cono invertido. En condiciones normales, tiene 6,5 cm. de longitud, por 3,5 cm. de ancho, y de dos a tres centimetros de espesor / Situado detras de la vegiga femenina

y en conexión por la parte inferior, con la terminal de la vagina. Es el órgano reproductor femenino y hábitat del ser humano, durante el período de gestación / El útero, está atravesado por tres ejes preponderantes, de esta manera, posee en su centro (fig. 62) un C.S.A. (centro sensorial adimensional). La capacidad inconsciente a través de dicho centro, es ilimitada / Algunas filosofías religiosas, consideran la importancia de la captación, cuando en las reuniones de ancianos, colocan a una virgen denominada "paloma", en un ángulo del recinto, como medio de mejor captación del consejo divino / Igual efecto buscaban distintas civilizaciones precolombinas, cuando sacrificaban vírgenes en sus ceremonias religiosas

- V -

VASOCOMUNICANTE Cuando existen dos recipientes o vasos de distinto diámetro y forma, comunicados a través de un conducto; ambos se llenarán en un mismo nivel, al depositar líquido dentro de alguno de ellos.

VELOCIDAD Relación entre el espacio recorrido, y el tiempo empleado para recorrerlo $V = \frac{E}{T}$

VERTEBRA CERVICAL PRIMERA Primera vertebra de las siete que constituyen la parte de la columna vertebral situada en la zona del cuello

V-GENOIONES (ver nuevas denominaciones)

VIENTO SOLAR Corriente en espiral, de partículas cargadas, que el sol emite hacia el espacio exterior; recorrido según la espiral logarítmica de Arquímedes, siguiendo el patrón universal cósmico, enunciado en la teoría VAC / Espirales magnéticas o electromagnéticas

VIGILIA Estado de alerta / Estado vital

VIOLETA Combinación de rojo y azul

VISCERAS Entrañas

VIRUS Ion que tiene consigo un programa genetico, el que cristaliza, al accionar su campo en las soluciones de la celula / Su cristalizacion se produce en distintas formas geometricas, como poliedros. Posee un tiempo de incubacion para formarse o no, una virulencia-generalizada / Denominados en ocasiones 'filtrable', por cuanto atraviesa la malla de los filtros mas finos / Captado en un cuerpo, en resonancia con otro biologico o no

VIRULENCIA Periodo en que los iones cristalizados, se generalizan produciendo un estado virulento

- W -

- X -

- Y -

- Z -

ZONA CORDIAL Zona del corazon y sus inmediaciones

- DICCIONARIO ENCICLOPEDICO SALVAT - año 1969
GRAN ENCICLOPEDIA MEDICA SARPE - año 1978
JOHN MARKUS - diccionario de electronica y tecnica nuclear
año 1978
J.E.SCHMIDT - diccionario para auxiliar de la medicina
año 1974
ARISTOS - año 1978
ZANIAH - año 1974
DICCIONARIO LAROUSE - año 1964
F.S.OLIVES - fisica general aplicada - año 1975
J.C.SOLA - astronomia - año 1973
F.W.SEARS - fundamentos de fisica II - electricidad y
magnetismo - año 1961
BABOR IBARZ - quimica general moderna - año 1950
F.HOYLE - iniciacion a la astronomia - año 1979
J.C.GRANADA - atlas universal - año 1973
JAY HAMBIDGE - the elements of dynamic symetry - año 1953
INVESTIGACION Y CIENCIA - autores varios - año 1978 en
adelante
TECNIRAMA
PAUL COUDER - la relatividad - año 1979
NORMAN S. COHN - citologia - año 1966
DR.MILAN RÝZL - hipnosis y p.e.s. - año 1974
DICCIONARIO ENCICLOPEDICO DE LA MASONERIA
PIERRE ROUSSEAU - del atomo a la estrella - año 1976
DONALD J. HUGUES - historia del neutron - año 1960
A. BETEJTIN - curso de mineralogia - año 1977
FELIX GONZALEZ BONORINO - mineralogia optica - año 1976
LA BIBLIA - eloino nacar fuster y alberto colugna,o.p
año 1969
KARL J.JUNG - el hombre y sus simbolos - año 1966
OTTO C. BRANTIGAN - anatomia clinica - año 1967
CONSULTA - tomo 10 de codex - año 1964
HENRI FIRKEL - la celula viva - año 1965
CLAUDIO BAROCAS - le grandi civilitá - año 1970
LA DIVINA PROPORCION - de luca pacioli

EGITTO - arnoldo mondadori editore
HISTORIA DE LA CIVILIZACION DEL ANTIGUO EGIPTO - exito
EL ARTE NEGRO - fondo de cultura economica - mexico
YOGA ART - ajit mookerjee with a contribution by philip
rawson
EARTH - press siever - second edition
CIENCIA E INVESTIGACION - n°3 volumen VII

IMPRESOR RESPONSABLE "SANTA RITA"

MIGUEL ANGEL MELLUZIO

islas malvinas 1099 - quilmes

Bs. As.

esta edicion termino de imprimirse en el año 1982 - Bs. As.

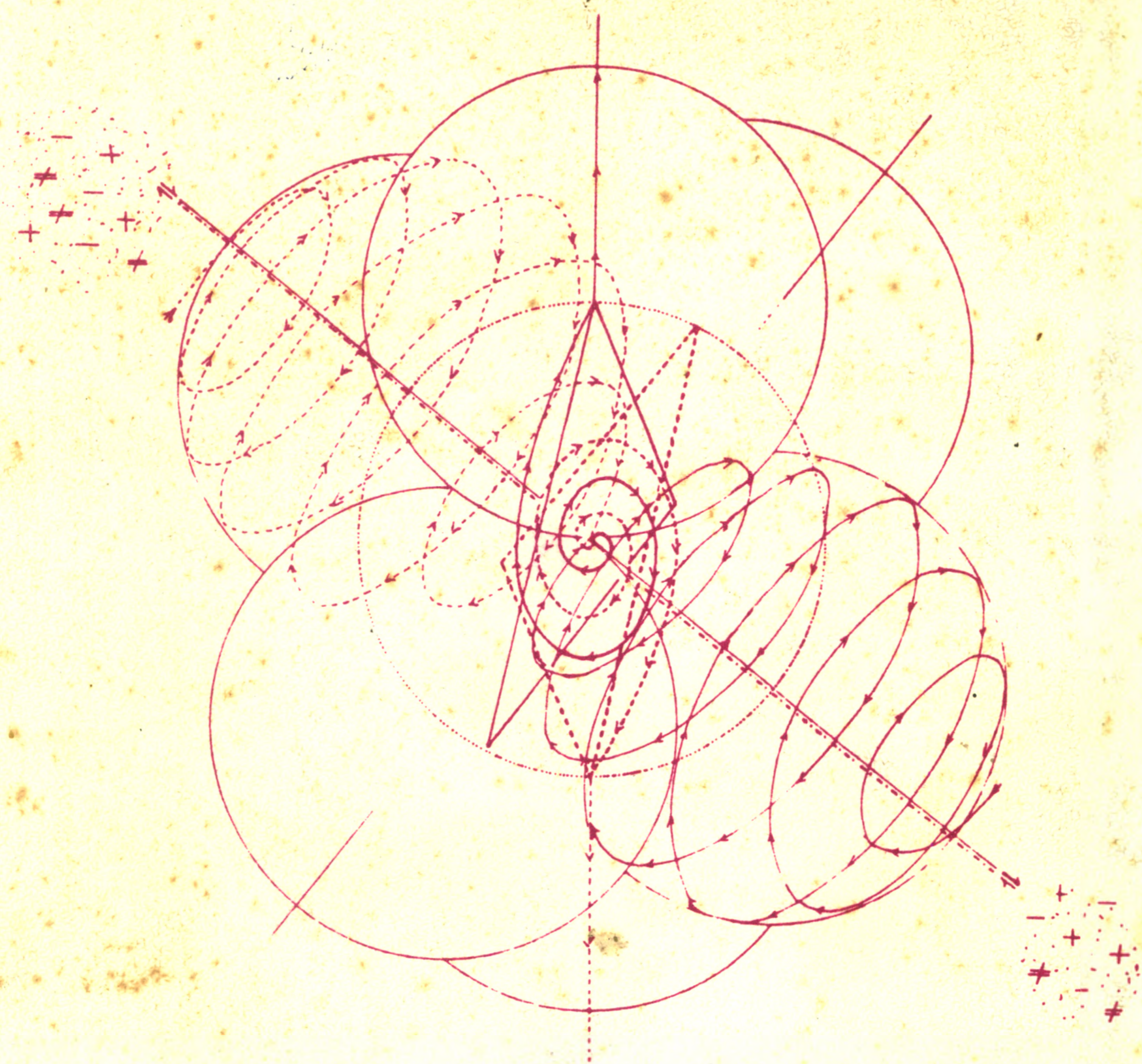

— UNIDAD DE ENERGIA —
(UEVAC)